

กลยุทธ์การจัดการธุรกิจรักษาความปลอดภัย
ตามแนวพระราชบัญญัติธุรกิจรักษาความปลอดภัย

STRATEGIC MANAGEMENT OF SECURITY BUSINESSES
CONFORMING TO THE SECURITY BUSINESS ACT

โกศลรุ่ง ระเบียบโอษฐ์

วิทยานิพนธ์นี้เป็นส่วนหนึ่งของการศึกษาตามหลักสูตร
ปริญญาบริหารธุรกิจมหาบัณฑิต วิชาเอกการจัดการทั่วไป

คณะบริหารธุรกิจ

มหาวิทยาลัยเทคโนโลยีราชมงคลธัญบุรี

ปีการศึกษา 2558

ลิขสิทธิ์ของมหาวิทยาลัยเทคโนโลยีราชมงคลธัญบุรี

กลยุทธ์การจัดการธุรกิจรักษาความปลอดภัย
ตามแนวพระราชบัญญัติธุรกิจรักษาความปลอดภัย

ใกล้รุ่ง ระเบียบโอษฐ์

วิทยานิพนธ์นี้เป็นส่วนหนึ่งของการศึกษาตามหลักสูตร
ปริญญาบริหารธุรกิจมหาบัณฑิต วิชาเอกการจัดการทั่วไป

คณะบริหารธุรกิจ

มหาวิทยาลัยเทคโนโลยีราชมงคลธัญบุรี

ปีการศึกษา 2558

ลิขสิทธิ์ของมหาวิทยาลัยเทคโนโลยีราชมงคลธัญบุรี

หัวข้อวิทยานิพนธ์	กลยุทธ์การจัดการธุรกิจรักษาความปลอดภัย ตามแนวพระราชบัญญัติธุรกิจรักษาความปลอดภัย
ชื่อ - นามสกุล	นางไกล่รุ่ง ระเบียบโอบษฐ์
วิชาเอก	การจัดการทั่วไป
อาจารย์ที่ปรึกษา	รองศาสตราจารย์ชนงกรณ์ กุณฑลบุตร, D.B.A.
ปีการศึกษา	2558

บทคัดย่อ

การวิจัยครั้งนี้มีวัตถุประสงค์เพื่อ 1) ศึกษาปัจจัยที่จะส่งผลกระทบต่ออันเนื่องมาจากพระราชบัญญัติธุรกิจรักษาความปลอดภัยและปัจจัยที่ได้รับผลกระทบ 2) ศึกษาความสัมพันธ์ระหว่างปัจจัยที่จะส่งผลกระทบต่อปัจจัยที่ได้รับผลกระทบ 3) ศึกษาปัจจัยด้านการรักษามาตรฐาน ด้านการประสานงานกับเจ้าหน้าที่รัฐ ด้านการฝึกอบรมพนักงาน ที่ส่งผลต่อปัจจัยด้านต้นทุนและปัจจัยด้านกระบวนการบริหารงาน และส่งผลต่อกลยุทธ์การจัดการด้านประสิทธิภาพการทำงานของพนักงาน

กลุ่มตัวอย่างคือ เจ้าของกิจการหรือผู้บริหารและผู้จัดการของบริษัทที่ประกอบธุรกิจรักษาความปลอดภัย ในเขตกรุงเทพฯ และปริมณฑล จำนวน 100 คน เครื่องมือที่ใช้ในการวิจัยครั้งนี้เป็นแบบสอบถามเกี่ยวกับความคิดเห็นที่มีต่อ พ.ร.บ.ธุรกิจรักษาความปลอดภัย และวิเคราะห์ข้อมูลการส่งผลต่อกันของตัวแปรด้วยการวิเคราะห์ค่าสถิติ Structural Equation Modeling (SEM)

ผลการวิจัยพบว่า ปัจจัยที่จะส่งผลกระทบต่อปัจจัยที่ได้รับผลกระทบ ความคิดเห็นของกลุ่มตัวอย่างอยู่ในระดับเห็นด้วย แต่กลยุทธ์การจัดการด้านประสิทธิภาพการทำงานของพนักงานรักษาความปลอดภัย ส่วนใหญ่อยู่ในระดับไม่แน่ใจ และพบว่ามีความสัมพันธ์กันระหว่างตัวแปรที่จะส่งผลกระทบต่อตัวแปรที่จะได้รับผลกระทบ ปัจจัยที่ส่งผลกระทบด้านการรักษามาตรฐาน (RR1) กับด้านการฝึกอบรมพนักงาน (RR3) มีอิทธิพลต่อปัจจัยด้านต้นทุน (SS1) และยังทำให้ด้านต้นทุน (SS1) มีอิทธิพลต่อด้านกระบวนการบริหารงาน (SS2) ในขณะที่ปัจจัยด้านกระบวนการบริหารงาน (SS2) ยังส่งผลต่อไปยังกลยุทธ์การจัดการด้านประสิทธิภาพการทำงานของพนักงาน (T) แสดงให้เห็นว่าแม้ด้านต้นทุน (SS1) จะไม่มีผลโดยตรงต่อกลยุทธ์การจัดการด้านประสิทธิภาพการทำงานของพนักงาน (T) แต่ยังคงมีผลทางอ้อมผ่านทางด้านกระบวนการบริหารงาน (SS2)

คำสำคัญ: กลยุทธ์การจัดการ ธุรกิจรักษาความปลอดภัย ประสิทธิภาพการทำงาน

Thesis Title	Strategic Management of Security Businesses Conforming to the Security Business Act
Name-Surname	Mrs. Klairung Rabieboat
Major Subject	General Management
Thesis Advisor	Associate Professor Chanongkorn Kuntonbutr, D.B.A.
Academic Year	2015

ABSTRACT

The purposes of this study were: 1) to study the factors and possible factors affecting the Security Business Act; 2) to study the relationship between all the factors which would be affected and the factors which had been affected; and 3) to investigate the factors involved in maintaining standards within the government sector on staff training, which affected the costs and administrative processes in addition to having an impact on the strategic management of the security staff performance.

The subjects used were 100 owners or CEOs of companies engaged in the security business in Bangkok and its Metropolitan Area. The tool used in this research was a questionnaire that asked for opinions on the Security Business Act. Structural Equation Modeling (SEM) was applied to analyze the quantitative data.

The results revealed that there was an agreement in the factors which had been affected and which would be affected. However, the opinions on the strategic management of the staff performance factors were at the *not certain* level. It was also found that there was a relationship amongst the factors which had been affected. The factors involved in maintaining the standard (RR1) and staff training (RR3) had an influence on the cost factor (SS1), and the cost factor (SS1) had an influence on the administration process factor (SS2). The administrative process factor (SS2) contributed to the strategic management of the security staff performance (T), which showed that, despite no direct influence from the cost factor (SS1), it had an indirect influence on the strategic management of the security staff performance (T) through the administration process factor (SS2).

Keywords: strategic management, security business, performance

กิตติกรรมประกาศ

วิทยานิพนธ์ฉบับนี้สำเร็จได้ด้วยดี ด้วยความกรุณาจาก รองศาสตราจารย์ ดร.ชนงกรณ์ กุลทลบุตร ที่ได้กรุณาเสียสละเวลาให้คำปรึกษา ชี้แนะ และตรวจสอบแก้ไขข้อบกพร่องต่าง ๆ ซึ่งเป็นประโยชน์ในการทำวิทยานิพนธ์ ผู้วิจัยรู้สึกซาบซึ้งในความกรุณาและขอกราบขอบพระคุณอย่างสูงไว้ ณ โอกาสนี้

ผู้วิจัยขอกราบขอบพระคุณ ผู้ช่วยศาสตราจารย์ ดร.อดิศักดิ์ จันทระภาเลิศ ประธานสอบวิทยานิพนธ์ และกรรมการสอบวิทยานิพนธ์ ดร.กฤษดา เขียววัฒนสุข รวมทั้งผู้ทรงคุณวุฒิที่เสียสละเวลาในการตรวจสอบแก้ไขแบบสอบถามการวิจัยครั้งนี้ รองศาสตราจารย์ ดร.เนตร์พัฒนา ยาวีราช ผู้ช่วยศาสตราจารย์ ดร.สุทธิพร บุญส่ง ดร.ไพบุลย์ ไสยวงศ์ ผู้ช่วยศาสตราจารย์จิตรลดา ตรีสาคร และกลุ่มตัวอย่างคือเจ้าของกิจการ ผู้บริหาร ผู้จัดการ บริษัทที่ประกอบธุรกิจรักษาความปลอดภัยที่ได้เสียสละเวลาให้ความร่วมมือในการตอบแบบสอบถามเพื่อเป็นประโยชน์ต่อการวิจัยในครั้งนี้ ขอกราบขอบพระคุณเป็นอย่างสูง

ขอกราบขอบพระคุณ คณาจารย์คณะบริหารธุรกิจ มหาวิทยาลัยเทคโนโลยีราชมงคลธัญบุรีทุกท่าน ที่ได้ให้ความรู้ คำแนะนำตลอดจนประสบการณ์ที่ดี และขอบคุณพี่ ๆ และน้อง ๆ ทุกท่านที่เป็นกำลังใจและที่ปรึกษาที่ดีตลอดมา

ท้ายสุดนี้ หากประโยชน์และคุณค่าจากการทำวิจัยครั้งนี้ได้บังเกิด ผู้วิจัยขอมอบแต่บิดามารดา ครอบครัว ครูบาอาจารย์ที่ถ่ายทอดวิชาความรู้ ช่วยเหลือแนะนำ และผู้มีพระคุณที่สนับสนุนและให้กำลังใจที่ดีตลอดมา หากมีข้อบกพร่องหรือความผิดพลาดประการใด ผู้วิจัยกราบขออภัยไว้ ณ โอกาสนี้

โกสิ่วง ระเบียบ โอบงษ์

สารบัญ

	หน้า
บทคัดย่อภาษาไทย.....	(3)
บทคัดย่อภาษาอังกฤษ.....	(4)
กิตติกรรมประกาศ.....	(5)
สารบัญ.....	(6)
สารบัญตาราง.....	(8)
สารบัญภาพ.....	(9)
บทที่ 1 บทนำ.....	10
1.1 ความเป็นมาและความสำคัญของปัญหา	10
1.2 วัตถุประสงค์การวิจัย	13
1.3 สมมติฐานการวิจัย	14
1.4 ขอบเขตของการวิจัย.....	15
1.5 คำจำกัดความในการวิจัย.....	15
1.6 กรอบแนวคิดในการวิจัย.....	15
1.7 ประโยชน์ที่คาดว่าจะได้รับ.....	16
บทที่ 2 เอกสารและงานวิจัยที่เกี่ยวข้อง.....	17
2.1 พระราชบัญญัติธุรกิจรักษาความปลอดภัย.....	18
2.2 แนวคิดและทฤษฎีเกี่ยวกับกลยุทธ์.....	22
2.3 แนวคิดเกี่ยวกับธุรกิจรักษาความปลอดภัย.....	28
2.4 แนวคิดและทฤษฎีเกี่ยวกับประสิทธิภาพการปฏิบัติงาน	37
2.5 งานวิจัยที่เกี่ยวข้อง.....	41
บทที่ 3 วิธีดำเนินการวิจัย.....	46
3.1 ประชากรและกลุ่มตัวอย่าง	46
3.2 เครื่องมือที่ใช้ในการวิจัย.....	48
3.3 การเก็บรวบรวมข้อมูล.....	50
3.4 วิธีการวิเคราะห์ข้อมูล.....	50

สารบัญ (ต่อ)

	หน้า
บทที่ 4 ผลการวิเคราะห์	52
4.1 การนำเสนอผลการวิเคราะห์ข้อมูล	52
4.2 ผลการวิเคราะห์ข้อมูล	54
บทที่ 5 สรุปผลการวิจัย การอภิปรายผล และข้อเสนอแนะ	73
5.1 สรุปผลการวิจัย	74
5.2 การอภิปรายผลการวิจัย	78
5.3 ข้อเสนอแนะที่ได้จากการวิจัย	85
5.4 งานวิจัยที่เกี่ยวข้องในอนาคต	86
บรรณานุกรม	87
ภาคผนวก	93
ภาคผนวก ก แบบสอบถาม	94
ภาคผนวก ข รายชื่อผู้เชี่ยวชาญในการตรวจสอบเครื่องมือวิจัย	102
ภาคผนวก ค แปลค่า IOC จากผู้ทรงคุณวุฒิ	104
ภาคผนวก ง หนังสือขอความร่วมมือในการตอบแบบสอบถาม	107
ประวัติผู้เขียน	109

สารบัญตาราง

	หน้า
ตารางที่ 4.1 แสดงข้อมูลทั่วไปของผู้ตอบแบบสอบถาม	54
ตารางที่ 4.2 การวิเคราะห์ความคิดเห็นเกี่ยวกับพ.ร.บ.ธุรกิจรักษาความปลอดภัยด้านการ รักษามาตรฐาน	56
ตารางที่ 4.3 การวิเคราะห์ความคิดเห็นเกี่ยวกับพ.ร.บ.ธุรกิจรักษาความปลอดภัยด้านการ ประสานงานกับเจ้าหน้าที่รัฐ	57
ตารางที่ 4.4 การวิเคราะห์ความคิดเห็นเกี่ยวกับพ.ร.บ.ธุรกิจรักษาความปลอดภัยด้านการ ฝึกอบรมพนักงาน	58
ตารางที่ 4.5 ความคิดเห็นของผลที่เกิดจากพ.ร.บ.ธุรกิจรักษาความปลอดภัยด้านต้นทุน	59
ตารางที่ 4.6 ความคิดเห็นของผลที่เกิดจากพ.ร.บ.ธุรกิจรักษาความปลอดภัยด้านกระบวนการ บริหารงาน	60
ตารางที่ 4.7 ความคิดเห็นเกี่ยวกับพ.ร.บ.ธุรกิจรักษาความปลอดภัยที่ส่งผลต่อกลยุทธ์การจัดการ ประสิทธิภาพการทำงานของพนักงาน ด้านคุณภาพของงาน	61
ตารางที่ 4.8 ความคิดเห็นเกี่ยวกับพ.ร.บ.ธุรกิจรักษาความปลอดภัยที่ส่งผลต่อกลยุทธ์การ จัดการประสิทธิภาพการทำงานของพนักงาน ด้านปริมาณงาน	62
ตารางที่ 4.9 ความคิดเห็นเกี่ยวกับพ.ร.บ.ธุรกิจรักษาความปลอดภัยที่ส่งผลต่อกลยุทธ์การ จัดการประสิทธิภาพการทำงานของพนักงานด้านเวลา	63
ตารางที่ 4.10 ความคิดเห็นเกี่ยวกับพ.ร.บ.ธุรกิจรักษาความปลอดภัยที่ส่งผลต่อกลยุทธ์การ จัดการประสิทธิภาพการทำงานของพนักงาน ด้านค่าใช้จ่าย	64
ตารางที่ 4.11 แสดงผลการวิเคราะห์ความสัมพันธ์ระหว่างตัวแปร	65
ตารางที่ 4.12 แสดงอิทธิพลทางตรงอิทธิพลทางอ้อมและอิทธิพลรวมที่มีต่อกลยุทธ์การจัดการ ด้านประสิทธิภาพการทำงานของพนักงานรักษาความปลอดภัย	70
ตารางที่ 4.13 แสดงค่าน้ำหนักขององค์ประกอบตัวแปร Regression Weights.....	71

สารบัญภาพ

	หน้า
ภาพที่ 1.1 กรอบแนวคิดการวิจัยในการวิจัย.....	15
ภาพที่ 4.1 แสดงผลการวิเคราะห์ Confirm Factor Analysis.....	66
ภาพที่ 4.2 แสดงผลการวิเคราะห์ Confirm Factor Analysis	67
ภาพที่ 4.3 แสดงผลการวิเคราะห์โมเดลสมการโครงสร้าง (SEM) ของตัวแปร.....	69



บทที่ 1

บทนำ

1.1 ความเป็นมาและความสำคัญของปัญหา

ความเป็นมาและรูปแบบของธุรกิจรักษาความปลอดภัยในประเทศไทยรวมทั้งกิจการรักษาความปลอดภัยเอกชนของประเทศไทยมีวิวัฒนาการมาตั้งแต่สมัยโบราณการดูแลรักษาทรัพย์สินของประชาชนปรากฏให้เห็นในลักษณะการจัดเวรยามเพื่อความปลอดภัย และป้องกันการถูกรังแกหรือการจู่โจม เช่นการจัดเวรยามเฝ้าสัตว์เลี้ยงตลอดจนทรัพย์สินการรักษาความปลอดภัยของประชาชนจึงมักเป็นการดูแลรักษาความปลอดภัยด้วยตนเองหรือเป็นความช่วยเหลือกันยังไม่มีความจำเป็นที่จะต้องจ้างยามหรือพนักงานรักษาความปลอดภัยมาดูแลรักษาทรัพย์สินเมื่อประเทศไทยเริ่มมีความเจริญเติบโตทางเศรษฐกิจธุรกิจรักษาความปลอดภัยก็เริ่มเป็นที่รู้จัก ซึ่งการรักษาความปลอดภัยในอดีตหากมีการจ้างพนักงานก็จะเป็นการจ้างชาวอินเดียเพื่อดูแลรักษาความปลอดภัยร้านค้าหรือสถานที่ต่าง ๆ ในช่วงเวลาว่างซึ่งในอดีตนั้นความรับผิดชอบต่อปัญหาอาชญากรรมในสังคมเป็นของคนไทยทุกคนเมื่ออยู่ในชุมชนก็ต้องเป็นหูเป็นตาให้กับบ้านเมืองดูแลความสงบเรียบร้อยร่วมกันเวลามีปัญหาหลักขโมยเกิดขึ้นก็ต้องเป็นธุระเข้าช่วยกันดังเช่นกฎหมายห้าเส้นที่กำหนดให้คนที่มียานยนต์ในรัศมีที่กำหนดต้องออกช่วยกันตามคำโจรผู้ร้ายเมื่อมีการลักขโมยเกิดขึ้นเท่ากับเป็นการรักษาความมั่นคงปลอดภัยภายในประเทศเมื่อยามสงบ (พิรพัฒน์วรรณ แสงแก้ว, 2556)

งานด้านการรักษาความปลอดภัยเอกชนของประเทศไทยเริ่มปรากฏรูปแบบชัดเจนขึ้นในเมื่อประมาณปีพุทธศักราช 2508 เมื่อประเทศสหรัฐอเมริกาได้ส่งกำลังทหารเข้าสู่สงครามเวียดนาม และได้มีการว่าจ้างผู้ดูแลด้านความปลอดภัยในฐานะทัพต่าง ๆ เช่นอู่ตะเภาที่มีการกำหนดคุณสมบัติของบุคคลที่รับจ้างผู้ดูแลรักษาความปลอดภัยที่สำคัญ ได้แก่ เป็นผู้มีความรู้เกี่ยวกับการรักษาความปลอดภัยและมีระเบียบวินัยที่ดีในเวลานั้นยังไม่มีบริษัทรักษาความปลอดภัยเอกชนของไทยเปิดให้บริการบุคคลกลุ่มหนึ่งจึงได้รวบรวมทหารที่ปลดประจำการแล้วให้มาทำหน้าที่เป็นพนักงานรักษาความปลอดภัยฐานทัพและเป็นที่รู้จักกันในชื่อของ “Thai Guard” หรือ “ไทยยาม” นับได้ว่า Thai Guard เป็นบุคคลกลุ่มแรกที่เริ่มต้นธุรกิจรักษาความปลอดภัยโดยภาคเอกชนในประเทศไทย (พงษ์กฤษณ์ มงคลสินธุ์ และ คณะ, 2552)

สังคมไทยในปัจจุบัน มีบริษัทเอกชนที่ดำเนินงานด้านการรักษาความปลอดภัยเป็นจำนวนมาก ทั้งนี้เกิดจากข้อจำกัดที่รัฐไม่อาจให้ความคุ้มครองความเป็นอยู่ที่ปลอดภัยของชีวิตความ

เป็นอยู่ ร่างกายและทรัพย์สินของผู้คนได้อย่างทั่วถึง ได้มีการจัดตั้งบริษัทรักษาความปลอดภัยขึ้นทั้ง ที่ถูกต้องตามกฎหมายและไม่ถูกต้องตามกฎหมาย ทั้งยังปรากฏว่ามีการใช้สิทธิพลและปฏิบัติการโดย ไม่ชอบด้วยกฎหมาย ซึ่งกระทบต่ออำนาจรัฐจึงควรที่จะต้องมีerkำกับดูแลการรักษาความปลอดภัย ภาคเอกชนโดยเจ้าหน้าที่ของรัฐ เพื่อให้มีการตรวจสอบได้ และป้องกันความเสียหายที่จะเกิดขึ้นจาก การปฏิบัติงานของภาคเอกชนที่ปฏิบัติงานในการรักษาความปลอดภัยการรักษาความปลอดภัย ภาคเอกชนเป็นสิ่งสำคัญและจำเป็น แต่การรักษาความปลอดภัยภาคเอกชนในประเทศไทยก็ยังไม่ พัฒนาไปเท่าที่ควร เนื่องจากมีอุปสรรคปัญหาขัดข้องหลายประการ เช่น การขาดแคลนแรงงาน ทั้งนี้เพราะอาชีพการรักษาความปลอดภัยเป็นที่ต้องการของหลายหน่วยงาน ไม่ว่าจะเป็นธุรกิจ ภาครัฐ ผู้พักอาศัย แต่ก็เป็นที่ที่มีปัญหา ทำให้พนักงานรักษาความปลอดภัยไม่ได้รับการฝึกอบรม เท่าที่ควร มีผลต่อการปฏิบัติงานซึ่งในบางครั้งมีลักษณะเป็นการละเมิดต่อกฎหมาย หรืออาจก่อให้เกิด ความสูญเสีย ความเสียหายเกินกว่าที่ควรจะเป็น รวมทั้งปัญหากระบวนการคัดเลือกบุคคลเข้าทำงาน ที่ไม่ดีพอ ทำให้ในบางครั้งมีอาชญากรเข้ามาประกอบอาชีพนี้ได้ย่อมเป็นการเสื่อมเสียชื่อเสียงแก่ ธุรกิจนี้ ปัจจุบันประเทศไทยยังไม่มีกฎหมายควบคุมธุรกิจประเภทนี้ และยังไม่มียหน่วยงานของรัฐเข้า มากำกับดูแล ตลอดจนองค์กรวิชาชีพที่คอยตรวจสอบ เพื่อส่งเสริมธุรกิจนี้ได้มีการศึกษารูปแบบใน ต่างประเทศเปรียบเทียบและกำลังมีการจัดทำร่างกฎหมายในส่วนที่เกี่ยวข้องกับการรักษาความ ปลอดภัยขึ้น เพื่อกำกับดูแลและส่งเสริมให้ดำเนินการไปในรูปแบบและมีมาตรฐานเหมาะสม เพื่อให้ บรรลุวัตถุประสงค์ในการร่วมมือเกื้อหนุนกับหน่วยงานภาครัฐในการป้องกันและรักษาความ ปลอดภัยในชีวิตและทรัพย์สิน (ทิพย์อาภา เสงูจินตนิ, 2551)

จากปัญหาเศรษฐกิจของประเทศในปัจจุบัน ทางด้านสภาพทางการเมืองและเศรษฐกิจทำให้ผู้ประกอบการจำนวนมาก ประสบปัญหาการขาดสภาพคล่องต้องปิดบริษัท หรือลดจำนวน บุคคลากรสาเหตุเหล่านี้ก่อให้เกิดปัญหาสังคมตามมามากมายโดยเฉพาะเรื่องการไม่มีงานทำ หรือเงิน ที่ได้ไม่สมดุลกับค่าใช้จ่ายส่งผลให้มีการกระทำก่อเหตุร้ายปล้น ชิงทรัพย์ ขโมยมากกว่าภาวะปกติ ปัญหาเหล่านี้ทำให้ผู้คนเจ้าของธุรกิจต่างหวาดระแวงถึงความเสี่ยงในการดำเนินชีวิตและการรักษา ทรัพย์สิน ช่วงเวลา 10 ปีให้หลังมานี้ ธุรกิจรักษาความปลอดภัยของประเทศไทยได้มีขึ้นมากอย่างเห็น ได้ชัด ผู้คนที่หลากหลาย บริษัท องค์กรต่าง ๆ ทั้งส่วนงานราชการและผู้ประกอบการต่างต้องการ ความคล่องตัวและปลอดภัยในชีวิตทรัพย์สินเพิ่มมากขึ้นประกอบกับความต้องการทางด้านการตลาด ของธุรกิจให้การรักษาความปลอดภัยเพิ่มมากขึ้นเรื่อยๆจึงทำให้มีผู้ดำเนินธุรกิจรายใหม่ๆสนใจเข้ามา ทำธุรกิจนี้จำนวนเพิ่มมากขึ้น เพื่อให้มีกิจการของตนมีส่วนตลาดในส่วนของผู้ดำเนินธุรกิจนี้มีอัตรา การขยายตัวอย่างรวดเร็วในทุก ๆ ปีในปี 2551 ธุรกิจรักษาความปลอดภัยมีมูลค่าตลาดรวมสูงขึ้นมาก

ถึงสี่หมื่นล้านบาท มีผู้ประกอบการอยู่ 3,717 บริษัทและงานด้านเจ้าหน้าที่รักษาความปลอดภัยได้รับความสนใจมากขึ้นคนไทยซึ่งมีปริมาณไม่น้อยมาทำงานด้านนี้ (กรมพัฒนาธุรกิจการค้า, 2558)

ปัจจุบันมีผู้ประกอบการธุรกิจให้บริการรักษาความปลอดภัยที่เป็นสมาชิกของสมาคมผู้ประกอบการรักษาความปลอดภัยแห่งประเทศไทย ประมาณ 824 บริษัท แยกเป็นบริษัทขนาดใหญ่ที่มีพนักงานรักษาความปลอดภัยเกิน 1,000 คน อยู่ประมาณ 33 บริษัท มีส่วนแบ่งตลาดร้อยละ 27.0 บริษัทขนาดกลางที่มีพนักงาน 500-1,000 คน อยู่ประมาณ 147 บริษัท มีส่วนแบ่งตลาดร้อยละ 45.0 และบริษัทขนาดเล็กที่มีพนักงานไม่เกิน 500 คน อยู่ประมาณ 644 บริษัท มีส่วนแบ่งตลาดร้อยละ 28.0 ปัจจุบันแรงงานที่อยู่ในธุรกิจนี้มีอยู่ประมาณ 110,850 คน (อัมรินทร์ บุญญาไพบูรณ์, 2558)

กิจการของผู้ประกอบการธุรกิจรักษาความปลอดภัย ของประเทศไทยในปัจจุบันเริ่มมีบทบาทและความสำคัญ ทั้งนี้อาจเนื่องมาจากการเปลี่ยนแปลงของสภาพเศรษฐกิจและสังคมในปัจจุบันที่ทำให้มีอาชญากรรมที่มีลักษณะ จำนวนและในแบบที่เปลี่ยนไปมาก จนทำให้มาตรการของภาครัฐหรือองค์กรรัฐที่นำมาใช้ในการดูแลรักษาความปลอดภัยในชีวิตและทรัพย์สินต้องปรับตัวตามให้ทัน และทำให้การพัฒนาธุรกิจด้านการรักษาความปลอดภัยให้ทันกับการเปลี่ยนแปลงกับสถานการณ์ จึงเป็นเรื่องที่สำคัญอย่างยิ่ง และควรมีการทำให้วิชาชีพด้านรักษาความปลอดภัยให้มีลักษณะสำคัญ 3 ประการ ได้แก่ 1. ได้รับความเชื่อถือจากประชาชน 2. มีความเป็นมืออาชีพ 3. ความเชื่อใจสามารถร่วมเกื้อหนุนประโยชน์กับหน่วยงานรักษาความมั่นคงและรักษาความปลอดภัยของภาครัฐได้เป็นอย่างดี การประกอบธุรกิจรักษาความปลอดภัยจึงจำเป็นต้องกำหนดมาตรฐานการกำกับดูแล และจัดระบบให้สามารถที่จะนำไปสู่ความสำคัญของทั้ง - ประการซึ่งทำให้ประเทศไทยมีความจำเป็นต้องพัฒนาธุรกิจรักษาความปลอดภัยให้มีการพัฒนาก้าวหน้าซึ่งเจ้าหน้าที่รักษาความปลอดภัยคือส่วนหนึ่งที่จะมีหน้าที่ในการช่วยลดยุทธศาสตร์ที่เป็นกรณีเล็ก ๆ น้อย ๆ หากได้พัฒนาและให้ความสำคัญกับพนักงานรักษาความปลอดภัย ซึ่งมองว่า บุคลากรในกระบวนการยุติธรรม ไม่ใช่แค่ ตำรวจ อัยการ ศาล ทนายความ หรือเจ้าหน้าที่ในหน่วยงานยุติธรรมเท่านั้น แต่หัวข้อสำคัญคือการพัฒนาองค์กรที่สามารถปฏิบัติงานได้มีประสิทธิภาพดียิ่งขึ้น และความจำเป็นเร่งด่วนคือ การช่วยกันพัฒนาเจ้าหน้าที่รักษาความปลอดภัย ซึ่งข้อมูลต่าง ๆ ที่ได้จะทำให้สามารถส่งเสริมให้ธุรกิจรักษาความปลอดภัยและผู้ประกอบการนี้สามารถพัฒนาได้ดียิ่ง ๆ ขึ้นไป (กิตติพงษ์ กิตยารักษ์, 2550)

เนื่องจากคณะรัฐมนตรีของรัฐบาลไทยปัจจุบันประกาศใช้พระราชบัญญัติธุรกิจรักษาความปลอดภัย พ.ศ. 2558 เป็นกฎหมาย ซึ่งจะมีผลต่อธุรกิจให้บริการรักษาความปลอดภัยของภาคเอกชน แต่ไม่รวมถึงการรักษาความปลอดภัยโดยหน่วยงานของรัฐ ทั้งนี้สาระสำคัญของพระราชบัญญัติฉบับนี้ ได้แก่การประกอบธุรกิจผู้ประกอบการต้องเป็นบริษัทและได้รับใบอนุญาตประกอบธุรกิจรักษา

ความปลอดภัย การกำหนดให้เจ้าหน้าที่รักษาความปลอดภัยต้องได้รับใบอนุญาตเป็นพนักงานรักษาความปลอดภัยรับอนุญาตจากนายทะเบียน บริษัทรักษาความปลอดภัยต้องปฏิบัติตามมาตรฐานการรักษาความปลอดภัยที่กฎหมายกำหนด บริษัทต้องจัดทำบัญชีชื่อพนักงานรักษาความปลอดภัยรับอนุญาต ยื่นต่อนายทะเบียน บริษัทต้องจัดทำรายงานผลการดำเนินงานของบริษัทในรอบปีที่ผ่านมา เป็นต้น (สถานิติบัญญัติแห่งชาติ, 2558)

ตามที่คณะรัฐมนตรีของรัฐบาลไทยปัจจุบันได้จัดทำพระราชบัญญัติธุรกิจรักษาความปลอดภัยนี้ขึ้นนั้น ย่อมมีผลกระทบต่อธุรกิจรักษาความปลอดภัย ผู้วิจัย จึงได้ศึกษา พระราชบัญญัติธุรกิจรักษาความปลอดภัย พ.ศ. 2558 (สถานิติบัญญัติแห่งชาติ, 2558) และศึกษาแนวคิดทฤษฎีกลยุทธ์ที่เกี่ยวข้อง เพื่อพิจารณาหลักการแนวคิดที่สามารถนำมาใช้เป็นแนวทางสำหรับการพัฒนาการจัดการจัดการธุรกิจรักษาความปลอดภัยให้สอดคล้องกับข้อกำหนดตามแนวพระราชบัญญัติธุรกิจรักษาความปลอดภัย ซึ่งผู้วิจัยคาดว่าการศึกษาวิจัยในครั้งนี้จะสามารถใช้เป็นแนวทางการบริการจัดการธุรกิจรักษาความปลอดภัยได้เหมาะสมและเกิดผลดีกับธุรกิจต่อไป ซึ่งในการศึกษาครั้งนี้ผู้วิจัยศึกษาแนวคิดการพัฒนาประสิทธิภาพในการทำงานของพนักงานตามแนวคิดของ Petersen and Plowman (2012) ซึ่งมีองค์ประกอบของประสิทธิภาพ ไว้ 4 ข้อด้วยกัน คือ 1. ด้านคุณภาพของงาน (Quality) 2. ด้านปริมาณงาน (Quantity) 3. ด้านเวลา (Time) 4. ด้านค่าใช้จ่าย (Costs)

จากการศึกษาสภาพการณ์ จากพระราชบัญญัติธุรกิจรักษาความปลอดภัย และแนวคิดทฤษฎีเกี่ยวกับการจัดการธุรกิจและด้านการบริหารประสิทธิภาพของพนักงาน ผู้วิจัยจึงสนใจที่จะศึกษาเพื่อให้ทราบว่า กลุ่มผู้ประกอบการมีความเห็นต่อปัจจัยที่จะได้รับผลกระทบจากพระราชบัญญัติธุรกิจรักษาความปลอดภัยมากน้อยเพียงใด และจะส่งผลกระทบต่อประสิทธิภาพในการทำงานของพนักงานรักษาความปลอดภัยเพียงใด เพื่อให้ได้ข้อมูลที่เหมาะสมสำหรับนำมาพัฒนาการจัดการ ให้สอดคล้องกับพระราชบัญญัติธุรกิจรักษาความปลอดภัยฉบับใหม่ดังกล่าวต่อไป

1.2 วัตถุประสงค์การวิจัย

1.2.1 เพื่อศึกษาปัจจัยที่จะส่งผลกระทบต่ออันเนื่องมาจากพระราชบัญญัติธุรกิจรักษาความปลอดภัย ด้านการรักษามาตรฐาน ด้านการประสานงานกับเจ้าหน้าที่รัฐ ด้านการฝึกอบรมพนักงาน ปัจจัยที่ได้รับผลกระทบ ด้านต้นทุน ด้านกระบวนการบริหารงาน และกลยุทธ์การจัดการด้านประสิทธิภาพการทำงานของพนักงาน

1.2.2 เพื่อศึกษาความสัมพันธ์ระหว่างปัจจัยที่จะส่งผลกระทบต่ออันเนื่องมาจากพระราชบัญญัติธุรกิจรักษาความปลอดภัย ด้านการรักษามาตรฐาน ด้านการประสานงานกับเจ้าหน้าที่รัฐ ด้านการฝึกอบรมพนักงาน กับ ปัจจัยที่ได้รับผลกระทบ ด้านต้นทุน ด้านกระบวนการบริหารงาน และกลยุทธ์การจัดการด้านประสิทธิภาพการทำงานของพนักงาน

1.2.3 เพื่อศึกษาปัจจัยอันเนื่องมาจากพระราชบัญญัติธุรกิจรักษาความปลอดภัย ด้านการรักษามาตรฐาน ด้านการประสานงานกับเจ้าหน้าที่รัฐ ด้านการฝึกอบรมพนักงาน ที่ส่งผลต่อปัจจัยด้านต้นทุนและปัจจัยด้านกระบวนการบริหารงาน และส่งผลต่อกลยุทธ์การจัดการด้านประสิทธิภาพการทำงานของพนักงานรักษาความปลอดภัย

1.3 สมมติฐานการวิจัย

สมมติฐาน 1: ปัจจัยที่จะส่งผลกระทบต่ออันเนื่องมาจาก พ.ร.บ.ธุรกิจรักษาความปลอดภัย ด้านการรักษามาตรฐาน ด้านการประสานงานกับเจ้าหน้าที่รัฐ ด้านการฝึกอบรมพนักงาน ปัจจัยที่ได้รับผลกระทบ ด้านต้นทุน ด้านกระบวนการบริหารงาน และปัจจัยกลยุทธ์การจัดการด้านประสิทธิภาพการทำงานของพนักงาน อยู่ในระดับเห็นด้วย

สมมติฐาน 2: ปัจจัยที่จะส่งผลกระทบต่ออันเนื่องมาจาก พ.ร.บ.ธุรกิจรักษาความปลอดภัย ด้านการรักษามาตรฐาน ด้านการประสานงานกับเจ้าหน้าที่รัฐ ด้านการฝึกอบรมพนักงาน มีความสัมพันธ์กับปัจจัยที่ได้รับผลกระทบ ด้านต้นทุน ด้านกระบวนการบริหารงาน และสัมพันธ์กับปัจจัยกลยุทธ์การจัดการด้านประสิทธิภาพการทำงานของพนักงาน

สมมติฐาน 3: ปัจจัยด้านการรักษามาตรฐาน ส่งผลต่อ ปัจจัยด้านต้นทุนและปัจจัยด้านกระบวนการบริหารงาน

สมมติฐาน 4: ปัจจัยด้านการประสานงานกับเจ้าหน้าที่รัฐ ส่งผลต่อ ปัจจัยด้านต้นทุนและปัจจัยด้านกระบวนการบริหารงาน

สมมติฐาน 5: ปัจจัยด้านการฝึกอบรมพนักงาน ส่งผลต่อ ปัจจัยด้านต้นทุนและปัจจัยด้านกระบวนการบริหารงาน

สมมติฐาน 6: ปัจจัยด้านต้นทุน และปัจจัยด้านกระบวนการบริหารงาน ส่งผลต่อด้านกลยุทธ์การจัดการด้านประสิทธิภาพการทำงานของพนักงาน

1.4 ขอบเขตของการวิจัย

การศึกษาวิจัยครั้งนี้มุ่งศึกษาปัจจัยที่เกี่ยวข้องกับการจัดการธุรกิจรักษาความปลอดภัยตามพระราชบัญญัติธุรกิจรักษาความปลอดภัย พ.ศ. 2558 โดยมีกลุ่มตัวอย่างเป็นผู้ประกอบการธุรกิจรักษาความปลอดภัย ในเขตกรุงเทพมหานครและปริมณฑล ระหว่างเดือน มกราคม 2559 ถึง เดือน กุมภาพันธ์ 2559

1.5 คำจำกัดความในการวิจัย

กลยุทธ์การจัดการ หมายถึง กระบวนการบริหารจัดการที่มุ่งเน้นการวางแผนในการทำธุรกิจให้ประสบผลสำเร็จตามเป้าหมาย รวมถึงเป็นแนวทางการดำเนินงานหลักที่องค์กรจะต้องดำเนินงานเพื่อให้บรรลุเป้าหมายหรือวัตถุประสงค์

ธุรกิจรักษาความปลอดภัย หมายถึง ธุรกิจการให้บริการรักษาความปลอดภัยแก่ อาคาร สถานที่ ทรัพย์สิน และชีวิต ตลอดจนอำนวยความสะดวกในด้านต่าง ๆ ผู้ว่าจ้าง ซึ่งได้แก่ บริษัท ห้างร้าน สำนักงาน ธนาคาร โรงเรียน โรงพยาบาล สถานที่ขนส่ง ท่าเรือ และท่าอากาศยาน เป็นต้นทั้งของภาครัฐและเอกชน ด้วยการจัดส่งเจ้าหน้าที่รักษาความปลอดภัยไปให้บริการยังสถานที่ของผู้ว่าจ้าง โดยขอบเขตของการให้บริการ จำนวนเจ้าหน้าที่ และระยะเวลาการให้บริการ จะขึ้นอยู่กับข้อตกลงระหว่างผู้ให้บริการและผู้ว่าจ้างงานรักษาความปลอดภัย

พระราชบัญญัติธุรกิจรักษาความปลอดภัย หมายถึง กฎหมายพระราชบัญญัติธุรกิจรักษาความปลอดภัย ซึ่งเป็นกฎหมายที่เกี่ยวข้องกับ การจัดการธุรกิจรักษาความปลอดภัยที่จะได้รับอนุญาตให้ทำหน้าที่คุ้มครองความปลอดภัยในชีวิต ร่างกาย หรือทรัพย์สินของบุคคล โดยได้รับเงินหรือประโยชน์ตอบแทน

1.6 กรอบแนวคิดในการวิจัย

จากการศึกษาเอกสารและวรรณกรรมที่เกี่ยวข้องสามารถกำหนดกรอบแนวคิดเพื่อเป็นแนวทางในการดำเนินการวิจัยได้ดังภาพ ต่อไปนี้

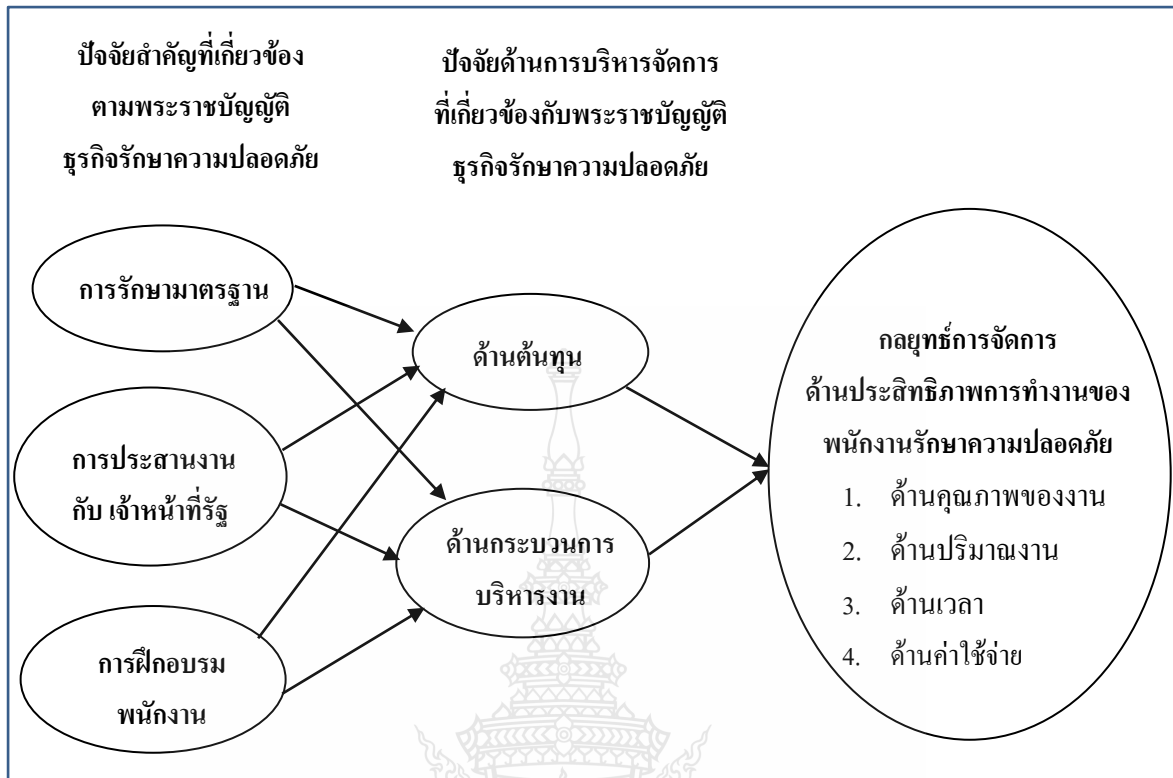

ภาพที่ 1.1 กรอบแนวคิดในการวิจัย

1.7 ประโยชน์ที่คาดว่าจะได้รับ

1.7.1 ได้แนวทางการดำเนินการธุรกิจรักษาความปลอดภัยที่จะดำเนินต่อไปในอนาคต สอดคล้องกับพระราชบัญญัติธุรกิจรักษาความปลอดภัยฉบับใหม่ ได้อย่างถูกต้องตามกฎหมาย

1.7.2 ได้แนวทางที่สามารถใช้ประโยชน์ในการกำหนดกลยุทธ์การจัดการธุรกิจรักษาความปลอดภัย ให้มีประสิทธิภาพต่อไป

1.7.3 ได้แนวทางในการพัฒนาประสิทธิภาพการทำงานของพนักงานรักษาความปลอดภัย อันเป็นประโยชน์ต่อสถานประกอบการธุรกิจรักษาความปลอดภัย

1.7.4 เป็นประโยชน์ในการบริหารจัดการต้นทุนทั้งทางตรงและทางอ้อม ที่เกิดจากค่าใช้จ่ายอันเป็นผลจากพระราชบัญญัติธุรกิจรักษาความปลอดภัย เช่น การบริหารจัดการต้นทุนด้านการฝึกอบรม การลดต้นทุนที่ไม่จำเป็น จัดหาอุปกรณ์ที่ได้มาตรฐาน

1.7.5 เป็นประโยชน์ในการจัดการด้านเวลาการทำงานของพนักงานรักษาความปลอดภัย และเพื่อให้การบริหารธุรกิจมีคุณภาพยิ่งขึ้น เช่น พนักงานสามารถทำงานได้รวดเร็วขึ้นและงานมีประสิทธิภาพตามความต้องการของลูกค้า เป็นต้น

บทที่ 2

เอกสารและงานวิจัยที่เกี่ยวข้อง

การวิจัยเรื่อง กลยุทธ์การจัดการธุรกิจรักษาความปลอดภัยตามแนวพระราชบัญญัติธุรกิจรักษาความปลอดภัย ผู้วิจัยได้ศึกษาเอกสาร แนวคิด ทฤษฎีและงานวิจัยที่เกี่ยวข้องเพื่อเป็นแนวทางในการศึกษา ประกอบด้วย การวิเคราะห์และอภิปรายผลการวิจัย แบ่งเนื้อหาออกเป็นตอน ๆ ดังนี้

- 2.1 พระราชบัญญัติธุรกิจรักษาความปลอดภัย
 - 2.1.1 สารสำคัญของพระราชบัญญัติธุรกิจรักษาความปลอดภัย
 - 2.1.2 การรักษามาตรฐาน
 - 2.1.3 การประสานงานกับเจ้าหน้าที่รัฐ
 - 2.1.4 การฝึกอบรมพนักงาน
- 2.2 แนวคิดและทฤษฎีเกี่ยวกับกลยุทธ์
 - 2.2.1 ความหมายและความสำคัญของกลยุทธ์
 - 2.2.2 แนวคิดเกี่ยวกับการจัดการเชิงกลยุทธ์
 - 2.2.3 กระบวนการบริหารกลยุทธ์
 - 2.2.4 การวิเคราะห์ SWOT
- 2.3 แนวคิดเกี่ยวกับธุรกิจรักษาความปลอดภัย
 - 2.3.1 แนวคิดเกี่ยวกับธุรกิจ
 - 2.3.2 ธุรกิจรักษาความปลอดภัย
 - 2.3.3 การดำเนินธุรกิจ
 - 2.3.4 คุณสมบัติของผู้ประกอบการ
 - 2.3.5 กลยุทธ์ทางธุรกิจ
- 2.4 แนวคิดและทฤษฎีเกี่ยวกับประสิทธิภาพการปฏิบัติงาน
 - 2.4.1 ประสิทธิภาพการปฏิบัติงาน
 - 2.4.2 แนวคิดเกี่ยวกับประสิทธิภาพปฏิบัติงาน
- 2.5 งานวิจัยที่เกี่ยวข้อง

2.1 พระราชบัญญัติธุรกิจรักษาความปลอดภัย

2.1.1 สาธารณคดีของพระราชบัญญัติธุรกิจรักษาความปลอดภัย

พระราชบัญญัติธุรกิจรักษาความปลอดภัย พ.ศ. 2558 มีหลักการสำคัญเกี่ยวกับการประกอบธุรกิจการให้บริการรักษาความปลอดภัย เนื่องจากในปัจจุบันมีผู้ประกอบการธุรกิจดังกล่าวเป็นจำนวนมาก ซึ่งเกี่ยวข้องกับความปลอดภัยในชีวิตและสมบัติ ความสงบเรียบร้อยของประชาชน และสังคม แต่ผู้ประกอบการธุรกิจนี้มีมาตรฐานที่แตกต่างกัน จึงต้องมีการกำหนดมาตรฐานของธุรกิจนี้ และเสริมสร้างศักยภาพของพนักงานรักษาความปลอดภัย ซึ่งจะเป็นประโยชน์แก่ ผู้ใช้บริการและช่วยสร้างความสงบเรียบร้อยของสังคม (สภานิติบัญญัติแห่งชาติ, 2558)

สำหรับเนื้อหาสำคัญของ พระราชบัญญัติ (พ.ร.บ.) ฉบับนี้ ได้มีการกำหนดคำนิยามของคำว่า “ธุรกิจรักษาความปลอดภัย” หมายถึง ธุรกิจที่ให้บริการรักษาความปลอดภัย โดยจัดให้มีเจ้าหน้าที่ที่ทำหน้าที่รักษาความปลอดภัยรับอนุญาต ทำหน้าที่รักษาความปลอดภัยและดูแล ปกป้องอันตราย ที่จะมิต่อร่างกายและทรัพย์สิน ของผู้รับบริการ แต่ไม่รวมถึงการให้บริการรักษาความปลอดภัยโดยหน่วยงานของรัฐ ส่วน “พนักงานรักษาความปลอดภัยรับอนุญาต” หมายถึง บุคคลที่ได้รับใบอนุญาตเป็นพนักงานรักษาความปลอดภัยรับอนุญาต นอกจากนี้ยังกำหนดมีกรรมการกำกับธุรกิจรักษาความปลอดภัย โดยมีผู้บัญชาการตำรวจแห่งชาติ เป็นประธานกรรมการ ซึ่งมีหน้าที่กำหนดนโยบาย แผนงาน และมาตรการเกี่ยวกับการส่งเสริมและกำกับดูแลธุรกิจนี้ (สมาคมผู้ประกอบการรักษาความปลอดภัย แห่งประเทศไทย, 2558)

ทั้งนี้ในส่วนของผู้ประกอบธุรกิจรักษาความปลอดภัยต้องเป็นบริษัทและได้รับใบอนุญาตประกอบกิจการรักษาความปลอดภัยจากนายทะเบียนซึ่งใบอนุญาตดังกล่าวมีอายุ 4 ปี นับตั้งแต่วันที่ออกใบอนุญาต โดยบริษัทนี้ต้องมีจำนวนหุ้นที่ถือโดยบุคคลผู้มาสัญชาติไทยเกินกึ่งหนึ่งของทุนจดทะเบียน และมีกรรมการเป็นบุคคลที่มีสัญชาติไทยเกินกึ่งหนึ่งของจำนวนกรรมการทั้งหมด ซึ่งบริษัทรักษาความปลอดภัยจะต้องปฏิบัติตามมาตรฐานการรักษาความปลอดภัยที่คณะกรรมการกำหนด เช่น กำกับดูแลการปฏิบัติหน้าที่ของพนักงานรักษาความปลอดภัย มีระบบบันทึกเหตุการณ์ประจำวันเกี่ยวกับการรักษาความปลอดภัยในสถานที่ที่รับผิดชอบ เป็นต้น และมีหน้าที่ให้ความร่วมมือแก่ตำรวจซึ่งมีศตตั้งแต่ร้อยตำรวจตรีขึ้นไป นอกจากนี้ยังมีการกำหนดคุณสมบัติ ให้พนักงานทุกคนต้องมีการศึกษาภาคบังคับ หรือ สูงกว่าชั้นมัธยมศึกษาปีที่ 3 และต้องขอใบอนุญาตรวมถึงต้องมีสัญชาติไทย ขณะที่พนักงานรักษาความปลอดภัยต้องได้รับใบอนุญาตเป็นพนักงานจากนายทะเบียนและต้องไม่เป็นผู้ที่เคยได้รับโทษจำคุกโดยคำพิพากษาให้ถึงที่สุดให้จำคุก ทั้งในความผิดเกี่ยวกับชีวิตและร่างกาย ความผิดเกี่ยวกับทรัพย์สินหรือความผิดเกี่ยวกับเพศ นอกจากนี้ร่างพระราชบัญญัตินี้ยังได้มีการ

กำหนดโทษของบริษัทที่ทำธุรกิจรักษาความปลอดภัยและพนักงานรักษาความปลอดภัยที่ฝ่าฝืนกฎหมายโดยมีโทษทั้งจำคุกตั้งแต่ 1 ปี ขึ้นไป หรือปรับตั้งแต่ 2 หมื่นบาท ถึง 1 แสนบาท โดยขึ้นอยู่กับลักษณะของการฝ่าฝืน (สมาคมผู้ประกอบการรักษาความปลอดภัยแห่งประเทศไทย, 2558)

พระราชบัญญัติธุรกิจรักษาความปลอดภัย ได้กำหนดให้คณะกรรมการกำกับธุรกิจการรักษาความปลอดภัย กำกับดูแลให้บริษัทธุรกิจรักษาความปลอดภัยมีความเข้มแข็งมั่นคง สามารถดำเนินธุรกิจและควบคุมดูแลตนเองได้ในรูปแบบของกลุ่มหรือสมาคมและให้ลดบทบาทของสำนักงานตำรวจแห่งชาติเพื่อให้ธุรกิจนี้สามารถจดทะเบียนดำเนินการกับกระทรวงพาณิชย์แต่เพียงแห่งเดียวส่วนค่าปรับและค่าธรรมเนียมเกี่ยวกับธุรกิจนี้ให้ สำนักงานตำรวจแห่งชาติทำความตกลงกับกระทรวงการคลังให้นำเงินดังกล่าวมาเป็นค่าใช้จ่ายในการบริหาร (สมาคมผู้ประกอบการรักษาความปลอดภัยแห่งประเทศไทย, 2558)

2.1.2 การรักษามาตรฐาน

พระราชบัญญัติธุรกิจรักษาความปลอดภัย ได้กำหนดเกี่ยวกับการรักษามาตรฐาน ไว้ ในมาตราต่าง ๆ ซึ่งมีสาระสำคัญที่สามารถกล่าวโดยสรุป ได้แก่การรักษามาตรฐานที่ปรากฏอยู่ในมาตราสำคัญ ดังต่อไปนี้ (สภานิติบัญญัติแห่งชาติ, 2558)

มาตรา 16 ผู้ประกอบกิจการธุรกิจรักษาความปลอดภัยต้องเป็นบริษัท และได้รับใบประกอบธุรกิจรักษาความปลอดภัยจากนายทะเบียน

มาตรา 17 บริษัทซึ่งได้รับใบอนุญาตประกอบธุรกิจรักษาความปลอดภัยต้องมี

(1) จำนวนหุ้นที่ถือโดยบุคคลที่มีสัญชาติไทยเกินกึ่งหนึ่งของทุนจดทะเบียนของบริษัท

(2) มีกรรมการซึ่งเป็นบุคคลผู้มีสัญชาติไทยเกินกึ่งหนึ่งของจำนวนกรรมการทั้งหมด ทั้งนี้กรรมการทั้งหมดของต้องไม่กรรมการหรือผู้แทนบริษัทที่ถูกเพิกถอนใบอนุญาตประกอบธุรกิจรักษาความปลอดภัยมาก่อน

มาตรา 20 บริษัทที่ประกอบกิจการรักษาความปลอดภัยตั้งใช้คำนำหน้าชื่อว่า “บริษัทรักษาความปลอดภัย” และคำว่า “จำกัด” หรือ “จำกัด (มหาชน)” ต่อท้าย

มาตรา 26 บริษัทที่ประกอบกิจการรักษาความปลอดภัยต้องปฏิบัติตามมาตรฐานการรักษาความปลอดภัยที่คณะกรรมการกำหนด ประกอบด้วย

(1) การกำกับดูแลและตรวจสอบการปฏิบัติหน้าที่ของพนักงานรักษาความปลอดภัยรับอนุญาต

(2) ระบบบันทึกเหตุการณ์ประจำวันเกี่ยวกับการรักษาความปลอดภัยภายในบริเวณ

หรือสถานที่ที่รับผิดชอบรักษาความปลอดภัย

(3) ศูนย์ประสานงานที่บริษัทรักษาความปลอดภัยจัดให้มีขึ้นเพื่อให้คำแนะนำในการปฏิบัติหน้าที่ของพนักงานรักษาความปลอดภัยรับอนุญาตในระหว่างการปฏิบัติหน้าที่

(4) อุปกรณ์สื่อสารที่บริษัทรักษาความปลอดภัยจัดให้มีขึ้นเพื่อประโยชน์ในการสื่อสารระหว่างศูนย์ประสานงานกับพนักงานรักษาความปลอดภัยรับอนุญาตในระหว่างการปฏิบัติหน้าที่

(5) ความรู้เกี่ยวกับการรักษาความปลอดภัยและการฝึกอบรมให้แก่พนักงานรักษาความปลอดภัยรับอนุญาตซึ่งบริษัทรักษาความปลอดภัย ต้องจัดให้มีขึ้นอย่างสม่ำเสมอ

มาตรา 33 ผู้ใดประสงค์จะทำหน้าที่เป็นเจ้าหน้าที่รักษาความปลอดภัยรับอนุญาต ต้องได้รับใบอนุญาตเป็นพนักงานรักษาความปลอดภัยรับอนุญาตจากนายทะเบียน

2.1.3 การประสานงานกับเจ้าหน้าที่รัฐ

พระราชบัญญัติธุรกิจรักษาความปลอดภัย ได้กำหนดเกี่ยวกับการประสานงานกับเจ้าหน้าที่รัฐไว้ในมาตราต่างๆ ซึ่งมีสาระสำคัญได้แก่ (สภานิติบัญญัติแห่งชาติ, 2558)

มาตรา 28 บริษัทที่ประกอบกิจการรักษาความปลอดภัย มีหน้าที่ให้ความร่วมมือกับตำรวจซึ่งมียศตั้งแต่ร้อยตำรวจตรีขึ้นไปที่ได้รับมอบหมายจากหัวหน้าสถานีตำรวจในท้องที่ซึ่งเป็นที่ตั้งของบริษัทรักษาความปลอดภัยหรือสถานที่ที่บริษัทรักษาความปลอดภัยนั้นรับผิดชอบรักษาความปลอดภัยตามข้อกำหนดในสัญญาจ้าง ในการขอเข้าตรวจดูข้อมูลบันทึกเหตุการณ์ประจำวันเกี่ยวกับการรักษาความปลอดภัยในบริเวณหรือสถานที่ที่รับผิดชอบความปลอดภัยดังกล่าว เพื่อประโยชน์ในการวางแผนจัดการรักษาความปลอดภัยต่อไป

มาตรา 29 เมื่อได้รับแจ้งจากพนักงานรักษาความปลอดภัยรับอนุญาตเกี่ยวกับข้อมูลการกระทำความผิดที่เกิดขึ้นหรือเชื่อว่าเกิดขึ้นภายในบริเวณที่รับผิดชอบ ให้บริษัทรักษาความปลอดภัยแจ้งให้พนักงานฝ่ายปกครองหรือตำรวจที่ปฏิบัติหน้าที่ประจำอยู่ในท้องที่ที่สถานที่รักษาความปลอดภัยนั้นตั้งอยู่ทันที

มาตรา 30 ให้บริษัทที่ประกอบกิจการรักษาความปลอดภัยจัดทำบัญชีรายชื่อบุคลากรที่ทำหน้าที่พนักงานรักษาความปลอดภัยรับอนุญาต ยื่นต่อนายทะเบียนภายในสามสิบวันนับแต่วันที่ได้รับใบอนุญาตประกอบธุรกิจ ในกรณีที่มีการเปลี่ยนแปลงพนักงานรักษาความปลอดภัยรับอนุญาต ให้บริษัท จัดทำบัญชีรายชื่อพนักงานรักษาความปลอดภัยรับอนุญาต ที่เป็นปัจจุบันยื่นภายในสิบห้าวัน บัญชีรายชื่อพนักงานรักษาความปลอดภัยรับอนุญาต ต้องมีรายการเกี่ยวกับประวัติของพนักงานดังกล่าวด้วย

มาตรา 31 ให้บริษัทรักษาความปลอดภัย จัดทำรายงานผลการดำเนินงานของบริษัท ในรอบปีที่ผ่านมา ยื่นต่อนายทะเบียนภายในเดือนมกราคมของปีถัดไป

2.1.4 การฝึกอบรมพนักงาน

ในเรื่องการฝึกอบรมพนักงาน พระราชบัญญัติธุรกิจรักษาความปลอดภัย ได้กำหนด เกี่ยวกับการฝึกอบรมพนักงานในมาตราต่าง ๆ ซึ่งมีสาระสำคัญได้แก่ (สถานิติบัญญัติแห่งชาติ, 2558)

มาตรา 26 (5) ความรู้เกี่ยวกับการรักษาความปลอดภัยและการฝึกทบทวนให้แก่ พนักงานรักษาความปลอดภัยรับอนุญาตซึ่งบริษัทรักษาความปลอดภัย ต้องจัดให้มีขึ้นอย่างสม่ำเสมอ

มาตรา 34 ก (4) ได้รับเอกสารรับรองการผ่านการฝึกอบรมหลักสูตรการรักษา ความปลอดภัยจากสถานฝึกอบรมที่นายทะเบียนรับรองตามวรรคสอง ส่วนการขอรับใบอนุญาตและการ ออกใบอนุญาตให้เป็นไปตามหลักเกณฑ์ วิธีการและเงื่อนไขในกฎกระทรวง

มาตรา 37 การขอต่ออายุใบอนุญาตพนักงานรักษาความปลอดภัย ให้ยื่นคำขอก่อน วันที่ใบอนุญาตหมดอายุ โดยยื่นพร้อมกับเอกสารของบริษัทต้นสังกัด ซึ่งรับรองสมรรถภาพในการ ปฏิบัติหน้าที่รักษาความปลอดภัย หรือรับรองว่าได้ผ่านการฝึกทบทวนหลักสูตรการรักษา ความปลอดภัยจากสถานฝึกอบรมที่นายทะเบียนรับรองแล้ว

มาตรา 74 ผู้ใดที่เป็นพนักงานรักษาความปลอดภัยของผู้ประกอบกิจการ ธุรกิจรักษา ความปลอดภัยอยู่ในวันก่อนวันที่พระราชบัญญัตินี้ใช้บังคับ ถ้าประสงค์จะเป็นพนักงานรักษา ความปลอดภัยรับอนุญาตตาม พ.ร.บ. นี้ ให้ยื่นคำขอรับใบอนุญาตตามมาตรา 33 วรรคหนึ่ง ภายใน 90 วันนับแต่วันที่พระราชบัญญัตินี้ใช้บังคับ และเมื่อยื่นคำขอรับใบอนุญาตแล้วให้ประกอบอาชีพต่อไปจนกว่า ผู้นั้นจะรับแจ้งคำสั่งไม่อนุญาตจากนายทะเบียน ทั้งนี้ มิให้นำ มาบังคับใช้กับบุคคล ดังกล่าว

ในวาระเริ่มแรก ให้พนักงานรักษาความปลอดภัย ตามวรรคหนึ่ง ได้รับยกเว้นไม่ต้อง ผ่านการฝึกอบรมหลักสูตรรักษาความปลอดภัยตามมาตรา 34 ก(4) เป็นเวลาสามปีนับแต่วันที่พระราชบัญญัตินี้ ใช้บังคับและในการออกใบอนุญาตให้นายทะเบียนกำหนดเงื่อนไขให้บุคคลนี้จะต้องผ่านการฝึกอบรม ตามหลักสูตรการรักษาความปลอดภัยจากสำนักงานตำรวจแห่งชาติให้แล้วเสร็จภายในระยะเวลา ดังกล่าว

มาตรา 75 ในระยะช่วงแรก ที่จำนวนสถานฝึกอบรมการรักษาความปลอดภัยมีไม่ เพียงพอแก่การให้บริการ ให้สำนักงานตำรวจแห่งชาติดำเนินการจัดการฝึกอบรมหลักสูตรรักษา ความปลอดภัย และออกเอกสารรับรองให้แก่บุคคลที่ผ่านการฝึกอบรม โดยให้ถือเป็นหนังสือรับรองการ ผ่านการฝึกอบรมตามมาตรา 34 ก (4)

ค่าใช้จ่ายในการฝึกอบรมหลักสูตรรักษาความปลอดภัยที่สำนักงานตำรวจแห่งชาติ เรียกเก็บจากผู้เข้ารับการฝึกอบรม ให้เป็นไปตามระเบียบที่คณะกรรมการกำหนด

2.2 แนวคิดและทฤษฎีเกี่ยวกับกลยุทธ์

2.2.1 ความหมายและความสำคัญของกลยุทธ์

คำว่า “กลยุทธ์” (Strategy) มีนักวิชาการให้คำจำกัดความไว้หลากหลาย ดังต่อไปนี้ กลยุทธ์มีความหมายเดียวกับคำว่า “Strategy” ซึ่งมาจากคำว่า “Strategos” ในภาษากรีกที่เกิดจากคำว่า “Stratos” ซึ่งหมายถึง “Army” หรือ “กองทัพ” ผสมกับคำว่า “Agein” ซึ่งหมายถึง “Lead” หรือ “นำหน้า” ซึ่งในทางบริหารได้ตีความหมายว่า “Leading the Total Organization” ทั้งนี้การบริหารองค์กรก็เปรียบเสมือนกับการนำกองทัพไปสู่รบโดยสิ่งสำคัญที่สุดของการสู้รบก็คือ “การมุ่งที่จะต้องชนะ” (Emphasises Winning) โดยผู้นำจะต้องเป็นผู้กำหนดแผนยุทธศาสตร์ในการสู้รบ (ขับเคลื่อนองค์กร) ไปสู่เป้าหมายที่ตั้งเอาไว้เช่น การชนะสงคราม (หรือเป้าหมายต่างๆขององค์กร) สอดคล้องกับการกำหนดแผนยุทธศาสตร์ขององค์กรที่ Michael Porter (2014) ได้ให้นิยามของคำว่า กลยุทธ์ (Strategy) ว่าหมายถึง การกำหนดสภาพการณ์ให้ชัดเจนและมีคุณค่า ด้วยกิจกรรมที่มีความหลากหลาย โดยเลือกว่าอะไรที่ไม่ควรกระทำ และอะไรที่ควรเร่งรัดในกิจกรรมการดำเนินการขององค์กร (พิริยะ ผลพิรุฬห์, 2552, น. 2; Michael, 2014)

กล่าวได้ว่า กลยุทธ์ เป็นแผนการหรือกลุ่มกิจกรรมที่องค์กรใช้ เพื่อบรรลุวัตถุประสงค์องค์กร แต่ในทางธุรกิจกลยุทธ์หมายถึง การวางตำแหน่งของธุรกิจให้มีคุณค่าแห่งศักยภาพสูงสุดเหนือคู่แข่งขั้นนั่นเอง ซึ่งหมายถึงแนวทางหรือวิธีดำเนินงานขององค์กรเพื่อบรรลุวัตถุประสงค์และยังเป็น ตัวเชื่อมระหว่างนโยบายความต้องการของหน่วยเหนือ (mission) และหรือสิ่งที่องค์กรต้องการบรรลุ (Vision) กับการดำเนินการขององค์กร (Action) ดังนั้นจึงหมายถึงรวมถึงแผน รูปแบบ วิธีการ การวางตำแหน่ง ทิศทาง การตัดสินใจหนทางหรือแนวทางปฏิบัติคือเป็น แบบแผนหรือรูปแบบ (Strategy is a pattern) ที่เป็นเรื่องเกี่ยวกับแบบแผนด้านพฤติกรรมในการปฏิบัติงาน ที่เป็นไปอย่างต่อเนื่องในแต่ละช่วงเวลา (Consistency in behavior overtime) อันสะท้อนให้เห็นในการวางแผนงานในอนาคต จำเป็นต้องคำนึงถึงวิวัฒนาการขององค์กร ขณะเดียวกันต้องคำนึงถึงความสามารถ ความคาดหวังของผู้ปฏิบัติด้วย เพราะในหลายกรณี เจตนารมณ์ หรือสิ่งที่ผู้บริหารตั้งใจทำ (Intended Strategies) อาจเป็นไปได้ แต่ผู้ปฏิบัติอาจใช้ความชำนาญด้านต่าง ๆ ปรับกลยุทธ์ในระหว่างปฏิบัติ (Emergent Strategies) จนแปรเปลี่ยนเป็นกลยุทธ์ที่เกิดขึ้นจริงก็ได้ (Mintzberg, 1994)

ส่วนการจัดการเชิงกลยุทธ์จะเป็นการกำหนดทิศทางหรือวิถีทางในการดำเนินงานขององค์กรเพื่อให้งานบรรลุผลตามเป้าหมายหรือวัตถุประสงค์ที่กำหนดไว้ ซึ่งการกำหนดแนวทางหรือทิศทางในการดำเนินงานนั้น ผู้บริหารจำเป็นจะต้องทำการวิเคราะห์และประเมินปัจจัยต่างๆที่เกิดจากสิ่งแวดล้อมภายในและภายนอกองค์กร เพื่อจัดทำแผนงานดำเนินงานที่เหมาะสมที่สุด เพื่อให้บรรลุเป้าหมายที่วางไว้ได้อย่างมีประสิทธิภาพซึ่งจัดการเชิงกลยุทธ์นั้น เป็นการดำเนินงานขององค์กร ในด้านการวางแผน การจัดองค์กร การนำและการควบคุม โดยเพิ่มและเน้นการวิเคราะห์สิ่งแวดล้อมทั้งภายในและภายนอกองค์กร เพื่อให้ทราบสถานะขององค์กรเพื่อกำหนดกลยุทธ์อย่างเหมาะสมก่อนนำไปปฏิบัติต่อไป (พิบูล ทีปะपाल, 2551, น.10; Robbins and Coulter, 2007, p.89)

กลยุทธ์ จึงเป็นทางเลือกระยะยาว ที่เกี่ยวกับเป้าประสงค์เชิงปฏิบัติการและนโยบายรวมทั้งแผนปฏิบัติการของแผนงานที่มีอิทธิพลต่อการดำเนินงานของแผนกลยุทธ์ ซึ่งเป็นแผนแม่บทที่ครอบคลุมกระบวนการปฏิบัติงานขององค์กร เป็นตัวกำหนดทิศทางการดำเนินงานในระยะยาว โดยเลือกใช้ทรัพยากรที่มีอยู่ให้บรรลุเป้าหมายได้อย่างยั่งยืนและได้เปรียบทางการแข่งขันกลยุทธ์เป็นการดำเนินการสู่เป้าหมายโดยใช้ทรัพยากรอย่างเต็มศักยภาพเพื่อสร้างโอกาสและป้องกันอันตรายต่างๆขององค์กร เป็นวิธีการที่จะทำให้เกิดผลสำเร็จตามวัตถุประสงค์หรือหมายถึงการวางแผนงานสู่การปฏิบัติเพื่อบรรลุเป้าหมายภายใต้การวิเคราะห์สภาพแวดล้อมที่เหมาะสมหรือเป็นการวิเคราะห์เชิงกลยุทธ์ที่เรียกว่า SWOT Analysis ประกอบด้วยการวิเคราะห์จุดอ่อนจุดแข็ง โอกาสและภัยคุกคามในกรอบระยะเวลาที่ต้องการ ทั้งนี้เพื่อประกอบการวางแผนการในการใช้วิธีการและทรัพยากรเพื่อให้บรรลุเป้าหมายสูงสุดซึ่งความหมายที่ง่ายที่สุดคือแผนการปฏิบัติที่รวบรวมความพยายามทั้งหลายเพื่อบรรลุวัตถุประสงค์ ในยุคปัจจุบันนี้อาจจะกล่าวได้ว่า Strategy คือขบวนการตัดสินใจอันซับซ้อนซึ่งเชื่อมโยงวัตถุประสงค์ (Objectives) หรือจุดหมายสุดท้าย (Ends) เข้ากับวิธีหรือหนทาง (Ways) และวิธีการหรือเครื่องมือในอันที่จะทำให้บรรลุวัตถุประสงค์นั้น (Coulter, 2010, p.5; Schermerhorn, 2002, p.203; Samuel, 1983, p.57)

สรุปว่า กลยุทธ์ (Strategy) หมายถึง วิธีการหรือแผนงานระยะยาวที่องค์กรกำหนดขึ้นเพื่อเป็นแนวทางในการดำเนินการต่าง ๆ ให้บรรลุวัตถุประสงค์และเป้าหมายขององค์กรอันเกิดจากการตัดสินใจที่สัมพันธ์กับการวิเคราะห์การเปลี่ยนแปลงของสภาพแวดล้อมทั้งภายในและภายนอกขององค์กรและเป็นการใช้ทรัพยากรให้เกิดประโยชน์สูงสุดโดยผ่านการวิเคราะห์ ดำเนินงาน ปรับปรุงและควบคุมอย่างเป็นระบบ

ความสำคัญของกลยุทธ์

กลยุทธ์มีความสำคัญต่อความสำเร็จของธุรกิจ เห็นได้จากการกำหนดกลยุทธ์และการนำกลยุทธ์มาใช้บริหารจัดการ จากการวิเคราะห์จุดแข็ง จุดอ่อน โอกาส และอุปสรรค ที่เป็นผลกระทบจากสภาพแวดล้อมภายในภายนอก ผู้บริหารและพนักงานได้มีการตื่นตัวต่อการเปลี่ยนแปลง เห็นโอกาสใหม่ ๆ และข้อจำกัดที่อาจเกิดขึ้น เมื่อมีการเปิดโอกาสให้ทุกคนมีส่วนร่วมในการบริหาร ทำให้พัฒนาความคิด และช่วยลดการต่อต้านการเปลี่ยนแปลงที่อาจเกิดขึ้นได้ ซึ่งสามารถสรุปความสำคัญของกลยุทธ์ว่าได้แก่ ช่วยให้องค์การมีกรอบและทิศทางที่ชัดเจน โดยกำหนดวิสัยทัศน์ ภารกิจและวัตถุประสงค์ขององค์การ ได้อย่างเป็นระบบ จะเป็นแนวทางในการกำกับการใช้ทรัพยากรขององค์การ ได้อย่างเหมาะสม ช่วยให้ผู้บริหารคิดอย่างเป็นระบบ โดยพิจารณาถึงปัจจัยสภาพแวดล้อมทั้งภายในและภายนอกองค์การ ทำให้ผู้บริหารสามารถปรับตัวและตระหนักถึงการเปลี่ยนแปลงของสภาพแวดล้อมนั้น ส่งผลให้กำหนดทิศทางการดำเนินงานอย่างเป็นรูปธรรมสอดคล้องกับสภาวะความเปลี่ยนแปลงได้ ช่วยสร้างความพร้อมให้องค์การ ในการกำหนดวิธีการและกิจกรรมขององค์การ ซึ่งองค์การจะต้องทำการวิเคราะห์และประเมินปัจจัยภายในและภายนอกองค์การ เพื่อคิดค้นแนวทางในการดำเนินงานที่เหมาะสมที่สุด ช่วยสร้างประสิทธิภาพในการแข่งขัน เพื่อมุ่งไปสู่เป้าหมายตามความคาดหวังของผู้บริหารหรือผู้มีส่วนเกี่ยวข้องช่วยให้งานเกิดความสอดคล้องในการปฏิบัติหน้าที่ เนื่องจากมีการกำหนดกลยุทธ์ การประยุกต์ใช้ และการตรวจสอบควบคุมไว้อย่างชัดเจน ทำให้เกิดความเข้าใจตรงกันและเกิดความร่วมมือ อีกทั้งจะช่วยให้มีการจัดสรรทรัพยากรให้เป็นไปอย่างมีประสิทธิภาพสอดคล้องกับการบริหารองค์การในส่วนต่าง ๆ นอกจากนี้แล้วการจัดการเชิงกลยุทธ์ยังช่วยให้ผู้ที่เกี่ยวข้องในองค์การเข้าใจภาพรวม โดยเฉพาะเป้าหมายในการดำเนินงานทำให้สามารถจัดลำดับตามความสำคัญเร่งด่วนได้และ ช่วยให้องค์การมีมุมมองที่ครอบคลุม โดยคำนึงถึงผู้มีส่วนได้ส่วนเสียกับองค์การ เช่น เจ้าหน้าที่ ประชาชน ผู้รับบริการ และคู่แข่ง หากองค์การสามารถตอบสนองความคาดหวังของบุคคลเหล่านั้นได้ จะทำให้ได้รับการสนับสนุนในการดำเนินงาน แต่ในทางกลับกัน หากองค์การละเลยความคาดหวังดังกล่าวอาจก่อให้เกิดความเคลื่อนไหวที่ส่งผลกระทบต่อองค์การ (วรารคณา ผลประเสริฐ, 2554, น.8-10; สุพานี สฤษฏ์วานิช, 2553, น.9)

การจัดการเชิงกลยุทธ์มีส่วนสำคัญทำให้ผลการดำเนินงานดีกว่าองค์การที่ไม่ใช้หลักการจัดการเชิงกลยุทธ์ได้แก่ เข้าใจวิสัยทัศน์เชิงกลยุทธ์ขององค์การชัดเจนยิ่งขึ้นทำให้ทราบว่าจะมีอะไรบ้างมีความสำคัญเชิงกลยุทธ์ทำให้เข้าใจสภาพแวดล้อมที่กำลังเปลี่ยนแปลงดียิ่งขึ้นได้กล่าวถึงความสำคัญของการจัดการเชิงกลยุทธ์ ได้แก่ การเป็นแนวทางในการปฏิบัติงานของบุคลากรในองค์การทำให้ผู้บริหารมีความตื่นตัวต่อการบริหารการเปลี่ยนแปลงผู้บริหารมีความรอบคอบในการวางแผนงาน

ต่างๆ ที่เกี่ยวข้องกับผู้บริหารทั่วทั้งองค์การเกิดความร่วมมือและมีความเป็นเอกภาพเพื่อให้ทราบถึงแนวโน้มของกิจกรรมต่างๆ ที่จะเกิดขึ้นล่วงหน้าว่าจะตัดสินใจอย่างไรซึ่งความสำคัญของการจัดการเชิงกลยุทธ์ต่อพฤติกรรมกรรมการบริหาร มีผลดี คือการจัดทำกลยุทธ์ช่วยป้องกันไม่ให้องค์การเกิดปัญหาต่างๆ ได้มาก ดังนั้นเมื่อผู้บริหารให้ความสำคัญต่อการวางแผนกลยุทธ์การตัดสินใจเชิงกลยุทธ์โดยอาศัยกระบวนการกลุ่มของบุคลากรที่มีความรู้ความชำนาญในงานก็จะก่อให้เกิดแนวทางการจัดทำกลยุทธ์ที่หลากหลายและบุคลากรเมื่อได้มีส่วนร่วมในการจัดทำกลยุทธ์ก็จะส่งผลให้มีขวัญและกำลังใจในการทำงานที่ดีส่งผลให้ผลผลิตเพิ่มสูงขึ้นและจะช่วยให้เกิดการลดช่องว่างหรืองานที่ซ้ำซ้อนกันในการดำเนินกิจกรรมระหว่างบุคคลและกลุ่ม เพราะจะทำให้บุคลากรรู้บทบาทหน้าที่และความรับผิดชอบของตนเองที่ชัดเจนการต่อต้านการเปลี่ยนแปลงจะลดลงเมื่อบุคลากรก็ได้มีส่วนร่วมในการจัดทำกลยุทธ์ทำให้เกิดความภาคภูมิใจ พอใจ แล้วเกิดการยอมรับและพร้อมที่จะให้ความร่วมมือในการดำเนินการเปลี่ยนแปลง (Thompson and Strickland, 1999, p.24; Pearce and Robinson, 2000, pp.9-10)

2.2.2 แนวคิดเกี่ยวกับการจัดการเชิงกลยุทธ์

แนวคิดพื้นฐานที่สำคัญของการจัดการเชิงกลยุทธ์คือการกำหนดภารกิจวัตถุประสงค์และเป้าหมายของกิจการทั้งในแบบระยะสั้นและระยะยาว ทั้งนี้การจัดการเชิงกลยุทธ์และการตัดสินใจเชิงกลยุทธ์จะส่งผลต่อการดำเนินงานในระยะยาวของกิจการจึงต้องมีการวางแผนการทำกิจกรรมต่างๆ เพื่อให้การดำเนินงานตามภารกิจบรรลุเป้าหมายที่ตั้งไว้เพื่อให้ตอบสนองต่อกระแสการเปลี่ยนแปลงซึ่งเป็นอุปสรรคและบดบังโอกาสในการก้าวหน้าขององค์กร ใต้อองค์การจึงต้องพิจารณาถึงจุดแข็งที่มีอยู่แล้วนำมาใช้ให้เป็นประโยชน์เพื่อสร้างความได้เปรียบในการแข่งขันในระยะยาวและสถานะการเปลี่ยนแปลงของอุตสาหกรรม นอกจากนี้การจัดการกลยุทธ์ยังคำนึงถึงความสำคัญของผู้มีส่วนได้ส่วนเสียกับองค์กร (Stakeholders) และการจัดการเชิงกลยุทธ์ยังจะทำหน้าที่ในการเชื่อมโยงประสานหน่วยงานต่างๆ ในองค์กรให้สามารถบริหารจัดการเพื่อบรรลุเป้าหมายขององค์กรร่วมกันซึ่งสามารถสรุปได้ว่าองค์ประกอบของการจัดการเชิงกลยุทธ์อาจประกอบด้วยองค์ประกอบย่อยพื้นฐานสำคัญ 5 ประการ คือ 1) กำหนดทิศทาง ที่ประกอบด้วยการกำหนดวิสัยทัศน์ (Vision) และการกำหนดภารกิจ (Mission) หรือกรอบในการดำเนินงานที่ชัดเจนจะช่วยให้้องค์การสามารถกำหนดทิศทางในระยะยาว 2) การประเมินองค์กรและสภาพแวดล้อม ซึ่งจะประกอบไปด้วยการประเมินสภาพแวดล้อมภายนอกและการประเมินสภาพแวดล้อมภายใน 3) การกำหนดระดับกลยุทธ์ เป็นการพัฒนาแผนระยะยาวบนรากฐานของโอกาสและอุปสรรคจากการวิเคราะห์สภาพแวดล้อมภายนอกและการวิเคราะห์จุดแข็งจุดอ่อนจากการวิเคราะห์สภาพแวดล้อมภายใน โดยองค์กรต้องกำหนดและเลือกกลยุทธ์ที่ดีที่สุดที่

เหมาะสมกับองค์การมากที่สุดและผู้บริหารต้องพยายามตอบคำถามว่าทำอย่างไรองค์การไปถึงเป้าหมายที่กำหนดได้โดยใช้ความได้เปรียบในการแข่งขันขององค์การกำหนดเป็นกลยุทธ์ต้องคำนึงถึงระดับที่แตกต่างกันของกลยุทธ์ 4) การนำกลยุทธ์ไปปฏิบัติ คือกระบวนการที่ผู้บริหารแปลงกลยุทธ์และนโยบายไปสู่แผนการปฏิบัติกำหนดรายละเอียดด้านต่าง ๆ เช่น ด้านงบประมาณวิธีการดำเนินงานกระบวนการนี้เกี่ยวข้องกับการเปลี่ยนแปลงภายในด้านวัฒนธรรมโครงสร้างหรือระบบการบริหารเพื่อให้สามารถดำเนินการตามกลยุทธ์ที่กำหนดไว้ได้อย่างเป็นรูปธรรม และ 5) การประเมินผลและการควบคุม ขั้นตอนการประเมินผลและการควบคุมนี้จะเกี่ยวข้องกับการติดตามตรวจสอบประเมินผลกลยุทธ์ที่นำไปปฏิบัติที่อาจจะต้องมีการปรับปรุง ทั้งนี้การตรวจสอบกลยุทธ์จะมีการวัดผลทั้งในเชิงปริมาณและเชิงคุณภาพมีการกำหนดเกณฑ์และมาตรฐานโดยมาตรวัดการดำเนินงานที่เหมาะสมกับแต่ละองค์การแต่ละองค์การมีมาตรฐานและเกณฑ์การดำเนินงานของตนเอง การกำหนดมาตรฐานควรมีความระมัดระวังเพื่อให้ส่งผลกระทบต่อองค์การติดตามควบคุมและประเมินผลจำเป็นต้องมีการจัดตั้งหน่วยงานขึ้นมาดูแลแผนกลยุทธ์โดยเฉพาะและมีบุคลากรที่มีความรับผิดชอบเต็มเวลาสามารถทุ่มเทให้กับการติดตามและประเมินผลได้อย่างเต็มที่หน่วยงานควรอยู่กึ่งกลางฝ่ายวางแผนที่มีผู้บริหารในฝ่ายอยู่ในระดับผู้บริหารชั้นสูงในการดำเนินกลยุทธ์จำเป็นต้องได้รับความร่วมมือที่ดีจากทุกฝ่าย จึงควรตั้งคณะกรรมการติดตามและประเมินผลแผนกลยุทธ์ประกอบด้วยผู้แทนระดับบริหารจากฝ่ายต่าง ๆ ร่วมด้วย (Fred, 2007, pp.212-213; สมยศ นาวิกาน, 2549, น.268)

2.2.3 กระบวนการบริหารกลยุทธ์

กระบวนการบริหารกลยุทธ์ หมายถึง ขั้นตอนการดำเนินงานตามกลยุทธ์ที่กำหนดไว้ได้มีนักวิชาการหลายท่านที่ได้สรุปกระบวนการบริหารไว้เป็นขั้นตอนต่าง ๆ กล่าวว่า กระบวนการบริหารกลยุทธ์ประกอบด้วยขั้นตอนสำคัญ ได้แก่ การกำหนดพันธกิจ วัตถุประสงค์และกลยุทธ์ (Identifying the Organization's Current Mission, Objectives, and Strategies) และการวิเคราะห์สภาพแวดล้อม (Environmental Analysis) การกำหนดกลยุทธ์ (Strategy Formulation) การนำกลยุทธ์ไปสู่การปฏิบัติ (Strategy Implementation) และการประเมินและควบคุมกลยุทธ์ (Evaluation and control) ซึ่งจากแนวคิดข้างต้นสามารถสรุปได้ว่ากระบวนการบริหารกลยุทธ์หมายถึงขั้นตอนการดำเนินงานของกลยุทธ์ ซึ่งจะต้องมีการจัดทำแผนกลยุทธ์ กำหนดทิศทางการทำงาน เมื่อเวลาผ่านไปจะต้องแก้ไขปรับปรุงเพื่อให้สอดคล้องกับยุคสมัยและสถานการณ์ในปัจจุบัน (Abbass, 2003, p.8; Robbins and Coulter, 2005, pp.242-247; Hill and Jones, 2009, pp.10-11; Coulter, 2010, pp.6-8; Certo & Peter, 1991; Wheelen and Hunger, 2000, p.3; Robbins and Coulter, 2007, pp.91-94)

2.2.4 การวิเคราะห์ SWOT

แนวคิดการวิเคราะห์ SWOT

การพัฒนาองค์กรให้ปรับเปลี่ยนไปสู่องค์กรใหม่ต้องมีแผนกลยุทธ์ที่ดีซึ่งองค์กรใช้กลยุทธ์ในการทำงานเพื่อบรรลุวัตถุประสงค์ของคนโดยกลยุทธ์ของแต่ละองค์กรจะถูกกำหนดตามธรรมชาติและลักษณะขององค์กรนั้น ๆ ทั้งนี้องค์กรจะกำหนดกลยุทธ์ได้นั้นต้องรู้สถานภาพหรือสภาวะขององค์กรเสียก่อนซึ่งแผนกลยุทธ์ที่ดีจะทำให้องค์กรบรรลุตามวัตถุประสงค์หรือได้รับชัยชนะไปครั้งหนึ่งแล้วนอกจากนี้ยังต้องมีกระบวนการกำหนด กลยุทธ์ที่เหมาะสมสำหรับตนเองวิธีการและเทคนิคในการวิเคราะห์สภาวะขององค์กรและกระบวนการกำหนดกลยุทธ์มีหลายวิธีด้วยกันหนึ่งในวิธีการเหล่านี้ คือกระบวนการวิเคราะห์ SWOT ซึ่งเป็นวิธีการที่รู้จักและใช้กันอย่างแพร่หลาย (อัมพร ใหญ่ประเสริฐ, 2558)

การวิเคราะห์ SWOT เป็นการดำเนินการเพื่อประเมินสถานการณ์ ซึ่งช่วยให้ผู้บริหารพิจารณาจุดแข็งจุดอ่อนภายในองค์กร พิจารณาโอกาสและอุปสรรคจากปัจจัยภายนอก ตลอดจนผลกระทบต่อองค์กร SWOT มาจากตัวย่อภาษาอังกฤษ 4 ตัว ได้แก่ S คือ Strengths หมายถึง จุดเด่นหรือจุดแข็ง ซึ่งเป็นผลมาจากปัจจัยภายใน และสภาพในองค์กรที่เป็นบวก ส่วน W คือ Weaknesses เป็นจุดบกพร่อง ที่มาจากปัจจัยภายในหรือสภาพภายในองค์กรที่เป็นลบหรือด้อย ซึ่งไม่เป็นประโยชน์ต่อองค์กร O คือ Opportunities หมายถึง โอกาส ที่เกิดจากปัจจัยภายนอกหรือสภาพภายนอกที่ส่งเสริมให้หน่วยงานบรรลุวัตถุประสงค์หรือหมายถึงสภาพภายนอกที่เป็นประโยชน์ต่อการดำเนินการของหน่วยงาน โอกาสแตกต่างจากจุดแข็งตรงที่โอกาสเกิดจากสภาพแวดล้อมภายนอก แต่จุดแข็งนั้นจะมาจากสภาพแวดล้อมภายใน T คือ Threats ซึ่งหมายถึง อุปสรรคซึ่งเกิดจากปัจจัยภายนอก หรือสภาพการณ์ภายนอกที่ขัดขวางการทำงาน ไม่ให้บรรลุวัตถุประสงค์ซึ่งการเปลี่ยนแปลงอาจทำให้สถานการณ์ที่เคยเป็นโอกาสกลับกลายเป็นอุปสรรคได้ (Blake & Wijetilaka, 2015; Comings & Worley, 2001; Westhues & Others, 2001)

การวิเคราะห์ SWOT นั้น หน่วยงานต้องมีความรู้เกี่ยวกับโครงสร้างของตัวองค์กรเอง ข้อมูลลูกค้า ข้อมูลคู่แข่ง ข่าวสารทางเศรษฐกิจทั้งภายในและภายนอกประเทศมาเป็นตัวช่วยในการวิเคราะห์ อย่าลืมว่า เราต้องวิเคราะห์โดยอยู่บนพื้นฐานของข้อมูลที่เป็นจริงไม่ใช่จินตนาการและต้องทำให้เป็นไปในทางเดียวกันกับวิสัยทัศน์ พันธกิจ หรือ เป้าหมายขององค์กรแล้วนำ SWOT มาเป็นเครื่องมือที่ใช้ในการวางแผนกลยุทธ์องค์กร โดยเขียนรายการออกมาให้น้อยที่สุดโดยดูข้อมูลจาก Strengths, Weaknesses, Opportunities และ Threats ซึ่งตัวชี้วัดการวิเคราะห์สภาพแวดล้อมภายในองค์กรที่สำคัญ ได้แก่ การบริหารภาพพจน์ขององค์กร โครงสร้างขององค์กร การสนับสนุนการ

ตัดสินใจที่รวดเร็ว ระบบการวางแผนงาน มาตรฐานและกระบวนการปฏิบัติงาน ระบบการควบคุม การปฏิบัติ นอกจากนั้น คือ เงินทุน แหล่งที่มาของเงินทุน ต้นทุนของเงินทุน ปริมาณเงิน ระยะเวลาในการใช้คืนระบบบัญชีเพื่อการคำนวณต้นทุน การกำหนดงบประมาณสอดคล้องกับแผนงานขององค์กรหรือไม่ ฐานะการเงินขององค์กร เครื่องจักร/ครุภัณฑ์/สิ่งก่อสร้าง วัตถุดิบ ปริมาณ ต้นทุนในการดำเนินงาน เทคโนโลยี/นวัตกรรม เทคโนโลยีทันสมัยหรือล้าสมัย การสร้างมูลค่าเพิ่ม ความได้เปรียบในเชิงเปรียบเทียบ รวมทั้งการวิจัยและพัฒนา เป็นต้น

โดยปกติแล้ว ถ้าให้หัวหน้างานหรือผู้บริหารระดับต้นและกลางทำวิเคราะห์ SWOT องค์กรที่ไร จะเห็นว่าผลสรุปจะออกมาว่ามีปัญหาความไม่ชัดเจนของทิศทางองค์กร ขาดทรัพยากรสนับสนุน แต่ถ้าเป็น SWOT ที่ให้ระดับผู้บริหารระดับสูงทำการวิเคราะห์เอง จะเห็นผลการวิเคราะห์อีกแบบหนึ่ง เช่น การประสานงานไม่ดี ขาดระเบียบวินัยดังนั้น การทำ SWOT ควรใช้บุคลากรจากทุกแผนกและอาจจะใช้หัวหน้างาน ผู้บริหารระดับต้น ระดับกลาง และระดับสูงมาทำร่วมกัน และรวบรวมจุดอ่อน จุดแข็ง โอกาสและอุปสรรคทั้งหมดมารวมกัน ซึ่งต้องเปิดโอกาสให้ผู้เสนอ SWOT ให้เหตุผลและอธิบายสาเหตุว่าทำไมจึงให้หัวข้อนี้เป็นจุดแข็ง จุดอ่อน โอกาส หรืออุปสรรค จากนั้นให้ที่ประชุมซักถามและออกความเห็น แล้วลงมติในที่ประชุม เพื่อชี้ขาดในประเด็นที่พิจารณาดังกล่าว (Birkenmaier, 2001; Chermack, & Bernadette, 2007; Quincy, 2015; Koch, 2000; Commings, 2001)

2.3 แนวคิดเกี่ยวกับธุรกิจรักษาความปลอดภัย

2.3.1 แนวคิดเกี่ยวกับธุรกิจ

กล่าวได้ว่า “ธุรกิจ” เป็นที่รู้จักในฐานะที่เป็นองค์กรหรือบริษัทที่มีส่วนร่วมในการจัดหาสินค้าหรือบริการ หรือทั้งสองอย่างให้กับผู้บริโภคซึ่งธุรกิจเป็นที่แพร่หลายในประเทศเศรษฐกิจทุนนิยม โดยมีเอกชนเป็นเจ้าของ และดำเนินการด้านจำหน่ายสินค้าและบริการให้กับลูกค้า นอกจากนั้นธุรกิจยังอาจจะหมายรวมถึงองค์กรที่ไม่ได้แสวงหาผลกำไร หรือรวมทั้งองค์กรที่รัฐเป็นเจ้าของ หรือมีผู้เป็นเจ้าของธุรกิจโดยรวมจากบุคคลหลาย ๆ คนซึ่งธุรกิจสามารถอ้างถึงองค์กรพิเศษหรือภาคตลาดทั้งหมด เช่น "ธุรกิจเพลง" รูปแบบ Compound เช่น ธุรกิจการเกษตร เป็นตัวแทนของส่วนย่อยของความหมายของคำที่กว้างขึ้น ซึ่งจะครอบคลุมกิจกรรมทั้งหมดโดยซัพพลายเออร์ของสินค้านำรวมทั้งบริการ โดยมีเป้าหมายคือต้องมียอดการขายให้มากขึ้นกว่าค่าใช้จ่ายที่เกิดขึ้น (Steven, 2003; Dignam, & Lowry, 2006; John & Adrian, 2003)

ศรัณยู พรหมใจมา (2558) กล่าวถึงความหมายของธุรกิจว่า หมายถึง การดำเนินกิจการของบุคคล หรือ กลุ่มบุคคล ที่ร่วมกันในการดำเนินการผลิต การจำหน่ายสินค้าและบริการ โดยมีจุดมุ่งหมายที่จะได้รับผลตอบแทนหรือผลกำไรจากการดำเนินกิจกรรมนั้น

วิรัตน์ ศรีรักษา (2558) ได้กล่าว ธุรกิจ (Business) หมายถึงกระบวนการของกิจการทางเศรษฐกิจที่สัมพันธ์เป็นระบบและอย่างต่อเนื่องในด้านการผลิต การซื้อขายแลกเปลี่ยนเกี่ยวกับสินค้าและบริการ โดยมีจุดมุ่งหมายที่จะได้กำไรหรือผลตอบแทนจากกิจกรรมนั้น

สรุป ธุรกิจ หมายถึง กระบวนการของกิจการทางเศรษฐกิจที่สัมพันธ์เป็น ระบบและอย่างต่อเนื่องในด้านการผลิต การซื้อขายแลกเปลี่ยนเกี่ยวกับสินค้าและบริการ โดยมีจุดมุ่งหมายที่จะได้ผลกำไรหรือผลตอบแทนจากกิจกรรมนั้นซึ่งเป็นกิจกรรมใดที่มีจุดมุ่งหมายเพื่อให้ได้กำไร ถือว่าเป็นธุรกิจ เช่น บริษัท ห้างร้าน ตลอดจนรัฐวิสาหกิจต่างๆ การดำเนินของรัฐ เช่น การสร้างถนนหนทาง โรงเรียน โรงพยาบาลและอื่น ๆ ไม่ถือว่าเป็นธุรกิจเพราะมิได้มีจุดมุ่งหมายด้านกำไร แต่เป็นการให้บริการแก่ประชาชน โดยมีจุดมุ่งหมายให้ประชาชนมีความเป็นอยู่ดีขึ้น

ความสำคัญของธุรกิจ

ธุรกิจเป็นหัวใจสำคัญของสังคม สังคมจะเจริญก้าวหน้า มีความเป็นอยู่ที่ดี เป็นที่ยอมรับของชาวต่างประเทศก็ต่ออาศัยความเจริญของธุรกิจ (ศรัณยู พรหมใจมา, 2558) ซึ่งอาจสรุปความสำคัญของธุรกิจดังนี้

1. ช่วยให้เศรษฐกิจของประเทศมีความก้าวหน้าและมั่นคง เนื่องจากการลงทุนประกอบธุรกิจ ทำให้มีการหมุนเวียน มีการกระจายรายได้ ประชาชนมีฐานะความเป็นอยู่ดีขึ้น
2. ช่วยให้รัฐมีรายได้เพิ่มขึ้น จากการที่ประชาชนมีรายได้จำเป็นต้องเสียภาษีอากร และค่าธรรมเนียมต่าง ๆ ให้รัฐเพื่อที่จะนำรายได้เหล่านี้ไปพัฒนาประเทศในด้านต่าง ๆ
3. ช่วยให้เกิดความก้าวหน้าทางเทคโนโลยี การทำธุรกิจย่อมต้องมีการศึกษาค้นคว้าวิจัยอยู่เสมอ เพื่อเป็นการพัฒนาผลิตภัณฑ์ของตนให้เป็นที่ยอมรับของผู้บริโภค และก้าวทันคู่แข่ง
4. ช่วยให้ประชาชนมีมาตรฐานการครองชีพดีขึ้น ทั้งนี้เพราะธุรกิจทำให้มีการจ้างงาน ประชาชนมีรายได้
5. ช่วยลดปัญหาทางด้านสังคมคือด้านปัญหาเรื่องการว่างงาน ถ้าประชาชนมีการว่างงานจำนวนมากจะไม่มีรายได้ปัญหาเกิดขึ้นตามมาได้ เช่น การเกิดอาชญากรรม

ธุรกิจแบ่งตามลักษณะของกิจกรรมที่กระทำได้ 8 ประเภทคือ

1. ธุรกิจเกษตร (Agriculture) ธุรกิจการเกษตรเป็นธุรกิจพื้นฐานของคนไทยที่ยึดถือเป็นอาชีพมาช้านาน ได้แก่ การทำนา ทำสวน ทำไร่ การประมง การเลี้ยงสัตว์ และการทำปศุสัตว์

2. ธุรกิจเหมืองแร่ (Mineral) ธุรกิจเหมืองแร่เป็นธุรกิจที่เกี่ยวกับการขุดเจาะและนำเอาทรัพยากรธรรมชาติต่าง ๆ มาใช้ เช่น ถ่านหิน ดีบุก น้ำมัน ปูนซีเมนต์ ฯลฯ

3. ธุรกิจอุตสาหกรรม (Manufacturing) ธุรกิจอุตสาหกรรมเป็นธุรกิจการผลิตและบริการทั่วไปทั้งอุตสาหกรรม ขนาดย่อมและขนาดใหญ่ ซึ่งแบ่งได้ดังนี้

3.1 อุตสาหกรรมในครัวเรือน หรืออุตสาหกรรมขนาดย่อม ธุรกิจประเภทนี้เป็นอุตสาหกรรมขนาดเล็กใช้แรงงานจากสมาชิกในครอบครัว โดยใช้เวลาวางจากการประกอบอาชีพหลักให้เกิดประโยชน์ วัตถุประสงค์ต่าง ๆ หาได้ในท้องถิ่น ผลิตภัณฑ์เป็นภูมิปัญญาในท้องถิ่น สืบทอดจากบรรพบุรุษ เช่น อุตสาหกรรมจักสานอุตสาหกรรมทอผ้า อุตสาหกรรมเครื่องปั้นดินเผา อุตสาหกรรมอาหารสำเร็จรูป ฯลฯ

3.2 อุตสาหกรรมโรงงาน อุตสาหกรรมโรงงานเป็นอุตสาหกรรมขนาดใหญ่ที่มีการผลิตสินค้าจากโรงงานถาวร มีเครื่องจักรที่ทันสมัย และเกิดการจ้างแรงงานจากบุคคลภายนอกและใช้เงินลงทุนจำนวนมาก มีกระบวนการผลิตที่ดี ผลผลิตที่ได้จึงมีคุณภาพดีและปริมาณจำนวนมาก เช่น ropy ยาสีฟัน ผงซักฟอก เสื้อผ้าสำเร็จรูป อาหาร รถยนต์ ฯลฯ

4. ธุรกิจก่อสร้าง (Construction) ธุรกิจก่อสร้างเป็นอุตสาหกรรมที่เป็นธุรกิจที่ทำต่อเนื่องจากอุตสาหกรรมต่าง ๆ ที่กล่าวข้างต้น โดยนำเอาผลผลิตของอุตสาหกรรมมาใช้ เช่น การสร้างอาคารที่อยู่อาศัย ถนน สะพาน เขื่อน ทางระบายน้ำ เป็นต้น

5. ธุรกิจการพาณิชย์ (Commercial) ธุรกิจการพาณิชย์เป็นธุรกิจที่เกี่ยวข้องกับการตลาดมีการกระจายสินค้าไปสู่ผู้บริโภคทำให้ซื้อหาสินค้าต่าง ๆ ได้สะดวกสบายตามความต้องการ ซึ่งต้องอาศัยคนกลางดำเนินธุรกิจ ได้แก่ พ่อค้าส่ง พ่อค้าปลีก นายหน้าและตัวแทนจำหน่าย

6. ธุรกิจการเงิน (Financial) ธุรกิจการเงินเป็นธุรกิจที่ส่งเสริมให้ธุรกิจต่าง ๆ มีความคล่องตัวมากยิ่งขึ้นเพราะเป็นองค์กรที่ให้ความช่วยเหลือผู้ประกอบการด้านการเงิน และการลงทุน เช่น การซื้อที่ดิน การสร้างโรงงาน การซื้อเครื่องจักร วัตถุดิบ ค่าจ้างแรงงาน นอกจากนี้การจัดจำหน่ายก็ต้องใช้เงินลงทุนซื้อสินค้าเพื่อขายต่อ การเก็บรักษาสินค้า ค่าใช้จ่ายในการขนส่ง ค่าโฆษณาผู้ประกอบการสามารถพึ่งพาธุรกิจการเงินได้ด้วยการกู้ยืมเพื่อนำไปลงทุนดังกล่าวได้เป็นอย่างดี ธุรกิจการเงิน ได้แก่ ธนาคารพาณิชย์ ธนาคารออมสิน ธนาคารเพื่อการส่งออกและนำเข้า บริษัทเงินทุน

อุตสาหกรรมแห่งประเทศไทย ธนาคารพัฒนาวิสาหกิจขนาดกลางและขนาดย่อม กองทุนหมู่บ้าน และบริษัทประกันภัย เป็นต้น

7. ธุรกิจบริการ (Services) ธุรกิจบริการเป็นองค์กรที่ทำหน้าที่ผลิตด้านการบริการ เพื่อตอบสนองความต้องการของผู้บริโภคในการอำนวยความสะดวกสบายให้แก่ผู้บริโภค เช่น บริการขนส่ง การสื่อสาร ธุรกิจโรงแรม การท่องเที่ยว โรงพยาบาล โรงภาพยนตร์ ภัตตาคาร สถานบันเทิงต่าง ๆ ร้านซักรีด ร้านถ่ายรูป สถานเสริมความงาม ฯลฯ

8. ธุรกิจอื่น ๆ หรือธุรกิจลักษณะอื่น ๆ เป็นธุรกิจที่นอกเหนือไปจากธุรกิจดังกล่าวข้างต้น ได้แก่ ผู้ประกอบการอาชีพอิสระต่าง ๆ เช่น แพทย์ ครู เกษกร วิศวกร สถาปนิก จิตรกร ประติมากร เป็นต้น

2.3.2 ธุรกิจรักษาความปลอดภัย

หลังจากที่เกิดเหตุการณ์ 11 กันยายน ปี 2001 การรักษาความปลอดภัยได้กลายเป็นปัญหาที่สำคัญและได้นำไปสู่การที่บริษัทจะต้องพิจารณาประเด็นการรักษาความปลอดภัยสำหรับวัตถุประสงค์ของบริษัท และโปรแกรมการจัดการบริหารงานธุรกิจการรักษาความปลอดภัยก็เป็นสิ่งสำคัญที่จะเข้าใจความเสี่ยงที่แตกต่างกันประเภทสินทรัพย์และประเมินผลการขนส่ง การจัดลำดับความสำคัญตามความเสี่ยงและปกป้องลูกค้าผ่านการกระทำที่มีประสิทธิภาพอาจเกิดขึ้นสอดคล้องกับความเสี่ยง วิธีการจัดการ การรักษาความปลอดภัยให้เกิดขึ้นภายในอาจดำเนินการโดย บริษัทเอง หรือ จ้างเหมาผู้ให้บริการรักษาความปลอดภัยซึ่งอาจจะดำเนินการในคุณภาพที่สูงขึ้นหรือค่าใช้จ่ายที่มีประสิทธิภาพมากขึ้น การรักษาความปลอดภัยผู้ให้บริการ ควรใช้กลยุทธ์ในการป้องกันความเสี่ยงและลดความเสี่ยง ซึ่งควรดำเนินการกลยุทธ์การรักษาความปลอดภัยจากการทบทวนหลักการและข้อมูลที่เก็บรวบรวมได้จากธุรกิจการรักษาความปลอดภัยที่มีรูปแบบเหมาะสมในการจัดการกับความเสี่ยงและเกิดความปลอดภัยอย่างเป็นระบบและวิทยาศาสตร์ (Zhang, 2011)

การประกอบกิจการรักษาความปลอดภัยนี้ จัดเป็นการประกอบกิจการธุรกิจบริการด้านการรักษาความปลอดภัยแก่ หน่วยงาน องค์กร อาคารสถานที่ ทรัพย์สินและชีวิต ตลอดจนอำนวยความสะดวกในด้านต่าง ๆ แก่ผู้ว่าจ้างเช่น การเปิด ปิด ตรวจจับผ่าน การเข้าออก ของพนักงานหรือเจ้าหน้าที่ ในหน่วยงานของทั้งภาครัฐและภาคเอกชน ฯลฯ ด้วยการจัดส่งเจ้าหน้าที่รักษาความปลอดภัยไปให้บริการยังสถานที่ของผู้ว่าจ้าง ทั้งนี้ ตามกรอบการจำแนกธุรกิจบริการขององค์การการค้าโลก (WTO) การประกอบกิจการรักษาความปลอดภัยจัดอยู่ในกลุ่มประเภทธุรกิจบริการสี่ส่วนได้ส่วน และรักษาความปลอดภัย (Investigation and Security Services) ซึ่งแบ่งประเภทย่อยได้แก่ 1.บริการด้านสี่ส่วนได้ส่วน (Investigation Service) 2.บริการให้คำปรึกษาด้านความปลอดภัย (Security

Consultation Services) 3. บริการติดตั้งสัญญาณเตือนภัย (Alarm Monitoring Services) 4. ให้บริการความปลอดภัยในการขนส่ง (Armored Car Services) 5. ให้บริการโดยมีพนักงานเข้าไปทำหน้าที่ป้องกันรักษาความปลอดภัย (Guard Services) และ 6. ให้บริการด้านความปลอดภัยอื่น ๆ (Other Security Services) (กรมพัฒนาธุรกิจการค้า, 2558)

ประเภทของพนักงานรักษาความปลอดภัยแยกตามธุรกิจที่มาใช้บริการ (สถาบันพัฒนาวิสาหกิจขนาดกลางและขนาดย่อม, 2558)

1) ผู้ประกอบธุรกิจต่าง ๆ อาทิเช่น บริษัท ธนาคาร เป็นต้น 2) โรงงาน 3) หมู่บ้านจัดสรร คอนโด 4) อาคารสำนักงาน 5) ห้างสรรพสินค้า 6) สถานที่ราชการ

ประเภทการประกอบธุรกิจรักษาความปลอดภัยเอกชน

งานรักษาความปลอดภัยเอกชน ขยายตัวอย่างรวดเร็วตามการเจริญเติบโตทางเศรษฐกิจของประเทศ ผู้ประกอบธุรกิจบริการรักษาความปลอดภัยเอกชนเพิ่มจำนวนมากขึ้นและมีการแข่งขันกันสูง ผู้ประกอบธุรกิจในประเทศไทยต่างพยายามปรับปรุงและพัฒนางานรักษาความปลอดภัยขององค์กรให้มีประสิทธิภาพโดยการประกอบกิจการรักษาความปลอดภัยเอกชนในประเทศไทยอาจแบ่งได้เป็น 5 ประเภทดังนี้ (พงษ์กฤษณ์ มงคลสินธุ์ และ คณะ, 2552) ดังนี้

1. งานรักษาความปลอดภัยอาคารและสถานที่ ได้แก่ การดูแลรักษาความปลอดภัยตามบริษัทห้างร้านสำนักงานอาคารสถานที่ โรงงานสิ่งก่อสร้างหมู่บ้านจัดสรรธนาคารสถานศึกษา ศูนย์การค้าโรงพยาบาลศูนย์โรงแรมโรงพยาบาลสถานีขนส่งท่าเรือท่าอากาศยานรวมทั้งส่วนราชการ และรัฐวิสาหกิจ

2. งานรักษาความปลอดภัยด้านการอำนวยความสะดวกและการจราจร ได้แก่ การควบคุมดูแลการจราจร โดยมีพนักงานรักษาความปลอดภัยประจำอยู่ที่ช่องทางเข้าออกหรือด้านหน้าของบริษัทอาคารสำนักงานห้างสรรพสินค้า ฯลฯ เพื่ออำนวยความสะดวกแก่ผู้สัญจรที่ผ่านไปมาและยานพาหนะที่ผ่านเข้าออกในพื้นที่ที่มีการรักษาความปลอดภัย

3. งานบริการรักษาความปลอดภัยบุคคล ได้แก่ อารักขาบุคคลและบุคคลสำคัญ การป้องกันการก่อการร้าย การเดินขบวน การคุกคามต่อชีวิต การตรวจสอบประวัติบุคคล การสืบสวนสอบสวน การหาข่าวการตรวจหายาเสพติด และการบังคับกฎหมายความปลอดภัย

4. งานรักษาความปลอดภัยในการขนส่งเงินสด ทรัพย์สินและเอกสาร ได้แก่ การดูแลรักษาความปลอดภัยในการขนส่งเงินสด ทรัพย์สิน และเอกสารจากที่หนึ่งไปยังอีกที่หนึ่ง พนักงานรักษาความปลอดภัยต้องมีอาวุธปืนติดตัวไว้ใช้ในการป้องกันตัวและป้องกันการถูกปล้นทรัพย์สินในระหว่างทาง

5. งานรักษาความปลอดภัยด้านข้อมูลข่าวสาร ได้แก่ การป้องกันการจารกรรมความลับ ข้อมูลการค้าอุตสาหกรรมสิ่งประดิษฐ์คอมพิวเตอร์และการต่อต้านการจารกรรม

ขนาดของสถานประกอบการ

สถานประกอบการธุรกิจรักษาความปลอดภัย ส่วนใหญ่เป็นสถานประกอบการขนาดเล็ก และขนาดกลาง ซึ่งสถานประกอบการขนาดเล็ก จะมีพนักงานรักษาความปลอดภัย ตั้งแต่ 1-500 คน คิดเป็นร้อยละ 49 สถานประกอบการขนาดกลางจะมีพนักงานรักษาความปลอดภัย 500 -1,000 คน คิดเป็นร้อยละ 50 ของผู้ประกอบการ และในธุรกิจนี้ผู้ประกอบการขนาดใหญ่มีพนักงานรักษาความปลอดภัยตั้งแต่ 1,000 คนขึ้นไปมีอยู่ร้อยละ 1 นั่นคือร้อยละ 99 ของผู้ประกอบการเป็นผู้ประกอบการขนาดกลางและขนาดเล็กทั้งนี้เป็นเพราะธุรกิจนี้ไม่จำเป็นต้องมีลงทุนเงินมากนัก จึงง่ายสำหรับผู้ประกอบการขนาดเล็กที่จะเข้ามาลงทุน (กรมพัฒนาธุรกิจการค้า, 2558)

หน่วยงานภาครัฐและเอกชนที่เกี่ยวข้อง

ในการประกอบกิจการรักษาความปลอดภัยจะต้องเกี่ยวข้องกับหน่วยงานสำคัญทั้งภาครัฐและเอกชนดังต่อไปนี้ (กรมพัฒนาธุรกิจการค้า, 2558)

- สถาบันวิจัยและพัฒนากระบวนการยุติธรรม สำนักงานกิจการยุติธรรม กระทรวงยุติธรรม พยายามเสนอกฎหมายส่งเสริมและควบคุมการประกอบกิจการบริการรักษาความปลอดภัยและผู้ประกอบอาชีพรักษาความปลอดภัย ของภาคเอกชนเพื่อให้มีมาตรฐานมีอำนาจหน้าที่ช่วยเหลือเจ้าหน้าที่ตำรวจ ด้านการป้องกันการทำผิด การรักษาความสงบเรียบร้อย

- สำนักงานตำรวจแห่งชาติ พยายามผลักดันให้มีกฎหมายควบคุมการประกอบธุรกิจบริการรักษาความปลอดภัย กำหนดมาตรฐานผู้ประกอบการอาชีพ ของภาคเอกชนให้มีมาตรฐานเดียวกัน และสามารถช่วยเหลือเจ้าพนักงานตามกฎหมายในการรักษาความสงบสุขของสังคมและความปลอดภัยของประชาชน โดยทั่วไปรวมทั้งคุ้มครองผู้บริโภคในธุรกิจรักษาความปลอดภัยมากยิ่งขึ้น

- สมาคมผู้ประกอบการรักษาความปลอดภัยแห่งประเทศไทย เกิดจากการรวมตัวกันของผู้ประกอบการรักษาความปลอดภัย เพื่อเป็นตัวแทนและศูนย์รวมแห่งองค์กรของวิชาชีพด้านรักษาความปลอดภัย กำหนดกรอบและให้คำแนะนำสมาชิก ด้านการประกอบธุรกิจและการช่วยเหลือให้คำปรึกษาต่าง ๆ

2.3.3 การดำเนินธุรกิจ

ธุรกิจรักษาความปลอดภัยปัจจุบัน มีสภาพความต้องการใช้บริการมีมูลค่าทางการตลาดสูงถึงประมาณ 40,000 ล้านบาท มีการขยายตัวของธุรกิจ เพิ่มขึ้นเฉลี่ยร้อยละ 12.8 ต่อปี โดยบริษัทรักษาความปลอดภัยขนาดกลางมีส่วนแบ่งทางการตลาดมากที่สุด รองลงไปเป็นบริษัทรักษาความปลอดภัยขนาดเล็ก และบริษัทขนาดใหญ่ตามลำดับต่อไปนี้ ได้แก่ ขนาดเล็ก 1-500 คนต่ำกว่า 50 ล้านบาท มีส่วนแบ่งการตลาดร้อยละ 28.0 ขนาดกลาง 500-1,000 คนตั้งแต่ 50-400 ล้านบาทมีส่วนแบ่งการตลาดร้อยละ 45.0 บริษัทขนาดใหญ่ 1,000-5,000 คนมากกว่า 400 ล้านบาท มีส่วนแบ่งการตลาดร้อยละ 27.0 มูลค่าตลาดรวมสูงถึง 40,000 ล้านบาท ซึ่งอาจแบ่งประเภทตามประเภทของธุรกิจได้เป็น 3 หมวด คือพนักงานรักษาความปลอดภัยผลิตภัณฑ์รักษาความปลอดภัย และซอฟต์แวร์รักษาความปลอดภัยโดยมีสัดส่วนร้อยละ 58 ร้อยละ 39 และร้อยละ 3 ตามลำดับซึ่งธุรกิจอุปกรณ์ป้องกันการโจรกรรมเป็นธุรกิจเสริมของงานรักษาความปลอดภัย. ที่มีการเติบโตอย่างต่อเนื่องเช่นเดียวกันโดยมูลค่าตลาดอุปกรณ์ป้องกันการโจรกรรมแบ่งออกเป็นสัญญาณเตือนภัยประเภทโทรทัศน์วงจรปิดมีมูลค่าประมาณ 300 ล้านบาทและอุปกรณ์เตือนภัย/ป้องกันการขโมยเนื่องจากโทรทัศน์วงจรปิดมีมูลค่ารวมประมาณ 100 ล้านบาทซึ่งอัตราการเจริญเติบโตของอุปกรณ์ป้องกันการโจรกรรมประเภทต่างๆนี้ยังคงเป็นไปอย่างต่อเนื่องแม้ในช่วงเศรษฐกิจซบเซาเกี่ยวกับธุรกิจบริการรักษาความปลอดภัยพบว่าเป็นปี 2546-2550 ธุรกิจบริการรักษาความปลอดภัยนั้นมีแนวโน้มเติบโตเพิ่มขึ้นทุกปีโดยมีจำนวนรายได้ที่เพิ่มขึ้นจาก 11,568 ล้านบาทในปี 2546 เป็น 20,313 ล้านบาทในปี 2550 โดยสรุปธุรกิจรักษาความปลอดภัยเป็นธุรกิจที่เติบโตสวนกระแสเศรษฐกิจที่ซบเซาแม้ว่าปัจจุบันจะมีผู้เข้ามาประกอบธุรกิจนี้มากขึ้นเรื่อย ๆ แต่ก็ยังเป็นที่ต้องการของตลาดอีกมากและยังพอมีโอกาสอยู่ (กรมพัฒนาธุรกิจการค้า, 2558)

2.3.4 คุณสมบัติของผู้ประกอบธุรกิจ

ผู้ประกอบธุรกิจรักษาความปลอดภัย ควรมีคุณสมบัติที่จำเป็นได้แก่การมีความรู้ด้านธุรกิจและด้านเทคนิคต้องมีความรู้พื้นฐานในธุรกิจบริการรักษาความปลอดภัยพอสมควรรวมทั้งต้องเป็นผู้ที่ติดตามข้อมูลข่าวสารที่เปลี่ยนแปลงตลอดเวลาที่มีความรู้และทักษะการบริหารบุคลากรเพราะธุรกิจนี้เกี่ยวกับคนทั้งสิ้นนอกจากนี้ผู้ประกอบการควรมีคุณลักษณะความเป็นผู้นำและมีพื้นฐานความรู้ด้านการบริหารจัดการ รู้จักการศึกษาข้อมูลให้ครบถ้วนก่อนตัดสินใจลงทุนและมีความสามารถในการประเมินโอกาสในดำเนินธุรกิจอย่างมีทิศทางพร้อมทั้งควบคุมและการวัดผลการดำเนินงานเช่นวัดผลด้านการเงินวัดความพึงพอใจของลูกค้าประเมินผลการปฏิบัติงานของพนักงานและหน่วยปฏิบัติการเพื่อกำหนดแนวทางในการปรับปรุงและพัฒนาต่อไปนอกจากนี้ผู้ประกอบการควรมีความคิดริเริ่ม

สร้างสรรค์ซึ่งอึดอัดใจยิ่งยวดตอน มี ความสามารถตัดสินใจอย่างมีประสิทธิภาพให้โอกาสพนักงานเสนอความคิดเห็น รู้จักการสรรหาและฝึกอบรมพัฒนาบุคลากรมีความสามารถในการบริหาร เข้าใจปัญหาและแยกแยะวิเคราะห์ได้อย่างเป็นระบบรวมทั้งสนใจใฝ่หาความรู้เกี่ยวกับนวัตกรรมใหม่ เช่น การใช้เทคโนโลยีที่ทันสมัยเข้ามาปรับใช้ในการรักษาความปลอดภัยเพื่อเพิ่มคุณภาพงานบริการ (กรมพัฒนาธุรกิจการค้า, 2558)

2.3.5 กลยุทธ์ทางธุรกิจ

กลยุทธ์ในการประกอบธุรกิจรักษาความปลอดภัยที่สามารถ นำมาพิจารณาเป็นพื้นฐานในการดำเนินธุรกิจบริการรักษาความปลอดภัย เพื่อให้การดำเนินธุรกิจเป็นไปอย่างมีประสิทธิภาพ ได้แก่ กลยุทธ์ ด้านต่าง ๆ ต่อไปนี้ (กรมพัฒนาธุรกิจการค้า, 2558)

กลยุทธ์ด้านคุณภาพ (Quality Strategy)

การให้บริการเน้นที่คุณภาพเพื่อสร้างความแตกต่างในท้องตลาดโดยครอบคลุมทั้งคุณภาพการปฏิบัติงานของพนักงานรักษาความปลอดภัย และคุณภาพของเครื่องมือเครื่องใช้ในระบบรักษาความปลอดภัยพร้อมทั้งสร้างให้ลูกค้าเห็นและตระหนักว่าใช้บริการจากที่นี่จะได้รับคุณภาพที่แตกต่างจากการใช้บริการที่อื่นอย่างไรผู้ประกอบการที่เลือกใช้กลยุทธ์ด้านคุณภาพจะต้องคัดเลือกพนักงานที่มีคุณภาพมาปฏิบัติงานเช่นคัดพนักงานรักษาความปลอดภัยมีความรู้ความสามารถสูงสำเร็จการศึกษาขั้นต้นมัธยมศึกษาปีที่ 6 บุคลิกภาพดีใช้คอมพิวเตอร์ โปรแกรมพื้นฐานสำหรับงานสำนักงานได้สามารถพูดภาษาอังกฤษสื่อสารกับชาวต่างชาติได้มีระบบการพัฒนาศักยภาพบุคลากรอย่างต่อเนื่องรวมทั้งดูแลสวัสดิการพนักงานเป็นอย่างดีจัดอบรมให้มีทักษะเฉพาะด้านเช่นมีความสามารถดับเพลิงสารเคมีห้องเก็บดับเพลิงที่สูงหรือปฏิบัติหน้าที่ในพื้นที่พิเศษอย่าง โรงงานอุตสาหกรรมหรือพื้นที่ก่อสร้างโดยอาจเน้นเป็นผู้ประกอบการที่มีความเชี่ยวชาญในการให้บริการรักษาความปลอดภัยเฉพาะด้านโดยทั่วไปจะเสนอบริการในราคาสูง

กลยุทธ์ด้านความรวดเร็ว (Speed Strategy)

การให้บริการเน้นที่ความรวดเร็วในการให้บริการสามารถตอบสนองลูกค้าได้อย่างรวดเร็วและถูกต้องทั้งแบบป้องกันภัยล่วงหน้า (Proactive) และการระงับเหตุ (Reactive) หลังจากเหตุการณ์ความไม่ปกติเกิดขึ้นแล้วบริษัทที่เน้นแข่งขันด้วยกลยุทธ์ความรวดเร็วมักจะทำงานแบบ Man-Machine คือมีคนทำงานควบคู่กับเครื่องมือที่ทันสมัย เช่นบริการเฝ้าดูสัญญาณเหตุร้ายโจรกรรม ลูกเงิน อักคิภัยตลอด 24 ชั่วโมง โดยติดอุปกรณ์ sensor เพื่อการตรวจจับเหตุร้ายโดยส่งสัญญาณไปยังศูนย์ control ที่ทำงานตลอด 24 ชั่วโมงเมื่อมีเหตุการณ์ผิดปกติเครื่องจะส่งสัญญาณไปยังศูนย์กลางและสั่งการให้เจ้าหน้าที่ระงับเหตุเข้าไปเช็คเพื่อระงับเหตุร้ายหรือมีเทคโนโลยีเข้าไประงับเหตุในเบื้องต้นเช่นเครื่อง

ดับเพลิงอัตโนมัติในห้องครัวเครื่องตรวจจับเปลวเพลิง ฯลฯ ซึ่งระบบเทคโนโลยีป้องกันภัยหรือ Machine นี้มีสัญญาดูแลอยู่ 2 ประเภทคือ 1. ระบบขายขาดลูกค้าซื้อระบบไปติดตั้งที่บ้านหลังจากนั้นลูกค้าจะรับผิดชอบดูแลเองเจ้าหน้าที่ของบริษัทดูแลเฉพาะช่วงที่อยู่ในระยะเวลาประกันหรือเฉพาะกรณีลูกค้าแจ้งมาว่าระบบมีปัญหา 2. ระบบเช่าวิธีการนี้เป็นที่นิยมของลูกค้าที่มีพื้นที่ดูแลขนาดใหญ่และทรัพย์สินที่ต้องการพิทักษ์รักษามีมูลค่าสูงเพราะบริษัทรักษาความปลอดภัยจะรับผิดชอบดูแลด้านความปลอดภัยให้ทั้งหมดคอยหมั่นเข้าไปตรวจเช็คสภาพเครื่องมืออุปกรณ์ให้ใช้งานได้เสมอไม่ต้องกังวลเพราะยกหน้าที่ดูแลรักษาความปลอดภัยให้กับบริษัทรักษาความปลอดภัยรับผิดชอบแล้วสำหรับลูกค้าที่ใช้บริการกลยุทธ์นี้ในช่วงแรกมักรู้สึกว่าการใช้จ่ายสูงเพราะต้องลงทุนติดตั้งระบบความปลอดภัยแต่จะรู้สึกคุ้มค่าในระยะยาว

กลยุทธ์ด้านความยืดหยุ่น (Flexibility Strategy)

การให้บริการที่มีความยืดหยุ่นและสามารถตอบสนองลูกค้าที่มีความต้องการที่แตกต่างกันและหลากหลายได้มีทั้งบริการหลักและบริการเสริมเพื่อตอบสนองความต้องการของลูกค้าให้ครบวงจรรวมทั้งมีความยืดหยุ่นในเรื่องนโยบายการให้บริการเช่นช่วงงานเทศกาลผู้ประกอบการจะจัดกำลังเสริมให้โดยไม่คิดค่าใช้จ่ายเพิ่มกลยุทธ์นี้เน้นความพึงพอใจของลูกค้าเป็นหลักโดยพยายามประสานความต้องการที่หลากหลายของลูกค้าให้สอดคล้องกับเป้าหมายและทรัพยากรขององค์กรที่มีอยู่และให้พนักงานทุกคนมีความสุขในการทำงาน

กลยุทธ์ในการสร้างความแตกต่าง (Differentiate Strategy)

การให้บริการที่แตกต่างจากผู้ประกอบการรายอื่นซึ่งมีแนวทางในการสร้างความแตกต่างได้หลายแบบเช่นเสนอบริการที่ไม่เหมือนใครมีนวัตกรรมที่ล้ำหน้าหรือจับลูกค้าเฉพาะกลุ่มสร้างความเชี่ยวชาญเป็นพิเศษกว่าใครในตลาดเฉพาะกลุ่มเช่นมีความเชี่ยวชาญในกลุ่มลูกค้าปิโตรเคมี การดูแลโรงงานที่มีสารเคมีพนักงานรักษาความปลอดภัยต้องมีความรู้พื้นฐานเกี่ยวกับสารเคมีเบื้องต้นและมีความรู้การดับเพลิงในโรงงานปิโตรเคมี ฯลฯ หรือพนักงานรักษาความปลอดภัยของบริษัทแตกต่างจากคู่แข่งผ่านการอบรมหลักสูตร “อริทราช” 11 ทุกคน จัดบริการสุนัขรักษาความปลอดภัย (Watchdog security service) ตรวจสอบความสงบเรียบร้อยในบางพื้นที่ ให้บริการเคลื่อนย้ายสิ่งของมูลค่าสูง บริการสืบสวนคดีอาชญากรรม เป็นบอดีการ์ดส่วนบุคคล และสิ่งที่สำคัญสำหรับกลยุทธ์นี้คือการสร้างแบรนด์หลังจากที่สร้างความแตกต่างในบริการแล้วผู้ประกอบการต้องเน้นสื่อให้ลูกค้าได้รับทราบว่าการใช้บริการจากท่านแตกต่างจากที่อื่น/ดีกว่าที่อื่นอย่างไรและต้องเน้นสร้างตราสินค้าและภาพลักษณ์ขององค์กร (Brand Strategy) ให้ลูกค้าจดจำในแบรนด์ (Brand Awareness) และ

จงรักภักดีในแบรนด์ (Brand Loyalty) บริการของท่านจะตั้งอยู่ในใจของลูกค้าตลอดไปและกลายเป็นความได้เปรียบเหนือคู่แข่งตลอดกาล

กลยุทธ์ต้นทุน (Cost Strategy)

ผู้ประกอบการมุ่งเน้นให้บริการด้วยราคาขายที่ต่ำเพื่อดึงดูดการตัดสินใจของลูกค้าผู้ที่จะแข่งขันด้วยกลยุทธ์นี้จำเป็นอย่างยิ่งที่จะต้องพิจารณาภาพรวมการดำเนินงานอย่างครบวงจรเพื่อหาจุดบกพร่องและทางรั่วไหลของค่าใช้จ่ายต่างๆที่อาจเกิดขึ้นและพยายามลดค่าใช้จ่ายที่ไม่จำเป็นให้ได้มากที่สุดและดำเนินงานให้มีประสิทธิภาพสูงสุดเพื่อลดต้นทุนในการดำเนินงานทั้งต้นทุนคงที่และต้นทุนผันแปรและผู้ที่จะแข่งขันด้วยกลยุทธ์นี้ควรมีเงินทุนสำรองที่มากพอเนื่องจากธุรกิจนี้โดยส่วนใหญ่ผู้ประกอบการต้องจ่ายเงินค่าจ้างให้กับพนักงานรักษาความปลอดภัยก่อน แล้วเรียกเก็บจากลูกค้าที่หลังดังนั้นหากผู้ประกอบการรายใดมีเงินทุนหมุนเวียนน้อยอาจเกิดภาวะหมุนเงินไม่ทันธุรกิจสะดุดได้แต่พบว่าผู้ประกอบการส่วนใหญ่ไม่นิยมแข่งขันด้วยกลยุทธ์นี้เพราะการเสนอบริการด้วยราคาต่ำลูกค้ามักมองว่าคุณภาพงานบริการก็ลดลงด้วยทำให้ภาพลักษณ์ของบริษัทนั้น ๆ อาจดูไม่ดี

2.4 แนวคิดและทฤษฎีเกี่ยวกับประสิทธิภาพการปฏิบัติงาน

2.4.1 ประสิทธิภาพการปฏิบัติงาน

ประสิทธิภาพในการปฏิบัติงาน ที่อาจนิยามได้ว่าเป็นการกระทำของแต่ละบุคคลอย่างทุ่มเทและเต็มใจในการปฏิบัติงานของตนอย่างคล่องแคล่ว ด้วยความมีระเบียบ มีกฎเกณฑ์ ปฏิบัติงานให้เสร็จทันเวลา รวดเร็ว ถูกต้อง มีคุณภาพและมาตรฐาน จึงสรุปได้ว่าบุคคลจะมีประสิทธิภาพการปฏิบัติงาน ต้องเกิดจากความขยันหมั่นเพียรมีความรับผิดชอบและเอาใจใส่ในงานพร้อมด้วยจิตใจที่ซื่อสัตย์ และกตัญญูต่อองค์กร งานจะประสบความสำเร็จตามเป้าหมายขององค์กรที่กำหนดไว้หรือดียิ่งขึ้นทั้งนี้อาจหมายถึงความสามารถสำเร็จ ที่ทำให้เกิดความสำเร็จตามความปรารถนาโดยใช้เวลาและความพยายามเล็กน้อยก็สามารถให้ผลงานที่ได้สำเร็จลงอย่างสมบูรณ์ และรวมถึงการลดต้นทุนในการผลิต คุณภาพของการมีประสิทธิผล และความสามารถในการผลิต การดำเนินงานด้านธุรกิจที่ถือว่ามีประสิทธิภาพสูงนั้น เพื่อสามารถผลิตสินค้าหรือบริการในปริมาณและคุณภาพที่ต้องการ (Good, 1993; Petersen & Plowman, 2012; วีระชาติ ชูตินันท์ ไรคอม, 2552)

การพิจารณาพื้นฐานการบริหารงานที่มีประสิทธิภาพ ได้แก่การวางแผนและควบคุมงานที่ดี ซึ่งประกอบด้วยลักษณะสำคัญ ได้แก่ สามารถจัดให้นักบริหารได้รับข้อมูลข่าวสารทันเวลา ทันสมัย ถูกต้อง เพียงพอและแน่นอนมีการจัดระบบงานให้เหมาะสม ซึ่งประกอบด้วยปัจจัย 2 ส่วน คือ คน และระบบงานประสิทธิภาพจะเกิดขึ้นได้เมื่อมีความพร้อมทั้งสองส่วนจัดให้มีการประสานงานที่ดีเพื่อ

เพิ่มสมรรถภาพของคนให้สูงขึ้นนอกจากนั้น การเพิ่มประสิทธิภาพในการทำงาน ภาวะแห่งความสำเร็จทั่ว หรือภาวะที่ทำให้สำเร็จผลอย่างดี ดังนั้นประสิทธิภาพในการผลิตหรือ ผลิตภาพแรงงาน จึงเป็นการเปรียบเทียบระหว่างจำนวนสินค้าหรือบริการที่ผลิตได้ (Output) กับจำนวนของทรัพยากรหรือปัจจัยที่ใช้ในการผลิตสินค้า หรือบริการนั้นออก (Input) ความสัมพันธ์ดังกล่าวนี้จะสะท้อนให้เห็นถึงการเพิ่มขึ้นหรือลดลงของประสิทธิภาพในการผลิตปัจจัยที่มีผลต่อการเพิ่มหรือลดลงของประสิทธิภาพ การผลิต อาจแบ่งได้ 3 หมวด คือ

1) ปัจจัยทางด้านเทคโนโลยี เช่น กระบวนการผลิต กระบวนการทำงานของเครื่องจักร หรือเครื่องมือ เครื่องใช้ต่าง ๆ

2) ปัจจัยด้านระบบการบริการ เช่น การใช้เทคนิคทางการบริหาร ส่งเสริมระบบแรงงานสัมพันธ์ การใช้ระบบทวิภาคีเพื่อการเพิ่มประสิทธิภาพการผลิต เป็นต้น

3) ปัจจัยด้านแรงงาน เป็นปัจจัยสำคัญที่สุดเพราะกิจการใดๆ อาจใช้เทคโนโลยี หรือเครื่องจักรที่ทันสมัยที่สุด มีการบริหารงานที่ดีเพื่อผลิตสินค้าหรือบริการที่ดีที่สุดในการนั้นๆ แต่หากไม่มีแรงงานเป็นผู้ใช้เทคโนโลยี และระบบที่วางไว้เป็นอย่างดีนั้นก็ย่อมไม่สามารถประสบความสำเร็จได้ ดังนั้นแรงงานจึงเป็นปัจจัยหรือองค์ประกอบที่สำคัญที่สุด การปรับปรุงระบบการทำงานเพื่อพัฒนาคุณภาพของแรงงานนั้นเป็นสิ่งจำเป็นที่มีผลต่อการเพิ่มประสิทธิภาพการผลิต แต่ในปัจจุบันยังขาดข้อมูลที่จะเป็นเครื่องตัดสินใจในการดำเนินนโยบายทางด้านเพิ่มประสิทธิภาพของแรงงาน อันจะเป็นประโยชน์ต่อการวางแผนบริหารแรงงาน การวางแผนทรัพยากรมนุษย์ ตลอดจนการวางแผนพัฒนาทางด้านเศรษฐกิจและสังคมทั้งในภาครัฐและเอกชนกรมสวัสดิการและคุ้มครองแรงงานได้เล็งเห็นความสำคัญที่จะรวบรวมข้อมูลเกี่ยวกับการผลิตและศึกษารายละเอียดเกี่ยวกับประสิทธิภาพการผลิตของแรงงาน เพื่อให้ได้ข้อมูลที่เป็นเครื่องชี้ถึงการเปลี่ยนแปลงภาวะการผลิตของแรงงานและผู้ประกอบการ อีกทั้งเป็นตัวกระตุ้นให้ผู้ประกอบการปรับปรุงคุณภาพการผลิตของตน และของแรงงานให้มีประสิทธิภาพสูงขึ้น ช่วยให้ได้ผลิตภัณฑ์ที่มีคุณภาพ และได้มาตรฐานเมื่อเทียบกับต่างประเทศซึ่งจะเป็นผลดีต่อเศรษฐกิจของประเทศโดยรวม (เฉลิมเกียรติ แก้วหอม, 2555; กระทรวงแรงงานและสวัสดิการสังคม, 2540)

Super (อ้างถึงในปริยาพร วงศ์อนุตรโรจน์, 2553) ได้กล่าวถึงพื้นฐานทฤษฎีการพัฒนาการทางอาชีพ (Theory of Vocational Development) ไว้ 9 ประการ คือ

- 1) มนุษย์มีความแตกต่างกันในด้านความสามารถ ความสนใจและบุคลิกภาพ
- 2) ความแตกต่างของบุคคลแต่ละคน ทำให้เขาเหมาะสมกับอาชีพต่างกันออกไป

3) ในงานแต่ละอาชีพ แม้ต้องการบุคคลที่มีลักษณะบางอย่างก็ตามแต่ก็มีความกว้างมากพอที่บุคคลที่มีบุคลิกภาพใกล้เคียงสามารถประกอบอาชีพอื่นได้ เช่นกัน

4) ความพึงพอใจของบุคคล ความสามารถ สถานการณ์ที่เขาดำรงชีวิตอยู่ ตลอดจนกระทั่งความคิดรวบยอดเกี่ยวกับตนเอง มีการเปลี่ยนแปลงไปตามเวลาและประสบการณ์ ทำให้การตัดสินใจเลือกอาชีพของบุคคลอาจมีการปรับปรุงเปลี่ยนแปลงเสมอ

5) ชีวิตเป็นกระบวนการไม่หยุดนิ่ง

6) องค์ประกอบที่มีอิทธิพลต่อแบบแผนทางอาชีพของบุคคล คือ ระดับสถานภาพทางเศรษฐกิจและสังคมของพ่อแม่ ความสามารถทางด้านสติปัญญา ลักษณะของบุคลิกภาพและโอกาสที่เขาจะได้มีประสบการณ์ทางอาชีพต่าง ๆ

7) การพัฒนาทางอาชีพ เป็นการพัฒนาทางจิตใจ และร่างกายผสมไปกับกระบวนการแสดงออกของความคิดรวบยอดของบุคคล

8) การเข้าสู่อาชีพของบุคคลมักจะถูกกำหนดโดยกระบวนการประนีประนอมระหว่าง ตัวบุคคลกับตัวแปรทางสังคม เช่น ระหว่างสภาพที่มีอยู่กับสภาพความเป็นจริง

9) ความพึงพอใจในการทำงานขึ้นอยู่กับ

ก) ความสามารถ ความสนใจ บุคลิกภาพ และค่านิยมของเขามีโอกาสได้แสดงออกมากน้อยเพียงใดในงานที่ทำ

ข) ประสบการณ์ที่เขาได้รับจากการทำงาน สอดคล้องกับภาพพจน์ของตัวเองที่เขาเองที่ตั้งขึ้นมากน้อยเพียงใด

M. Hammer & J. Champy (1994) ได้กล่าวถึงกรอบการพัฒนาทรัพยากรมนุษย์บนพื้นฐานของทฤษฎีทั้งสามด้าน เช่น จากแนวคิดกระบวนการหรือปรับกระบวนการทางธุรกิจ หรือที่เรียกว่า Reengineering นั้น เป็นการมุ่งเน้นให้พนักงานทุกคนต้องลดต้นทุนค่าใช้จ่ายที่เกิดขึ้น (ทฤษฎีเศรษฐศาสตร์) ลดขั้นตอนการทำงานที่ไม่จำเป็นให้น้อยลงเพื่อให้เกิดประสิทธิภาพการทำงานมากยิ่งขึ้น (ทฤษฎีระบบ) รวมถึงการนำหลักการทางจิตวิทยาเข้ามาใช้ในระหว่างการทำ Re-engineering (ทฤษฎีจิตวิทยา)

2.4.2 แนวคิดเกี่ยวกับประสิทธิภาพการปฏิบัติงาน

วรรณพรรณ รักษชน (2558) ได้กล่าวถึงทฤษฎี Harrington Emerson ไว้ว่าในปี ค.ศ. 1853 - 1931 ทำงานในอุตสาหกรรม และบริหารองค์กร Harrington Emerson มีแนวคิดคือได้นำเอาวิธีการจัดการแบบวิทยาศาสตร์มาบริหารงานในองค์กร การบริหารแบบวิทยาศาสตร์คือ จะต้องมีการค้นพบและทดลองเป็นอย่างดีว่า วิธีการนั้นได้ผลจริง เมื่อประเมินผลแล้วสามารถบอกได้ว่า อะไรที่เกิดขึ้น

เกิดขึ้นได้อย่างไร เกิดขึ้นเมื่อไหร่ แล้วนำเอาข้อมูลเหล่านั้นมากำหนดเป็นหลักการบริหาร ใช้เพื่อปรับปรุงกับการจัดการกับประสิทธิภาพของคน โครงสร้าง และเป้าหมายขององค์กร เพื่อผลตอบแทนที่สมเหตุสมผลองค์ประกอบของแนวคิดนี้ The Twelve Principles of Efficiency ได้กล่าวถึงหลักประสิทธิภาพการบริหารงานขององค์กร 12 ประการที่สำคัญดังนี้

1. กำหนดเป้าหมายให้ชัดเจน (Clearly defined ideals)
2. ใช้หลักเหตุผลทั่วไป พิจารณาจากความเป็นไปได้ของงาน (Common sense)
3. ให้คำแนะนำที่ดี ที่ถูกต้องสมบูรณ์ (Competent counsel)
4. รักษาระเบียบวินัยในการทำงาน (Discipline)
5. ปฏิบัติงานด้วยความยุติธรรม (Fair deal)
6. มีข้อมูลพร้อมทำงานที่เชื่อถือได้ (Reliable information)
7. มีการรายงานผลการดำเนินงานทุกะยะ (Dispatching)
8. มีมาตรฐานงานเสร็จตามเวลา (Standard and Schedule)
9. ผลงานได้มาตรฐาน (Standardized condition)
10. ดำเนินงานถือเป็นมาตรฐานได้ (Standardized operation)
11. มาตรฐานที่กำหนดสามารถปฏิบัติได้ (Standardized directing)
12. ให้บำเหน็จรางวัลแก่ผู้ปฏิบัติงานดี (Efficiency reward)

ข้อดีและข้อเสียของแนวคิด The Twelve Principles of Efficiency

ข้อดีของการบริหารในทฤษฎีนี้ ได้นำเอาหลักของวิทยาศาสตร์ซึ่งมีการนำมาทดลองปฏิบัติหลายครั้งแล้ว เมื่อประเมินผลสามารถพิสูจน์ได้ว่ามีประสิทธิภาพเพียงไร โดย Harrington Emerson (1931 อ้างถึงในกิตติภูมิ มีประดิษฐ์, 2556) ซึ่งได้นำไปใช้ในการบริหารมากกว่า 200 องค์กร

ข้อเสียที่แนวคิดนี้ จะแบ่งงานออกเป็นย่อย ๆ ถือเอาความรวดเร็ว ให้คนทำงานเฉพาะอย่าง ถือความชำนาญเป็นแนวในการปฏิบัติ ซึ่งอาจต้องสิ้นเปลืองคน โดยในยุคต่อมา ได้มีนักทฤษฎีได้ให้ความเห็นถึงข้อเสียในเรื่องนี้เช่นกัน

ทฤษฎีของ Harrington Emerson (1931 อ้างถึงในกิตติภูมิ มีประดิษฐ์, 2556) เป็นทฤษฎีการบริหารเชิงพฤติกรรมซึ่ง Harrington ได้กล่าวถึงแนวการทำงานเพื่อให้ได้มาตรฐานโดยนำไปใช้จนเป็นที่ยอมรับและสร้างชื่อให้แก่ Harrington Emerson และได้นำไปใช้ปรับปรุงพัฒนากิจการรถไฟสายเซนต์ปาลให้มีประสิทธิภาพและได้ผลดีสามารถประหยัดเงินได้ถึงวันละ 1 ล้านดอลลาร์สหรัฐ

แนวคิดของ Petersen and Plowman (2012) ได้ให้แนวคิดใกล้เคียงกับ Harrington Emerson โดยได้ตัดทอนบางข้อลงและสรุปองค์ประกอบของประสิทธิภาพ ไว้ 4 ข้อด้วยกันคือ

1. คุณภาพของงาน (Quality) จะต้องมีความสูง คือผู้ผลิตและผู้ใช้ได้ประโยชน์ คุ่มค่า และมีความพึงพอใจ ผลการทำงานมีความถูกต้องได้มาตรฐาน รวดเร็ว นอกจากนี้ผลงานที่มี คุณภาพ ควรก่อเกิดประโยชน์ต่อองค์กรและสร้างความพึงพอใจของลูกค้าหรือผู้มารับบริการ
2. ปริมาณงาน (Quantity) งานที่เกิดขึ้นจะต้องเป็นไปตามความคาดหวังของหน่วยงาน โดยผลงานที่ปฏิบัติได้มีปริมาณที่เหมาะสมตามที่กำหนดในแผนงานหรือเป้าหมายที่บริษัทวางไว้และ ควรมีการวางแผน บริหารเวลา เพื่อให้ได้ปริมาณงานตามเป้าหมายที่กำหนดไว้
3. เวลา (Time) คือ เวลาที่ใช้ในการดำเนินงานจะต้องอยู่ในลักษณะที่ถูกต้องตาม หลักการเหมาะสมกับงานและทันสมัย มีการพัฒนาเทคนิคการทำงานให้สะดวกรวดเร็วขึ้น
4. ค่าใช้จ่าย (Costs) ในการดำเนินการทั้งหมดจะต้องเหมาะสมกับงานและวิธีการ คือ จะต้องลงทุนน้อยและได้ผลกำไรมากที่สุดประสิทธิภาพในมิติของค่าใช้จ่ายหรือต้นทุนการผลิตได้แก่ การใช้ทรัพยากรด้านการเงิน คน วัสดุ เทคโนโลยี ที่มีอยู่อย่างประหยัดคุ่มค่า และเกิดการสูญเสียที่น้อยที่สุด

2.5 งานวิจัยที่เกี่ยวข้อง

พงษ์กฤษณ์ มงคลสินธุ์ และคณะ (2552) ได้ทำการวิจัยเรื่องโครงการวิจัยเพื่อพัฒนา มาตรฐานอาชีพรักษาความปลอดภัยโดยมีรายละเอียดเกี่ยวกับบทสรุปโครงการศึกษาวิจัยเพื่อพัฒนา มาตรฐานอาชีพรักษาความปลอดภัยครั้งนี้ การประกอบธุรกิจรักษาความปลอดภัยและการประกอบ อาชีพพนักงานรักษาความปลอดภัยของประเทศไทยควรได้รับการยกระดับเพื่อพัฒนามาตรฐานอาชีพ รักษาความปลอดภัยสำนักงานกิจการยุติธรรมกระทรวงยุติธรรมและคณะสังคมสงเคราะห์ศาสตร์ มหาวิทยาลัยธรรมศาสตร์ได้เล็งเห็นความสำคัญในประเด็นดังกล่าวจึงได้ร่วมกันดำเนินการศึกษาวิจัย เพื่อพัฒนามาตรฐานอาชีพรักษาความปลอดภัยขึ้นสรุปผลการศึกษาว่ายังมีผู้ประกอบการด้านนี้ส่วน น้อยที่สามารถทำได้ในระดับมาตรฐานสากลและโดยเฉพาะอย่างยิ่งคุณภาพของผู้ประกอบอาชีพ รักษาความปลอดภัยด้วยแล้วยังมีปัญหาค่อนข้างมากทั้งในด้านคุณลักษณะของบุคคล ประสิทธิภาพ ของงานและคุณภาพชีวิตของการทำงานรักษาความปลอดภัยซึ่งจะได้กล่าวถึงรายละเอียดแยกย่อยเป็น ประเด็นออกไปดังนี้ 1. รูปแบบการประกอบธุรกิจรักษาความปลอดภัยและผู้ประกอบอาชีพรักษา ความปลอดภัยบริษัทที่ประกอบธุรกิจด้านนี้สามารถแบ่งออกได้เป็น 3 ขนาด คือขนาดเล็กมีจำนวน บุคลากรทั้งหมดไม่เกิน 100 คน บริษัทขนาดกลางมีจำนวนบุคลากรทั้งหมดระหว่าง 101-300 คน และ บริษัทขนาดใหญ่มีจำนวนบุคลากรทั้งหมดตั้งแต่ 301 คนขึ้นไป เนื่องจากไม่มีกฎหมายเฉพาะการ ก่อตั้งจึงเป็นไปเพียงการจดทะเบียนการค้าทั่วไปในรูปแบบของห้างหุ้นส่วนจำกัดหรือบริษัทเท่านั้นโดยใช้

กลไกการดูแลอย่างไม่เป็นทางการใช้ความพอใจของผู้ใช้บริการ (ลูกค้า) และความต้องการด้านจุดประสงค์ของลูกค้า (ความรับผิดชอบทางการตลาด) ส่วนที่เป็นกลไกอื่น ๆ จะเน้นที่การฝึกอบรมพนักงานรักษาความปลอดภัยส่วนใหญ่ยังให้ความสำคัญกับการคุ้มครองผู้บริโภคน้อย แต่มุ่งเน้นไปที่การเป็นที่ยอมรับทางการค้าในธุรกิจและการประกอบอาชีพพนักงานรักษาความปลอดภัยประเภทเดียวกัน ในส่วนของพนักงานรักษาความปลอดภัยนั้นให้ความสำคัญกับ 2 ประเด็น คือคุณสมบัติด้านความซื่อสัตย์และสมรรถนะในการทำงานที่เกี่ยวกับบทบาทและหน้าที่ 2. ด้านปัญหาและอุปสรรคต่อการประกอบอาชีพและประกอบธุรกิจการรักษาความปลอดภัยของประเทศไทยในปัจจุบัน 2.1 ปัญหาเกี่ยวกับองค์กรธุรกิจเรียงตามลำดับดังนี้ 1) ปัญหาการเสนอราคาการให้บริการต่ำ/ตัดราคา 2) ปัญหาคนสมัครเป็นพนักงานรักษาความปลอดภัยมีน้อย 3) การตรวจสอบประวัติอาชญากรรมของพนักงาน 4) ปัญหาการบริหารจัดการขององค์กรธุรกิจ 5) ปัญหาไม่ปฏิบัติตามสัญญาว่าจ้างหรือข้อตกลง 6) การกำกับดูแลควบคุมอย่างเป็นทางการ 7) ปัญหาการทำสัญญา 8) ปัญหาที่มาจากใช้ผู้บริการ 9) ปัญหาภาพพจน์ของหน่วยงานในสังคมหรือผู้ให้บริการ 10) การเผยแพร่ประชาสัมพันธ์การสื่อสารต่อสาธารณชน 2.2 ปัญหาเกี่ยวกับพนักงานรักษาความปลอดภัยเรียงตาม 10 อันดับแรกของปัญหาดังนี้ 1) ปัญหาการลาออกของพนักงานรักษาความปลอดภัย 2) ปัญหาความภูมิใจในอาชีพพนักงานรักษาความปลอดภัย 3) ความเป็นมืออาชีพในการปฏิบัติงาน 4) ประสิทธิภาพของการปฏิบัติงาน 5) ความมั่นคง/ความก้าวหน้าทางอาชีพ 6) การฝ่าฝืนกฎระเบียบข้อบังคับในการทำงาน 7) คุณสมบัติที่เหมาะสมของพนักงานรักษาความปลอดภัย 8) การเป็นที่ยอมรับจากผู้บริการ/สังคม 9) ปัญหาด้านสุขภาพของพนักงานรักษาความปลอดภัย 10) รายได้ค่าตอบแทน/ค่าจ้าง/เงินเดือน

ชนิดิ มโนเจริญ และกฤษ จรินทร์ (2555) ได้ทำการศึกษาเรื่องการบริหารเชิงกลยุทธ์ของการไฟฟ้าฝ่ายผลิตแห่งประเทศไทยกรณีศึกษาโรงไฟฟ้าบางปะกงมีวัตถุประสงค์ของการวิจัยเพื่อศึกษาผลกระทบจากการเปลี่ยนแปลงสภาพแวดล้อมภายในและภายนอกที่มีผลต่อการบริหารของโรงไฟฟ้าบางปะกงเพื่อศึกษาจุดอ่อนจุดแข็งปัญหาและอุปสรรคในการบริหารงานและเพื่อศึกษาความคิดเห็นจากผู้บริหารของโรงไฟฟ้าบางปะกงในการกำหนดแนวทางการแก้ไขและพัฒนาการบริหารงานของโรงไฟฟ้าบางปะกงสู่ความเป็นสากลโดยศึกษาจากการวิจัยเชิงคุณภาพแบบสัมภาษณ์เชิงลึก (Indepth Interview) จากผู้บริหารโรงไฟฟ้าบางปะกงผลการศึกษาพบว่าโรงไฟฟ้าบางปะกง มีการปฏิบัติงานที่เป็นไปตามมาตรฐานสากลทั้งทางด้านการดำเนินงานการบริหารงานคุณภาพทั่วทั้งองค์กร (TQM) และตามเกณฑ์ TQA จากการวิเคราะห์พบว่าโรงไฟฟ้าบางปะกงมีโอกาสที่ดีจากทำเลที่ตั้งเป็นยุทธศาสตร์ด้านการผลิตไฟฟ้าของประเทศและได้รับการยอมรับจากสังคมชุมชนโดยรอบส่วนอุปสรรคที่พบ คือ การบังคับใช้กฎหมายโดยรัฐบาลให้โรงไฟฟ้าต้องจัดทำรายงานวิเคราะห์

ผลกระทบทางสิ่งแวดล้อมและสุขภาพ (EHIA) ซึ่งมีผลกระทบต่อการผลิตไฟฟ้าส่วนการวิเคราะห์สภาพแวดล้อมภายในพบว่ามีจุดแข็งคือมีกระบวนการผลิตและบำรุงรักษาที่มีมาตรฐานและพัฒนาอย่างต่อเนื่องบุคลากรมีประสบการณ์และเชี่ยวชาญพร้อมด้วยการทำงานเป็นทีมและเป็นองค์กรแห่งการเรียนรู้ส่วนจุดอ่อนรวมถึงปัญหาอุปสรรคในการดำเนินการพบว่าต้องมีการปรับปรุงทัศนคติจิตสำนึกในการทำงานและปรับปรุงกระบวนการสื่อสารให้มากขึ้นส่วนปัจจัยแห่งความสำเร็จพบว่าโรงไฟฟ้าบางปะกงมีการปรับปรุงประสิทธิภาพกระบวนการดำเนินงานอย่างต่อเนื่องด้วยการทำงานเป็นทีมและผู้นำที่มีวิสัยทัศน์ที่ดีและกลยุทธ์ที่สำคัญในปี 2554 เป็นการกำหนดกลยุทธ์ระดับหน้าที่ในด้านพัฒนาบุคลากรเพื่อเสริมสร้างวัฒนธรรมองค์กรและค่านิยมร่วมด้านปรับปรุงการดำเนินงานและด้านสังคมและชุมชนเพื่อให้เกิดภาพลักษณ์และการยอมรับที่ดี

พิรพัฒน์ วรรณแสงแก้ว (2556) ได้ทำการวิจัยเรื่อง การพัฒนารูปแบบการประเมินผลการปฏิบัติงานแบบฐานสมรรถนะเพื่อการพัฒนาพนักงานในธุรกิจรักษาความปลอดภัย การวิจัยครั้งนี้มีวัตถุประสงค์เพื่อพัฒนารูปแบบการประเมินผลการปฏิบัติงานแบบฐานสมรรถนะเพื่อการพัฒนาพนักงานในธุรกิจรักษาความปลอดภัยและเพื่อประเมินผลการปฏิบัติงานแบบฐานสมรรถนะของพนักงานรักษาความปลอดภัยและติดตามผลหลังจากเข้าร่วมแผนพัฒนาบุคลากรรายบุคคลโดยใช้ระเบียบวิธีการวิจัยและพัฒนากลุ่มตัวอย่างที่ใช้ในการวิจัยได้แก่พนักงานรักษาความปลอดภัยที่ปฏิบัติงานรักษาความปลอดภัยในโรงงานอุตสาหกรรมที่อยู่ในเขตกรุงเทพฯและปริมณฑลโดยการเลือกแบบเจาะจงจำนวน 26 คนเครื่องมือประเมินผลการปฏิบัติงานแบบฐานสมรรถนะได้แก่แบบประเมินด้านความรู้แบบประเมินผลการปฏิบัติงาน (ทักษะ) และแบบประเมินพฤติกรรมผลการวิจัยพบว่า 1. การพัฒนารูปแบบการประเมินผลการปฏิบัติงานแบบฐานสมรรถนะสำหรับพนักงานในธุรกิจรักษาความปลอดภัยในภาพรวมอยู่ในระดับมากที่สุดผลจากการสัมมนากลุ่มพบว่ารูปแบบการประเมินผลการปฏิบัติงานแบบฐานสมรรถนะมีองค์ประกอบหลัก 4 องค์ประกอบดังนี้ 1) กำหนดบทบาทหน้าที่ในงานรักษาความปลอดภัยประกอบด้วยวิเคราะห์บทบาทหน้าที่ของพนักงานในธุรกิจรักษาความปลอดภัยวิเคราะห์ความรู้ทักษะและเจตคติของพนักงานในธุรกิจรักษาความปลอดภัยสัมภาษณ์เชิงลึกผู้ทรงคุณวุฒิในธุรกิจรักษาความปลอดภัยและสัมมนากลุ่มผู้ทรงคุณวุฒิในธุรกิจรักษาความปลอดภัยและผู้เชี่ยวชาญทางด้านสมรรถนะอาชีพ 2) ออกแบบการประเมินผลการปฏิบัติงานประกอบด้วยวิเคราะห์ข้อมูลเกี่ยวกับการประเมินผลการปฏิบัติงานกำหนดแนวทางการประเมินผลการปฏิบัติงานของพนักงานรักษาความปลอดภัยสร้างเครื่องมือประเมินผลการปฏิบัติงานแบบฐานสมรรถนะของพนักงานรักษาความปลอดภัยพัฒนาคู่มือประเมินผลการปฏิบัติงานแบบฐานสมรรถนะของพนักงานรักษาความปลอดภัยและตรวจสอบเครื่องมือและคู่มือประเมินผลการปฏิบัติงานแบบ

ฐานสมรรถนะจากผู้ทรงคุณวุฒิและผู้เชี่ยวชาญ 3) ดำเนินการประเมินผลการปฏิบัติงานประกอบด้วย
อบรมผู้ประเมินเกี่ยวกับการใช้คู่มือประเมินผลการปฏิบัติงานแบบฐานสมรรถนะของพนักงานรักษา
ความปลอดภัยกำหนดตัวผู้ประเมินและผู้ถูกประเมินกำหนดวันเวลาและสถานที่ทำการประเมินและ
นำเครื่องมือประเมินผลการปฏิบัติงานแบบฐานสมรรถนะไปประเมินผลการปฏิบัติงาน 4) สรุปผล
การประเมินผลการปฏิบัติงานประกอบด้วยวิเคราะห์ช่องว่าง (Gap) หรือความต้องการที่จะพัฒนา
สรุปผลการประเมินผลการปฏิบัติงานแบบฐานสมรรถนะและผลการวิเคราะห์ช่องว่างและสรุปผล
วิธีการพัฒนาและติดตามผล 2. การประเมินผลการปฏิบัติงานแบบฐานสมรรถนะของพนักงานรักษา
ความปลอดภัยผู้วิจัยนำเครื่องมือประเมินผลการปฏิบัติงานประกอบด้วยแบบประเมินด้านความรู้แบบ
ประเมินผลการปฏิบัติงาน (ทักษะ) และแบบประเมินพฤติกรรมไปใช้ประเมินพนักงานรักษาความ
ปลอดภัยที่ปฏิบัติงานรักษาความปลอดภัยในโรงงานอุตสาหกรรมจำนวน 26 คนพบว่าผ่านเกณฑ์การ
ประเมินผลการปฏิบัติงานร้อยละ 80 จำนวน 21 คนไม่ผ่านเกณฑ์การประเมินผลการปฏิบัติงาน
จำนวน 5 คนและผู้ผ่านเกณฑ์การประเมินผลการปฏิบัติงานจำนวน 18 คนจาก 21 คนยังมี ช่องว่าง
(Gap) ด้านความรู้และทักษะในบางสมรรถนะย่อยและผู้ไม่ผ่านเกณฑ์การประเมินผลการปฏิบัติงาน
จำนวน 5 คนต้องเข้าร่วมแผนพัฒนาบุคลากรรายบุคคลเพื่อที่จะปิดช่องว่างด้านความรู้และ ด้านทักษะ
ตามมาตรฐานการปฏิบัติงานที่องค์กรต้องการ โดยสรุปคะแนนประเมินผลการปฏิบัติงานแบบฐาน
สมรรถนะรายบุคคลของกลุ่มตัวอย่างหลังจากเข้าร่วมแผนพัฒนาบุคลากรรายบุคคลผ่าน เกณฑ์การ
ประเมินผลการปฏิบัติงานร้อยละ 80 และได้ปิดช่องว่าง (Gap) ทั้งหมดจำนวน 24 คน และ 2 คนยังไม่
สามารถปิดช่องว่างด้านความรู้และทักษะได้จึงต้องเข้าร่วมแผนพัฒนาบุคลากรต่อไป

Goldring (2011) ได้ศึกษาทัศนคติของผู้จัดการฝ่ายการตลาดเกี่ยวกับทฤษฎีทางเลือกเชิง
กลยุทธ์ซึ่งพบการเชื่อมต่อระหว่างทฤษฎีโครงสร้างองค์กร และผลกระทบต่อการตัดสินใจการทำงาน
ระดับเกี่ยวกับกลยุทธ์การตลาดการเผยแพร่ตัวตนภายใน ผลกระทบต่อผู้มีส่วนได้เสียภายนอก การ
วางแผนทางสำหรับชื่อเสียงขององค์กร ถูกพบว่าเป็นโครงสร้างที่ถูกต้องและเชื่อถือได้ว่าได้รับการ
ทดสอบต่อไปภายใต้กรอบของวิธีการกำหนดผู้จัดการฝ่ายการตลาดงานวิจัยนี้ยังทดสอบผลกระทบ
ของกลยุทธ์การตลาดของผู้มีส่วนได้เสียที่ใส่ใจในชื่อเสียงขององค์กรและประสิทธิภาพการทำงาน
ด้านการตลาดผลจากการวิจัยเชิงประจักษ์ชี้ให้เห็นว่าองค์กรที่มีการวางแผนทางสร้างชื่อเสียงของ
องค์กรและกลยุทธ์การตลาดจะใส่ใจความต้องการและความกังวลของลูกค้าและผู้มีส่วนได้เสียที่
สำคัญอื่น และผลกระทบสำหรับการปฏิบัติด้านการตลาดคือการจัดการฝ่ายการตลาดจึงใจสามารถ
เลือกกลยุทธ์การตลาดที่สร้างชื่อเสียงขององค์กรที่แข็งแกร่งโดยพิจารณาความกังวลของลูกค้าและผู้มี
ส่วนได้เสียสำคัญอื่นในช่วงเริ่มต้นของการกำหนดกลยุทธ์การตลาด

Kang (2012) ศึกษากลยุทธ์ที่ดีที่สุดในการค้าเงินธุรกิจ ในด้านช่องทางการจัดจำหน่ายและราคาขายปลีก และได้กำหนดกลยุทธ์ที่ดีที่สุดในระหว่างราคาที่เพิ่มขึ้นและการลดขนาดภายใต้เงื่อนไขของตลาดที่แตกต่าง คุณภาพของบริษัทกับขนาดของสินค้า ในกลุ่มตัวอย่างสองบริษัท การศึกษาพบว่าเมื่อทั้ง 2 สอง บริษัท มีโครงสร้างต้นทุนที่แตกต่างกันนั้น ขึ้นอยู่กับความแตกต่างของค่าใช้จ่ายระหว่างสองบริษัทและจำนวนเงินที่เพิ่มขึ้นของค่าใช้จ่าย เมื่อค่าใช้จ่ายแตกต่างระหว่างทั้งสองบริษัท มีความแตกต่างกัน ราคาจะเป็นกลยุทธ์ที่โดดเด่นสำหรับทั้งสองบริษัท เมื่อค่าใช้จ่ายแตกต่างมีความแตกต่างกันระหว่างสองบริษัท การเพิ่มขึ้นของค่าใช้จ่ายที่มากพอๆกันของทั้งสองบริษัท จะทำให้ต้องลดขนาดของสินค้าลงให้เหมาะสม ทั้งนี้ขึ้นอยู่กับผลการปฏิสัมพันธ์ระหว่างความจงรักภักดีของผู้บริโภคกับคุณภาพและขนาดของสินค้า ซึ่งความภักดีของผู้บริโภคนั้นพบว่ามีผลจากคุณภาพของสินค้า

Atchison (2012) ศึกษาสำรวจกฎระเบียบ ของบริษัทรักษาความปลอดภัยเอกชนสัญชาติแคนาดา โดยมุ่งเน้นศึกษานโยบายบริษัทรักษาความปลอดภัยเอกชน โดยศึกษาข้อมูลจากเอกสารสาธารณะที่มีเช่น เว็บไซต์ของบริษัท จรรยาบรรณ รายงานประจำปี และงานนำเสนอขององค์กรที่ได้มาวิเคราะห์ตรวจสอบกฎระเบียบที่บริษัทมี และพบข้อมูลที่แสดงให้เห็นว่ากฎระเบียบของการรักษาความปลอดภัยเอกชนส่วนใหญ่จะถูก จำกัด ให้กับ บริษัทสัญชาติแคนาดาที่ใหญ่ที่สุดและงานรักษาความปลอดภัยเอกชนมักจะเป็นส่วนเล็กๆ ของ บริษัท และพบว่าองค์กรจะมีนโยบายรับผิดชอบต่อสังคม งานวิจัยนี้ยังแสดงความคิดเห็นเหตุการณ์ละเมิดสิทธิมนุษยชนที่กระทำโดยเจ้าหน้าที่รักษาความปลอดภัยเอกชนที่ทำงานให้กับ บริษัทสัญชาติแคนาดาในช่วงสิบปีที่ผ่านมา เหตุการณ์ที่เกิดขึ้นมาจากสื่อเอ็นจีโอและบทความทางวิชาการ กรณีเหล่านี้จะช่วยแสดงให้เห็นถึงความท้าทายที่บริษัทแคนาดาต้องเผชิญกับการจ้างเจ้าหน้าที่รักษาความปลอดภัยส่วนตัวอีกด้วย

จากการศึกษาเอกสารและงานวิจัยที่เกี่ยวข้อง ผู้วิจัยจึงเห็นว่าควรได้มีการศึกษาผลที่อาจเกิดขึ้นจากพระราชบัญญัติธุรกิจรักษาความปลอดภัย ซึ่งอาจจะมีผลกระทบต่อการค้าเงินธุรกิจรักษาความปลอดภัย ที่อาจส่งผลต่อไปยังกลยุทธ์การจัดการด้านประสิทธิภาพการทำงานของพนักงานรักษาความปลอดภัย อันจะเป็นข้อมูลเบื้องต้นที่สามารถใช้เป็นแนวทางพัฒนากลยุทธ์ที่เหมาะสมสำหรับธุรกิจรักษาความปลอดภัยต่อไป

บทที่ 3

วิธีดำเนินการวิจัย

การวิจัยครั้งนี้ เพื่อศึกษาผลกระทบของพระราชบัญญัติธุรกิจรักษาความปลอดภัยที่มีต่อธุรกิจรักษาความปลอดภัยด้านต้นทุนและด้านกระบวนการบริหารงานที่ส่งผลต่อกลยุทธ์การจัดการด้านประสิทธิภาพการทำงานของพนักงานรักษาความปลอดภัย โดยได้ใช้ระเบียบวิธีวิจัยแบบเชิงปริมาณและจากการศึกษาเอกสาร (Document study) เพื่อให้ทราบถึงขั้นตอนในการวิจัยและการสร้างกรอบแนวคิดในการวิจัย ผู้วิจัยได้รวบรวมข้อมูลมาเพื่อจัดทำเป็นข้อคำถามในแบบสอบถาม (Survey) เพื่อเก็บข้อมูลการวิจัยเชิงปริมาณ ในการสอบถามกลุ่มตัวอย่างที่เป็นเจ้าของกิจการหรือผู้บริหารและผู้จัดการของบริษัทที่ประกอบธุรกิจรักษาความปลอดภัย จากนั้นผู้วิจัยจึงนำข้อมูลที่เก็บรวบรวมได้มาวิเคราะห์ด้วยโปรแกรมคอมพิวเตอร์สามารถสรุปผลได้ตามวัตถุประสงค์ของการวิจัย โดยมีรายละเอียด ดังนี้

- 3.1 ประชากรและกลุ่มตัวอย่าง
- 3.2 เครื่องมือที่ใช้ในการวิจัย
- 3.3 การเก็บรวบรวมข้อมูล
- 3.4 การวิเคราะห์ข้อมูล

3.1 ประชากรและกลุ่มตัวอย่าง

3.1.1 ประชากร

ประชากรในการวิจัย คือ เจ้าของกิจการหรือผู้บริหารระดับสูงและผู้จัดการฝ่ายหรือแผนกของบริษัทที่ประกอบธุรกิจรักษาความปลอดภัย ในเขตกรุงเทพมหานคร และปริมณฑล จากข้อมูลของผู้ประกอบการรวมประมาณ 450 บริษัท (ศูนย์รวมบริษัทรักษาความปลอดภัย, 2558) ซึ่งอยู่ในเขตกรุงเทพมหานครประมาณ 313 บริษัท จังหวัดปทุมธานีประมาณ 38 บริษัท จังหวัดนนทบุรีประมาณ 43 บริษัท และ จังหวัดสมุทรปราการ ประมาณ 55 บริษัท โดยประมาณบริษัทละ 2-3 คน รวมเป็นประชากรประมาณ 900-1,350 คน

3.1.2 กลุ่มตัวอย่าง

กลุ่มตัวอย่างในการวิจัย คือ เจ้าของกิจการหรือผู้บริหาร ระดับสูงและผู้จัดการฝ่าย/แผนกของบริษัทที่ประกอบธุรกิจรักษาความปลอดภัย ในเขตกรุงเทพมหานคร และปริมณฑล จากข้อมูลของบริษัทผู้ประกอบการรวมประมาณ 450 บริษัท ซึ่งอยู่ในเขตกรุงเทพมหานครประมาณ 313 บริษัท จังหวัดปทุมธานีประมาณ 38 บริษัท จังหวัดนนทบุรีประมาณ 43 บริษัท และจังหวัดสมุทรปราการประมาณ 55 บริษัท (ศูนย์รวมบริษัทรักษาความปลอดภัย, 2558) ทั้งนี้ทำการสุ่มกลุ่มตัวอย่างด้วยวิธีสุ่มแบบหลายขั้นตอน (Multi-Stage Sampling) โดยเริ่มจากการใช้เกณฑ์การกำหนดขนาดของบุญชมศรีสะอาด (2558, น.38) ที่กำหนดว่าจำนวนประชากรหลักพันขนาดของกลุ่มตัวอย่างที่เหมาะสมคือร้อยละ 10-15 ซึ่งเมื่อคำนวณจากประชากรประมาณ 900-1,350 คน (1 บริษัท: 2-3 คน) จึงได้กำหนดขนาดของกลุ่มตัวอย่างเท่ากับ 100 คน จากนั้นใช้วิธีการสุ่มแบบแบ่งกลุ่ม (Cluster Random Sampling) โดยสุ่มจากเขตพื้นที่ 4 จังหวัด และใช้การสุ่มอย่างมีระบบ (Systematic Sampling) โดยกำหนดช่วงของการสุ่ม

ตามสูตร $I = N/n$ ดังนี้

I = ช่วงของการสุ่ม

N = ประชากรทั้งหมด (900-1,350 คน = ประมาณ 1,000 คน)

n = จำนวนตัวอย่างที่ต้องการ (100 คน)

ดังนั้น $I = N/n$

ช่วงของการสุ่ม = $1,000 / 100$

= 10

ดังนั้น จึงได้สุ่มกลุ่มตัวอย่างตามช่วงของการสุ่มโดยการนับจำนวนตามลำดับหมายเลขช่วงละ 10 และได้รับแบบสอบถามคืนมาบริษัทละ 1-3 ฉบับ จากเขตกรุงเทพฯ จำนวน 30 บริษัท จังหวัดปทุมธานี จำนวน 5 บริษัท จังหวัดนนทบุรี จำนวน 4 บริษัท และจังหวัดสมุทรปราการ จำนวน 5 บริษัท โดยเป็นกลุ่มตัวอย่างทั้งหมดจาก 44 บริษัท ซึ่งมีแบบสอบถามที่สมบูรณ์สามารถนำมาวิเคราะห์ได้ จำนวน 100 ฉบับ

3.2 เครื่องมือที่ใช้ในการวิจัย

3.2.1 เครื่องมือที่ใช้ในการวิจัยครั้งนี้ เป็นแบบสอบถามที่สร้างขึ้นจากการศึกษาเอกสาร แนวคิดทฤษฎีและงานวิจัยที่เกี่ยวข้อง มีรายละเอียดดังนี้

ส่วนที่ 1 เป็นข้อคำถามเกี่ยวกับข้อมูลทั่วไปของผู้ตอบแบบสอบถามประกอบด้วย อายุ ระดับการศึกษา ตำแหน่งงาน ประสบการณ์

ส่วนที่ 2 เป็นข้อคำถามเกี่ยวกับความคิดเห็นที่มีต่อพระราชบัญญัติธุรกิจรักษาความปลอดภัย

ส่วนที่ 3 เป็นข้อคำถามเกี่ยวกับความคิดเห็นของผลกระทบที่เกิดจากพระราชบัญญัติธุรกิจรักษาความปลอดภัย

ส่วนที่ 4 เป็นข้อคำถามความคิดเห็นเกี่ยวกับพระราชบัญญัติธุรกิจรักษาความปลอดภัย ที่มีผลต่อกลยุทธ์การจัดการด้านประสิทธิภาพการทำงานของพนักงานรักษาความปลอดภัย

3.2.2 การสร้างและพัฒนาคุณภาพเครื่องมือ มีขั้นตอนดังนี้

3.2.2.1 ศึกษาค้นคว้า เอกสาร ทฤษฎี แนวคิด นโยบายและงานวิจัยที่เกี่ยวข้องทั้งในและต่างประเทศเกี่ยวกับการจัดการธุรกิจรักษาความปลอดภัย

3.2.2.2 นำข้อมูลมาสร้างเป็นแบบสอบถาม และเสนออาจารย์ที่ปรึกษาวิทยานิพนธ์ เพื่อพิจารณาความถูกต้องและแก้ไขปรับปรุง โดยแบบสอบถามจะเป็นแบบมาตรวัดประมาณค่าของลิเกิร์ต (Likert Scale) มี 5 ระดับ โดยกำหนดค่าน้ำหนักการตอบแบบสอบถาม ดังนี้

- 5 หมายถึง ผู้ตอบมีความเห็นว่าเป็นประเด็นที่เห็นด้วยอย่างยิ่ง
- 4 หมายถึง ผู้ตอบมีความเห็นว่าเป็นประเด็นที่เห็นด้วย
- 3 หมายถึง ผู้ตอบมีความเห็นว่าเป็นประเด็นที่ไม่แน่ใจ
- 2 หมายถึง ผู้ตอบมีความเห็นว่าเป็นประเด็นที่ไม่เห็นด้วย
- 1 หมายถึง ผู้ตอบมีความเห็นว่าเป็นประเด็นที่ไม่เห็นด้วยอย่างยิ่ง

3.2.2.3 นำแบบสอบถาม ที่ได้นำเสนออาจารย์ที่ปรึกษาวิทยานิพนธ์พิจารณาความถูกต้องและแก้ไขปรับปรุงแล้ว เสนอให้ผู้เชี่ยวชาญทำการตรวจสอบเครื่องมือ 5 ท่าน เพื่อตรวจสอบความตรงเชิงเนื้อหา (Content validity) ของเครื่องมือแล้วนำมาคำนวณหาค่าดัชนี ความสอดคล้อง (Index of Item Objective Congruence: IOC) ผลการตรวจสอบหาค่า IOC พบว่าข้อคำถามมีค่าอยู่ระหว่าง 0.60-1.00

3.2.2.4 นำแบบสอบถามที่ปรับปรุงแก้ไขแล้วไปทดลองใช้กับเจ้าของกิจการหรือผู้บริหารและผู้จัดการของบริษัทที่ประกอบธุรกิจรักษาความปลอดภัย ในเขตกรุงเทพมหานคร และปริมณฑล ที่ไม่ใช่กลุ่มตัวอย่าง จำนวน 30 คน แล้วนำมาวิเคราะห์หาความเชื่อมั่นของแบบสอบถาม โดยการหาค่าจากสูตรสัมประสิทธิ์อัลฟาของครอนบาช (Cronbach) จากการวิเคราะห์แบบสอบถาม รายข้อได้ค่าความเชื่อมั่นตั้งแต่ 0.961-0.966 และการวิเคราะห์หาค่าความเชื่อมั่นโดยรวมทั้งฉบับ เท่ากับ 0.964

ขั้นตอนการดำเนินการวิจัย

การวิจัย “กลยุทธ์การจัดการธุรกิจรักษาความปลอดภัยตามแนวพระราชบัญญัติธุรกิจรักษาความปลอดภัย” มีขั้นตอนการดำเนินการวิจัย ดังนี้

ขั้นตอนที่ 1 แนวคิดทฤษฎีต่างๆ และทบทวนวรรณกรรมที่เกี่ยวข้องเพื่อให้ทราบประเด็นที่เกี่ยวข้องกับกลยุทธ์การจัดการธุรกิจรักษาความปลอดภัยตามแนวพระราชบัญญัติธุรกิจรักษาความปลอดภัย เพื่อสร้างเครื่องมือวิจัยโดยจะสร้างเป็นแบบสอบถามสำหรับกลุ่มตัวอย่าง

ขั้นตอนที่ 2 สํารวจและเก็บรวบรวมข้อมูลโดยแจกแบบสอบถามเจ้าของกิจการหรือผู้บริหารระดับสูง และผู้จัดการฝ่ายหรือแผนก ของบริษัทที่ประกอบธุรกิจรักษาความปลอดภัย ในเขตกรุงเทพมหานคร และปริมณฑล จำนวน 100 คน เพื่อจัดเก็บข้อมูล โดยผู้วิจัยดำเนินการเก็บรวบรวมข้อมูลตามขั้นตอนดังนี้

1. ผู้วิจัยดำเนินการส่งแบบสอบถามให้โดยใช้วิธีทั้งการส่งทางไปรษณีย์และส่งด้วยตนเอง
2. นำแบบสอบถามที่ได้มาตรวจสอบความสมบูรณ์ของข้อมูล
3. นำแบบสอบถามมาตรวจสอบให้คะแนนตามเกณฑ์ที่กำหนดไว้

ขั้นตอนที่ 3 วิเคราะห์ข้อมูลด้วยเทคนิคทางสถิติจากการเก็บรวบรวมข้อมูลและทำการวิเคราะห์ข้อมูลโดยการเก็บและรวบรวมข้อมูลที่ได้นำใช้ในการวิเคราะห์กำหนดค่าให้แต่ละตัวแปร จากนั้น นำข้อมูลมาทำการวิเคราะห์หาค่าสถิติ โดยใช้โปรแกรมคอมพิวเตอร์สำเร็จรูปทางสถิติซึ่งใช้ค่าสถิติดังนี้ ค่าความถี่ (Frequency) ร้อยละ (Percentage) ค่าเฉลี่ย (Mean) ค่าเบี่ยงเบนมาตรฐาน (SD) ค่าสัมประสิทธิ์สหสัมพันธ์แบบเพียร์สัน (Pearson's product moment correlation coefficient) และวิเคราะห์โดยใช้เทคนิค Structural Equation Modeling (SEM) เพื่อนำมาเป็นข้อสรุปในการสนับสนุนข้อมูลที่ได้จากการวิเคราะห์มายืนยันกรอบแนวคิด และทำการทดสอบสมมติฐานและเขียนผลการวิจัยต่อไป

3.3 การเก็บรวบรวมข้อมูล

ผู้วิจัยทำการเก็บรวบรวมข้อมูล โดยขอหนังสือจากสำนักงานบัณฑิตศึกษา คณะบริหารธุรกิจ มหาวิทยาลัยเทคโนโลยีราชมงคลธัญบุรี ถึงกลุ่มตัวอย่างที่เป็นผู้ประกอบการธุรกิจรักษาความปลอดภัย คือ เจ้าของกิจการหรือผู้บริหารระดับสูง และผู้จัดการผู้จัดการฝ่ายหรือแผนกของผู้ประกอบการธุรกิจรักษาความปลอดภัย ในเขตกรุงเทพมหานครและปริมณฑล จำนวน 100 คน โดยใช้ระยะเวลาในการเก็บรวบรวมข้อมูล ระหว่างเดือน มกราคม 2559 ถึง เดือน กุมภาพันธ์ 2559 โดยการเก็บ ข้อมูลด้วยตนเองและส่งทางไปรษณีย์

3.4 วิธีการวิเคราะห์ข้อมูล

การวิเคราะห์ข้อมูลมีรายละเอียดสำคัญ ดังนี้

3.4.1 วิเคราะห์หาค่าสถิติเบื้องต้นของกลุ่มตัวอย่างที่เป็นแบบสอบถามชนิดตรวจสอบรายการ (Check List) โดยนำมาแจกแจงความถี่ (Frequency) เป็นรายชื่อใช้การวิเคราะห์คำนวณหาค่าร้อยละ (Percentage) และนำเสนอในรูปแบบตารางประกอบความเรียง

3.4.2 วิเคราะห์ข้อมูลจากแบบสอบถาม แบบวัดประเมินค่า 5 ระดับ (Rating Scale) มาตรวจให้คะแนนตามเกณฑ์น้ำหนัก 5 ระดับ แล้วนำไปบันทึกและวิเคราะห์ค่าเฉลี่ย (Mean) และค่าเบี่ยงเบนมาตรฐาน (SD)

เกณฑ์ในการให้คะแนนจะแบ่งเป็นช่วงการแปลผลแบบอันตรภาคชั้น (Class Interval) โดยแบ่งสูงสุดที่ 5 คะแนน และต่ำสุดที่ 1 คะแนน ดังต่อไปนี้ (บุญชม ศรีสะอาด, 2558)

$$\text{ระดับค่าเฉลี่ย} = \frac{5 - 1}{5}$$

การจัดระดับคะแนนเฉลี่ยคำนวณ และแปลความได้ดังนี้

คะแนนเฉลี่ย	4.21 - 5.00	หมายถึง	เห็นด้วยอย่างยิ่ง
คะแนนเฉลี่ย	3.41 - 4.20	หมายถึง	เห็นด้วย
คะแนนเฉลี่ย	2.61 - 3.40	หมายถึง	ไม่แน่ใจ
คะแนนเฉลี่ย	1.81 - 2.60	หมายถึง	ไม่เห็นด้วย
คะแนนเฉลี่ย	1.00 - 1.80	หมายถึง	ไม่เห็นด้วยอย่างยิ่ง

3.4.3 วิเคราะห์หาค่าสัมประสิทธิ์สหสัมพันธ์แบบเพียร์สัน (Pearson's product moment correlation coefficient)

3.4.4 วิเคราะห์ข้อมูลด้วยเทคนิคทางสถิติโดยใช้ Structural Equation Modeling (SEM)



บทที่ 4

ผลการวิเคราะห์

การวิจัยครั้งนี้มีวัตถุประสงค์ คือ 1) เพื่อศึกษาปัจจัยที่จะส่งผลกระทบต่ออันเนื่องมาจากพระราชภารกิจรักษาความปลอดภัย ด้านการรักษามาตรฐาน ด้านการประสานงานกับเจ้าหน้าที่รัฐ ด้านการฝึกอบรมพนักงาน ปัจจัยที่ได้รับผลกระทบ ด้านต้นทุน ด้านกระบวนการบริหารงาน และกลยุทธ์การจัดการด้านประสิทธิภาพการทำงานของพนักงาน 2) เพื่อศึกษาความสัมพันธ์ระหว่างปัจจัยที่จะส่งผลกระทบต่ออันเนื่องมาจากพระราชบัญญัติภารกิจรักษาความปลอดภัย ด้านการรักษามาตรฐาน ด้านการประสานงานกับเจ้าหน้าที่รัฐ ด้านการฝึกอบรมพนักงาน กับปัจจัยที่ได้รับผลกระทบ ด้านต้นทุน ด้านกระบวนการบริหารงาน และกลยุทธ์การจัดการด้านประสิทธิภาพการทำงานของพนักงาน 3) เพื่อศึกษาปัจจัยอันเนื่องมาจากพระราชบัญญัติภารกิจรักษาความปลอดภัย ด้านการรักษามาตรฐาน ด้านการประสานงานกับเจ้าหน้าที่รัฐ ด้านการฝึกอบรมพนักงาน ที่ส่งผลกระทบต่อปัจจัยด้านต้นทุนและปัจจัยด้านกระบวนการบริหารงาน และส่งผลกระทบต่อกลยุทธ์การจัดการด้านประสิทธิภาพการทำงานของพนักงานรักษาความปลอดภัย ผู้วิจัยได้นำข้อมูลมาวิเคราะห์และนำเสนอผลการวิเคราะห์ข้อมูล โดยแยกเป็น 3 ตอน ตามลำดับดังนี้

4.1 การนำเสนอผลการวิเคราะห์ข้อมูล

ตอนที่ 1 ผลการศึกษาข้อมูลเบื้องต้นของกลุ่มตัวอย่างกับปัจจัยที่จะส่งผลกระทบต่ออันเนื่องมาจากพระราชบัญญัติภารกิจรักษาความปลอดภัย ด้านการรักษามาตรฐาน ด้านการประสานงานกับเจ้าหน้าที่รัฐ ด้านการฝึกอบรมพนักงาน ปัจจัยที่ได้รับผลกระทบ ด้านต้นทุน ด้านกระบวนการบริหารงาน และกลยุทธ์การจัดการด้านประสิทธิภาพการทำงานของพนักงาน

ตอนที่ 2 ผลศึกษาความสัมพันธ์ระหว่างปัจจัยที่จะส่งผลกระทบต่ออันเนื่องมาจากพระราชบัญญัติภารกิจรักษาความปลอดภัย ด้านการรักษามาตรฐาน ด้านการประสานงานกับเจ้าหน้าที่รัฐ ด้านการฝึกอบรมพนักงาน กับปัจจัยที่ได้รับผลกระทบ ด้านต้นทุน ด้านกระบวนการบริหารงาน และกลยุทธ์การจัดการด้านประสิทธิภาพการทำงานของพนักงาน

ตอนที่ 3 ผลศึกษาปัจจัยอันเนื่องมาจากพระราชบัญญัติภารกิจรักษาความปลอดภัย ด้านการรักษามาตรฐาน ด้านการประสานงานกับเจ้าหน้าที่รัฐ ด้านการฝึกอบรมพนักงาน ที่ส่งผลกระทบต่อปัจจัยด้านต้นทุนและปัจจัยด้านกระบวนการบริหารงาน และส่งผลกระทบต่อกลยุทธ์การจัดการด้านประสิทธิภาพการทำงานของพนักงานรักษาความปลอดภัย

การกำหนดชื่อและสัญลักษณ์ที่ใช้แทนค่าสถิติและตัวแปรต่าง ๆ ดังนี้

สัญลักษณ์ และอักษรย่อที่ใช้แทนค่าสถิติ

\bar{X}	หมายถึง	ค่าเฉลี่ย (mean)
S.D.	หมายถึง	ค่าเบี่ยงเบนมาตรฐาน (standard deviation)
DF	หมายถึง	องศาแห่งความเป็นอิสระ (degree of freedom)
P	หมายถึง	ระดับนัยสำคัญ
GFI	หมายถึง	ดัชนีวัดระดับความกลมกลืน (Goodness of Fit Index)
AGFI	หมายถึง	ดัชนีวัดระดับความกลมกลืนที่ปรับแก้
CFI	หมายถึง	ดัชนี Comparative Fit Index
RMSEA	หมายถึง	ดัชนีรากของค่าเฉลี่ยความคลาดเคลื่อนกำลังสองของการประมาณค่า
DE	หมายถึง	อิทธิพลทางตรง (Direct Effects)
IE	หมายถึง	อิทธิพลทางอ้อม (Indirect Effects)
TE	หมายถึง	อิทธิพลรวม (Total Effects)
S.E.	หมายถึง	ค่าความคลาดเคลื่อนมาตรฐาน (Standard error)
C.R.	หมายถึง	ค่าวิกฤติ (critical ratio)

สัญลักษณ์ และอักษรย่อที่ใช้แทนตัวแปรในการวิจัย

RR1	หมายถึง	ปัจจัยที่ส่งผลกระทบต่อด้านการรักษามาตรฐาน
RR2	หมายถึง	ปัจจัยที่ส่งผลกระทบต่อด้านการประสานงานกับเจ้าหน้าที่รัฐ
RR3	หมายถึง	ปัจจัยที่ส่งผลกระทบต่อด้านการฝึกอบรมพนักงาน
SS1	หมายถึง	ปัจจัยที่ได้รับผลกระทบต่อด้านต้นทุน
SS2	หมายถึง	ปัจจัยที่ได้รับผลกระทบต่อด้านกระบวนการบริหารงาน
T	หมายถึง	กลยุทธ์การจัดการด้านประสิทธิภาพการทำงาน
T1	หมายถึง	ประสิทธิภาพด้านคุณภาพของงาน
T2	หมายถึง	ประสิทธิภาพด้านปริมาณงาน
T3	หมายถึง	ประสิทธิภาพด้านเวลา
T4	หมายถึง	ประสิทธิภาพด้านค่าใช้จ่าย

4.2 ผลการวิเคราะห์ข้อมูล

ตอนที่ 1 ผลการศึกษาข้อมูลเบื้องต้นของกลุ่มตัวอย่างกับปัจจัยที่จะส่งผลกระทบต่ออันเนื่องมาจาก พ.ร.บ.ธุรกิจรักษาความปลอดภัย ด้านการรักษามาตรฐาน ด้านการประสานงานกับเจ้าหน้าที่รัฐ ด้านการฝึกอบรมพนักงาน ปัจจัยที่ได้รับผลกระทบ ด้านต้นทุน ด้านกระบวนการบริหารงาน และกลยุทธ์การจัดการด้านประสิทธิภาพการทำงานของพนักงาน

ผลการศึกษาข้อมูลเบื้องต้นของกลุ่มตัวอย่าง

ข้อมูลเบื้องต้นของผู้ตอบแบบสอบถาม ที่เป็นกลุ่มตัวอย่างจากบริษัทรักษาความปลอดภัย ในกรุงเทพมหานครและปริมณฑล จำนวน 100 คน ปรากฏดังตารางที่ 4.1

ตารางที่ 4.1 แสดงข้อมูลทั่วไปของผู้ตอบแบบสอบถาม

ข้อที่	ข้อมูลทั่วไป	จำนวน (คน)	ร้อยละ
1. อายุ	ต่ำกว่า 30 ปี	6	6.00
	30 – 40 ปี	22	22.00
	41 – 50 ปี	26	26.00
	51 – 60 ปี	33	33.00
	มากกว่า 60 ปี	13	13.00
	รวม	100	100.00
2. ระดับการศึกษา	ต่ำกว่า ม.6, ปวช,ปวส	8	8.00
	ม.6, ปวช, ปวส.	18	18.00
	ปริญญาตรี	60	60.00
	ปริญญาโท	11	11.00
	สูงกว่าปริญญาโท	3	3.00
	รวม	100	100.00
3. ตำแหน่ง	เจ้าของกิจการ หรือผู้บริหารระดับสูง	26	26.00
	ผู้จัดการฝ่าย/แผนก	60	60.00
	อื่นๆ	14	14.00
	รวม	100	100.00

ตารางที่ 4.1 แสดงข้อมูลทั่วไปของผู้ตอบแบบสอบถาม (ต่อ)

ข้อที่	ข้อมูลทั่วไป	จำนวน (คน)	ร้อยละ
4.	ประสบการณ์		
	ไม่เกิน 5 ปี	6	6.00
	6 - 10 ปี	13	13.00
	11 - 15 ปี	18	18.00
	16 - 20 ปี	19	19.00
	20 ปีขึ้นไป	44	44.00
	รวม	100	100.00

จากตารางที่ 4.1 แสดงการวิเคราะห์ข้อมูลทั่วไปของผู้ตอบแบบสอบถาม จำนวน 100 คน ส่วนใหญ่อยู่ในช่วงอายุ 51-60 ปี คิดเป็นร้อยละ 33.00 รองลงมาอยู่ในช่วงอายุ 41-50 ปี คิดเป็นร้อยละ 26.00 และอยู่ในช่วงอายุ 30-40 ปี คิดเป็นร้อยละ 22.00 ระดับการศึกษาส่วนใหญ่จบปริญญาตรี คิดเป็นร้อยละ 60.00 รองลงมาการศึกษาระดับ ม.6, ปวช. ปวส. คิดเป็นร้อยละ 18.00 และ การศึกษาระดับปริญญาโท คิดเป็นร้อยละ 11.00 ผู้ตอบแบบสอบถามส่วนใหญ่ ตำแหน่งงานปัจจุบัน เป็นผู้จัดการฝ่ายหรือแผนก คิดเป็นร้อยละ 60.00 รองลงมาเป็นเจ้าของกิจการหรือผู้บริหารระดับสูง คิดเป็นร้อยละ 26.00 ประสบการณ์ในการทำงานของผู้ตอบแบบสอบถาม ส่วนใหญ่จะมีประสบการณ์ 20 ปีขึ้นไป คิดเป็นร้อยละ 44.00 รองลงมามีประสบการณ์ 16-20 ปี คิดเป็นร้อยละ 19.00 และ ประสบการณ์ 11-15 ปี คิดเป็นร้อยละ 18.00

การวิเคราะห์ระดับความคิดเห็นที่มีต่อปัจจัยที่จะส่งผลกระทบต่อ อันเนื่องมาจากพระราชบัญญัติธุรกิจรักษาความปลอดภัย ด้านการรักษามาตรฐาน ด้านการประสานงานกับเจ้าหน้าที่รัฐ ด้านการฝึกอบรมพนักงาน ระดับความคิดเห็นต่อปัจจัยที่ได้รับผลกระทบ ด้านต้นทุน ด้านกระบวนการบริหารงาน และระดับความคิดเห็นต่อกลยุทธ์การจัดการด้านประสิทธิภาพการทำงานของพนักงาน

ตารางที่ 4.2 การวิเคราะห์ความคิดเห็นเกี่ยวกับ พ.ร.บ.ธุรกิจรักษาความปลอดภัยด้านการรักษา
มาตรฐาน

การรักษามาตรฐาน (RR1)	Mean	SD	แปลผล
1. การปฏิบัติตามมาตรา16 ผู้ประกอบธุรกิจรักษาความปลอดภัยต้องเป็นบริษัทและได้รับใบประกอบธุรกิจรักษาความปลอดภัย ส่งผลต่อต้นทุนและกระบวนการบริหารงานของธุรกิจ รปก.	4.01	1.23	เห็นด้วย
2. การปฏิบัติตามมาตรา26 บริษัทรักษาความปลอดภัยต้องปฏิบัติตามมาตรฐานการรักษาความปลอดภัยที่คณะกรรมการกำหนด ส่งผลต่อต้นทุนและกระบวนการบริหารงานของธุรกิจ รปก.	3.76	1.17	เห็นด้วย
3. การปฏิบัติตามมาตรา33 พนักงานรักษาความปลอดภัยต้องได้รับใบอนุญาตเป็นพนักงานรักษาความปลอดภัยรับอนุญาต ส่งผลต่อต้นทุนและกระบวนการบริหารงานของธุรกิจ รปก.	3.91	1.35	เห็นด้วย
รวม (RR1)	3.89	1.09	เห็นด้วย

จากตารางที่ 4.2 แสดงให้เห็นว่ากลุ่มตัวอย่างส่วนใหญ่ มีความคิดเห็นเกี่ยวกับพระราชบัญญัติธุรกิจรักษาความปลอดภัย ด้านการรักษามาตรฐาน ที่ส่งผลต่อต้นทุนและกระบวนการบริหารงานของธุรกิจรักษาความปลอดภัยทุกข้อ ที่ต้องปฏิบัติตามมาตรา 16, 26, 33 มีความคิดเห็นอยู่ในระดับ เห็นด้วย ($\bar{X} = 3.76-4.01$) และความคิดเห็นโดยรวมของด้านการรักษามาตรฐาน (RR1) ที่ส่งผลต่อต้นทุนและกระบวนการบริหารงานของธุรกิจรักษาความปลอดภัย อยู่ในระดับ เห็นด้วย ($\bar{X} = 3.89$) เช่นเดียวกัน

ตารางที่ 4.3 การวิเคราะห์ความคิดเห็นเกี่ยวกับ พ.ร.บ.ธุรกิจรักษาความปลอดภัยด้านการประสานงานกับเจ้าหน้าที่รัฐ

การประสานงานกับเจ้าหน้าที่รัฐ (RR2)	Mean	SD	แปลผล
4. การปฏิบัติตามมาตรา 28 บริษัทมีหน้าที่ให้ความร่วมมือกับตำรวจซึ่งมียศตั้งแต่ร้อยตำรวจตรีขึ้นไปในการขอเข้าตรวจดูข้อมูลบันทึกเหตุการณ์ประจำวัน ส่งผลต่อต้นทุนและกระบวนการบริหารงานของธุรกิจรักษาความปลอดภัย	3.16	1.20	ไม่แน่ใจ
5. การปฏิบัติตามมาตรา 30 ให้บริษัทจัดทำบัญชีรายชื่อ รปภ. รับบ่อนุญาต ยื่นต่อนายทะเบียนและในกรณีที่มีการเปลี่ยนแปลง รปภ. รับบ่อนุญาต ให้บริษัทจัดทำบัญชีรายชื่อที่เป็นปัจจุบันยื่นภายในสิบห้าวันต้องมีรายการเกี่ยวกับประวัติของพนักงาน ส่งผลต่อต้นทุนและกระบวนการบริหารงาน ของธุรกิจรักษาความปลอดภัย	3.78	1.28	เห็นด้วย
6. การปฏิบัติตาม มาตรา 31 ให้บริษัทรักษาความปลอดภัย จัดทำรายงานผลการดำเนินงานของบริษัทในรอบปีที่ผ่านมา ยื่นต่อนายทะเบียนภายในเดือนมกราคมของปีถัดไป ส่งผลต่อต้นทุนและกระบวนการบริหารงานของธุรกิจรักษาความปลอดภัย	3.56	1.34	เห็นด้วย
รวม (RR2)	3.50	1.08	เห็นด้วย

จากตารางที่ 4.3 แสดงให้เห็นว่าความคิดเห็นเกี่ยวกับพระราชบัญญัติธุรกิจรักษาความปลอดภัยด้านการประสานงานกับเจ้าหน้าที่รัฐ ที่ส่งผลต่อต้นทุนและกระบวนการบริหารงานของธุรกิจรักษาความปลอดภัย กลุ่มตัวอย่างส่วนใหญ่มีความคิดเห็นอยู่ในระดับเห็นด้วย โดยเฉพาะความคิดเห็นต่อการปฏิบัติตามมาตรา 30 และ 31 ($\bar{X} = 3.78$ และ 3.56) ตามลำดับ ส่วนความคิดเห็นต่อการปฏิบัติตามมาตรา 28 ที่ส่งผลต่อต้นทุนและกระบวนการบริหารงานของธุรกิจรักษาความปลอดภัย มีผู้แสดงความเห็น ในระดับ ไม่แน่ใจ ($\bar{X} = 3.16$) และความเห็นโดยรวมของด้านการประสานงานกับเจ้าหน้าที่รัฐ (RR2) ที่ส่งผลต่อต้นทุนและกระบวนการบริหารงานของธุรกิจรักษาความปลอดภัย อยู่ในระดับ เห็นด้วย ($\bar{X} = 3.50$)

ตารางที่ 4.4 การวิเคราะห์ความคิดเห็นเกี่ยวกับพ.ร.บ.ธุรกิจรักษาความปลอดภัย ด้านการฝึกอบรมพนักงาน

การฝึกอบรมพนักงาน (RR3)	Mean	SD	แปลผล
7. การปฏิบัติตาม มาตรา 34 ก (4) การฝึกอบรมหลักสูตรการรักษาความปลอดภัยจากสถานฝึกอบรมที่นายทะเบียนกลางรับรอง การขอรับใบอนุญาตและการออกใบอนุญาตให้เป็นไปตามหลักเกณฑ์ ส่งผลต่อต้นทุนและกระบวนการบริหารงานของธุรกิจรักษาความปลอดภัย	3.95	1.23	เห็นด้วย
8. การปฏิบัติตาม มาตรา 37 การขอต่ออายุใบอนุญาตต้นสังกัดต้องรับรองสมรรถภาพในการปฏิบัติหน้าที่ หรือรับรองว่าได้ผ่านการฝึกทบทวนหลักสูตรการรักษาความปลอดภัยจากสถานฝึกอบรม ส่งผลต่อต้นทุนและกระบวนการบริหารงานของธุรกิจรักษาความปลอดภัย	4.07	1.17	เห็นด้วย
9. การปฏิบัติตาม มาตรา 75 ค่าใช้จ่ายในการฝึกอบรมหลักสูตรรักษาความปลอดภัยที่สำนักงานตำรวจแห่งชาติเรียกเก็บจากผู้เข้ารับการฝึกอบรมให้เป็นไปตามระเบียบที่คณะกรรมการกำหนดส่งผลต่อต้นทุนและกระบวนการบริหารงานของธุรกิจรักษาความปลอดภัย	3.87	1.36	เห็นด้วย
รวม (RR3)	3.96	1.13	เห็นด้วย

จากตารางที่ 4.4 แสดงให้เห็นว่าความคิดเห็นเกี่ยวกับพระราชบัญญัติธุรกิจรักษาความปลอดภัย ด้านการฝึกอบรมพนักงาน ส่งผลต่อต้นทุนและกระบวนการบริหารงานของธุรกิจรักษาความปลอดภัย ทุกข้อแสดงความคิดเห็นอยู่ในระดับ เห็นด้วย ($\bar{X} = 3.87-4.07$) และความคิดเห็นโดยรวมด้านการฝึกอบรมพนักงาน (RR3) มีความเห็นอยู่ในระดับ เห็นด้วย ($\bar{X} = 3.96$)

ตารางที่ 4.5 ความคิดเห็นของผลที่เกิดจากพระราชบัญญัติธุรกิจรักษาความปลอดภัยด้านต้นทุน

ด้านต้นทุน (SS1)	Mean	SD	แปลผล
10. การกำหนดค่าธรรมเนียมในการขอใบอนุญาตประกอบธุรกิจของผู้ประกอบธุรกิจรักษาความปลอดภัย (ฉบับละ 50,000.-) อาจทำให้ต้นทุนเพิ่มมากขึ้นในการบริหารจัดการธุรกิจ	3.86	1.58	เห็นด้วย
11. การกำหนดค่าธรรมเนียมในการขอใบอนุญาตของพนักงานรักษาความปลอดภัยรับอนุญาต (ฉบับละ 1,000.-) อาจทำให้ต้นทุนเพิ่มมากขึ้นในการบริหารจัดการธุรกิจ	3.91	1.52	เห็นด้วย
12. การกำหนดค่าธรรมเนียมในการต่ออายุใบอนุญาตของผู้ประกอบการเท่ากับค่าธรรมเนียมใบอนุญาตแต่ละฉบับ อาจทำให้ต้นทุนเพิ่มมากขึ้นในการบริหารจัดการธุรกิจ	3.75	1.46	เห็นด้วย
13. การกำหนดค่าธรรมเนียมในการต่ออายุใบอนุญาตของรปภ.รับอนุญาตเท่ากับค่าธรรมเนียมใบอนุญาตแต่ละฉบับ อาจทำให้ต้นทุนเพิ่มมากขึ้นในการบริหารจัดการธุรกิจ	3.86	1.39	เห็นด้วย
14. การกำหนดค่าใช้จ่ายในการเข้ารับการฝึกอบรมหลักสูตรรักษาความปลอดภัยของพนักงาน รปภ. อาจทำให้ต้นทุนเพิ่มมากขึ้นในการบริหารจัดการธุรกิจ	3.85	1.48	เห็นด้วย
15. การกำหนดให้มีการประสานงานในส่วนของเจ้าหน้าที่ตำรวจศรีอยุธยาตำรวจขึ้นไป อาจทำให้ต้นทุนเพิ่มมากขึ้นในการบริหารจัดการธุรกิจ	3.26	1.30	ไม่แน่ใจ
16. การกำหนดให้มีการจัดทำรายงานผลการดำเนินงานของบริษัทในแต่ละปีและจัดทำรายชื่อ รปภ.รับอนุญาตในกรณีที่มีการเปลี่ยนแปลงเพื่อยื่นต่อนายทะเบียนในแต่ละครั้งอาจทำให้ต้นทุนเพิ่มมากขึ้นในการบริหารจัดการธุรกิจ	3.46	1.45	เห็นด้วย
รวม (SS1)	3.71	1.28	เห็นด้วย

จากตารางที่ 4.5 แสดงให้เห็นว่าความคิดเห็นจากผลกระทบของพระราชบัญญัติธุรกิจรักษาความปลอดภัย ด้านต้นทุน ส่วนใหญ่มีความคิดเห็นในระดับเห็นด้วย ($\bar{X} = 3.46-3.91$) ยกเว้นการกำหนดให้มีการประสานงานในส่วนของเจ้าหน้าที่ตำรวจ อยู่ในระดับไม่แน่ใจ ($\bar{X} = 3.26$) ส่วนความคิดเห็นโดยรวมด้านต้นทุน (SS1) อยู่ในระดับ เห็นด้วย ($\bar{X} = 3.71$)

ตารางที่ 4.6 ความคิดเห็นของผลที่เกิดจากพระราชบัญญัติธุรกิจรักษาความปลอดภัยด้าน
กระบวนการบริหารงาน

ด้านกระบวนการบริหารงาน (SS2)	Mean	SD	แปลผล
17. ข้อกำหนดในพระราชบัญญัติธุรกิจรักษาความปลอดภัย มีผลต่อการกำหนดทิศทางของธุรกิจ	4.29	1.05	เห็นด้วยอย่างยิ่ง
18. ท่านเห็นว่าข้อกำหนดในพระราชบัญญัติธุรกิจรักษาความปลอดภัย มีผลต่อการประเมินองค์กรและสภาพแวดล้อมของธุรกิจ	4.09	0.98	เห็นด้วย
19. ข้อกำหนดในพระราชบัญญัติธุรกิจรักษาความปลอดภัย มีผลต่อการกำหนดเป้าหมายของธุรกิจ	4.31	1.06	เห็นด้วยอย่างยิ่ง
20. ท่านเห็นว่าข้อกำหนดในพระราชบัญญัติธุรกิจรักษาความปลอดภัย มีผลต่อการนำกลยุทธ์ไปปฏิบัติสำหรับธุรกิจ	4.14	0.89	เห็นด้วย
21. ข้อกำหนดในพระราชบัญญัติธุรกิจรักษาความปลอดภัย มีผลต่อการประเมินผลและควบคุมการดำเนินการธุรกิจ	4.02	1.01	เห็นด้วย
รวม (SS2)	4.17	0.88	เห็นด้วย

จากตารางที่ 4.6 แสดงให้เห็นว่าความคิดเห็นจากผลกระทบบของพระราชบัญญัติธุรกิจรักษาความปลอดภัย ด้านกระบวนการบริหารงาน เรื่องข้อกำหนดในพระราชบัญญัติธุรกิจรักษาความปลอดภัยมีผลต่อการกำหนดทิศทางของธุรกิจและมีผลต่อการกำหนดเป้าหมายของธุรกิจ มีความคิดเห็น ในระดับเห็นด้วยอย่างยิ่ง ($\bar{X} = 4.29$ และ 4.31) ตามลำดับ ส่วนเรื่องข้อกำหนดในพระราชบัญญัติธุรกิจรักษาความปลอดภัย มีผลต่อการประเมินผลและควบคุมการดำเนินการธุรกิจ มีผลต่อการประเมินองค์กรและสภาพแวดล้อมของธุรกิจ มีผลต่อการนำกลยุทธ์ไปปฏิบัติสำหรับธุรกิจ มีความคิดเห็นในระดับ เห็นด้วย ($\bar{X} = 4.02, 4.09$ และ 4.14) ตามลำดับ ส่วนความคิดเห็นโดยรวมของด้านกระบวนการบริหารงาน (SS2) มีความคิดเห็นอยู่ในระดับเห็นด้วย ($\bar{X} = 4.17$)

ตารางที่ 4.7 ความคิดเห็นเกี่ยวกับพระราชบัญญัติธุรกิจรักษาความปลอดภัยที่ส่งผลต่อกลยุทธ์การจัดการประสิทธิภาพการทำงานของพนักงาน ด้านคุณภาพของงาน

ด้านคุณภาพของงาน (T1)	Mean	SD	แปลผล
22. พระราชบัญญัติธุรกิจรักษาความปลอดภัยทำให้ผู้ประกอบการและผู้รับบริการได้รับประโยชน์ที่น่าพึงพอใจทั้งสองฝ่าย	2.87	1.22	ไม่แน่ใจ
23. พระราชบัญญัติธุรกิจรักษาความปลอดภัยทำให้ผู้ประกอบการต้องให้บริการที่มีมาตรฐานรวดเร็วและเกิดประโยชน์ทั้งผู้ประกอบการและผู้รับบริการ	2.82	1.11	ไม่แน่ใจ
รวม (T1)	2.85	1.12	ไม่แน่ใจ

จากตารางที่ 4.7 แสดงให้เห็นว่าความคิดเห็นเกี่ยวกับพระราชบัญญัติธุรกิจรักษาความปลอดภัยที่ส่งผลต่อ กลยุทธ์การจัดการด้านประสิทธิภาพการทำงานของพนักงานด้านคุณภาพของงาน เรื่องพระราชบัญญัติธุรกิจรักษาความปลอดภัยทำให้ผู้ประกอบการและผู้รับบริการได้รับประโยชน์ที่น่าพึงพอใจทั้งสองฝ่าย และพระราชบัญญัติธุรกิจรักษาความปลอดภัยทำให้ผู้ประกอบการต้องให้บริการที่มีมาตรฐานรวดเร็วและเกิดประโยชน์ทั้งผู้ประกอบการและผู้รับบริการ มีผู้แสดงความคิดเห็นในระดับ ไม่แน่ใจ ($\bar{X} = 2.87$ และ 2.82) ตามลำดับ ส่วนความคิดเห็นโดยรวมด้านคุณภาพของงาน (T1) อยู่ในระดับ ไม่แน่ใจ ($\bar{X} = 2.85$)

ตารางที่ 4.8 ความคิดเห็นเกี่ยวกับพระราชบัญญัติธุรกิจรักษาความปลอดภัยที่ส่งผลต่อกลยุทธ์การจัดการประสิทธิภาพการทำงานของพนักงาน ด้านปริมาณงาน

ด้านปริมาณงาน (T2)	Mean	SD	แปลผล
24. พระราชบัญญัติธุรกิจรักษาความปลอดภัยทำให้ผู้ประกอบการมีปริมาณงานเพิ่มมากขึ้น	3.15	1.59	ไม่แน่ใจ
25. พระราชบัญญัติธุรกิจรักษาความปลอดภัยทำให้ผู้ประกอบการต้องได้รับการตรวจสอบปริมาณงานของพนักงานอย่างเหมาะสม	3.02	1.28	ไม่แน่ใจ
26. พระราชบัญญัติธุรกิจรักษาความปลอดภัยทำให้สถานประกอบการต้องพิจารณาปริมาณงานให้เหมาะสมกับคุณภาพและจำนวนพนักงาน	3.36	1.35	ไม่แน่ใจ
รวม (T2)	3.17	1.22	ไม่แน่ใจ

จากตารางที่ 4.8 แสดงให้เห็นว่าความคิดเห็นเกี่ยวกับพระราชบัญญัติธุรกิจรักษาความปลอดภัยที่ส่งผลต่อ กลยุทธ์การจัดการด้านประสิทธิภาพการทำงานของพนักงาน ด้านปริมาณงาน เรื่องพระราชบัญญัติธุรกิจรักษาความปลอดภัยทำให้ผู้ประกอบการมีปริมาณงานเพิ่มมากขึ้น พระราชบัญญัติธุรกิจรักษาความปลอดภัยทำให้ผู้ประกอบการต้องได้รับการตรวจสอบปริมาณงานของพนักงานอย่างเหมาะสมและ พระราชบัญญัติธุรกิจรักษาความปลอดภัยทำให้สถานประกอบการต้องพิจารณาปริมาณงานให้เหมาะสมกับคุณภาพและจำนวนพนักงาน ทุกข้อกลุ่มตัวอย่างมีความคิดเห็น อยู่ในระดับ ไม่แน่ใจ ($\bar{X} = 3.02-3.36$) และความคิดเห็นโดยรวมในด้านปริมาณงาน (T2) อยู่ในระดับ ไม่แน่ใจ ($\bar{X} = 2.85$) เช่นกัน

ตารางที่ 4.9 ความคิดเห็นเกี่ยวกับพระราชบัญญัติธุรกิจรักษาความปลอดภัยที่ส่งผลต่อกลยุทธ์การจัดการประสิทธิภาพการทำงานของพนักงาน ด้านเวลา

ด้านเวลา (T3)	Mean	SD	แปลผล
27. พระราชบัญญัติธุรกิจรักษาความปลอดภัยทำให้สถานประกอบการต้องคำนึงถึงระยะเวลาการทำงานของพนักงานรักษาความปลอดภัยอย่างเคร่งครัด	3.37	1.17	ไม่แน่ใจ
28. พระราชบัญญัติธุรกิจรักษาความปลอดภัยทำให้ผู้ประกอบการต้องพัฒนาเทคนิควิธีการทำงานการติดต่อสื่อสารที่มีประสิทธิภาพมากขึ้น ทำให้ลดระยะเวลาในการปฏิบัติงานเมื่อมีเหตุการณ์ฉุกเฉินที่ต้องแก้ปัญหาในเวลาอันจำกัด	3.40	1.19	ไม่แน่ใจ
รวม (T3)	3.38	1.13	ไม่แน่ใจ

จากตารางที่ 4.9 แสดงให้เห็นว่าความคิดเห็นเกี่ยวกับพระราชบัญญัติธุรกิจรักษาความปลอดภัยที่ส่งผลต่อกลยุทธ์การจัดการด้านประสิทธิภาพการทำงานของพนักงาน ด้านเวลา เรื่องพระราชบัญญัติธุรกิจรักษาความปลอดภัยทำให้สถานประกอบการต้องคำนึงถึงระยะเวลาการทำงานของพนักงานรักษาความปลอดภัยอย่างเคร่งครัด พระราชบัญญัติธุรกิจรักษาความปลอดภัยทำให้ผู้ประกอบการต้องพัฒนาเทคนิควิธีการทำงานการติดต่อสื่อสารที่มีประสิทธิภาพมากขึ้น และพระราชบัญญัติธุรกิจรักษาความปลอดภัยทำให้ลดระยะเวลาในการปฏิบัติงานเมื่อมีเหตุการณ์ฉุกเฉินที่ต้องแก้ปัญหาในเวลาอันจำกัด กลุ่มตัวอย่างมีความคิดเห็นอยู่ในระดับ ไม่แน่ใจ ($\bar{X} = 3.37-3.40$) ส่วนความคิดเห็น โดยรวมด้านเวลา (T3) อยู่ในระดับ ไม่แน่ใจ ($\bar{X} = 3.38$) เช่นกัน

ตารางที่ 4.10 ความคิดเห็นเกี่ยวกับพระราชบัญญัติธุรกิจรักษาความปลอดภัยที่ส่งผลต่อกลยุทธ์การจัดการประสิทธิภาพการทำงานของพนักงาน ด้านค่าใช้จ่าย

ด้านค่าใช้จ่าย (T4)	Mean	SD	แปลผล
29. พระราชบัญญัติธุรกิจรักษาความปลอดภัย อาจทำให้ผู้ประกอบการต้องมีค่าใช้จ่ายในการดำเนินการเพิ่มขึ้น แต่ก็ทำให้สถานประกอบการมีการบริหารงานที่มีประสิทธิภาพมากขึ้น	3.63	1.30	เห็นด้วย
30. พระราชบัญญัติธุรกิจรักษาความปลอดภัย อาจทำให้ผู้ประกอบการต้องมีค่าใช้จ่ายในการดำเนินการเพิ่มขึ้น แต่ทำให้สถานประกอบการเพิ่มความระมัดระวังให้เกิดการสูญเสียน้อยที่สุด	3.71	1.24	เห็นด้วย
รวม (T4)	3.67	1.23	เห็นด้วย

จากตารางที่ 4.10 แสดงให้เห็นว่าความคิดเห็นเกี่ยวกับพระราชบัญญัติธุรกิจรักษาความปลอดภัยที่ส่งผลต่อกลยุทธ์การจัดการด้านประสิทธิภาพการทำงานของพนักงาน ด้านค่าใช้จ่าย ได้แก่ ความคิดเห็นว่าพระราชบัญญัติธุรกิจรักษาความปลอดภัย อาจทำให้ผู้ประกอบการต้องมีค่าใช้จ่ายในการดำเนินการเพิ่มขึ้น แต่ก็ทำให้สถานประกอบการมีการบริหารงานที่มีประสิทธิภาพมากขึ้น และพระราชบัญญัติธุรกิจรักษาความปลอดภัย อาจทำให้ผู้ประกอบการต้องมีค่าใช้จ่ายในการดำเนินการเพิ่มขึ้น แต่ทำให้สถานประกอบการเพิ่มความระมัดระวังให้เกิดการสูญเสียน้อยที่สุด กลุ่มตัวอย่างมีความคิดเห็นอยู่ในระดับ เห็นด้วย ($X = 3.63$ และ 3.71) ส่วนความคิดเห็นโดยรวมของด้านค่าใช้จ่าย (T4) อยู่ในระดับ เห็นด้วย ($\bar{X} = 3.67$) เช่นกัน

ตอนที่ 2 ผลการศึกษาความสัมพันธ์ระหว่างปัจจัยที่จะส่งผลกระทบต่ออันเนื่องมาจาก พ.ร.บ. ธุรกิจรักษาความปลอดภัย ด้านการรักษามาตรฐาน ด้านการประสานงานกับเจ้าหน้าที่รัฐ ด้านการฝึกอบรมพนักงาน ปัจจัยที่ได้รับผลกระทบ ด้านต้นทุน ด้านกระบวนการบริหารงาน และกลยุทธ์การจัดการด้านประสิทธิภาพการทำงานของพนักงาน

ตารางที่ 4.11 แสดงผลการวิเคราะห์ความสัมพันธ์ระหว่างตัวแปร

	A1	A2	A3	A4	A5	A6	A7	A8	A9	A10	A11	A12	A13	A14	A15	A16	A17	A18	A19	A20	A21	
A1	1																					
A2	.650**	1																				
A3	.607**	.624**	1																			
A4	.345**	.621**	.519**	1																		
A5	.553**	.477**	.546**	.398**	1																	
A6	.529**	.467**	.645**	.528**	.790**	1																
A7	.634**	.596**	.826**	.464**	.548**	.640**	1															
A8	.687**	.596**	.813**	.474**	.601**	.617**	.837**	1														
A9	.518**	.486**	.588**	.334**	.420**	.363**	.638**	.700**	1													
A10	.317**	.304**	.455**	.166	.291**	.215*	.461**	.411**	.547**	1												
A11	.356**	.305**	.479**	.251*	.261**	.184	.443**	.483**	.449**	.860**	1											
A12	.287**	.254*	.389**	.132	.225*	.145	.411**	.373**	.569**	.916**	.838**	1										
A13	.284**	.215*	.469**	.262**	.251*	.179	.424**	.469**	.381**	.740**	.897**	.812**	1									
A14	.133	.090	.261**	.014	.266**	.079	.241*	.211*	.452**	.861**	.799**	.876**	.783**	1								
A15	.225*	.220*	.497**	.451**	.231**	.369**	.370**	.355**	.311**	.560**	.611**	.573**	.660**	.540**	1							
A16	.206*	.172	.501**	.408**	.431**	.475**	.353**	.345**	.174	.611**	.697**	.536**	.725**	.620**	.792**	1						
A17	.201*	.230*	.255*	.219*	.192	.172	.247*	.306**	.438**	.484**	.538**	.471**	.509**	.485**	.182	.370**	1					
A18	.284**	.266**	.236*	.280**	.276**	.225*	.156	.314**	.466**	.317**	.306**	.392**	.376**	.345**	.244*	.291**	.755**	1				
A19	.337**	.320**	.373**	.214*	.282**	.233*	.292**	.407**	.448**	.515**	.507**	.468**	.477**	.442**	.161	.392**	.882**	.754**	1			
A20	.294**	.285**	.356**	.111	.286**	.146	.248*	.131**	.391**	.577**	.676**	.635**	.722**	.667**	.511**	.568**	.662**	.499**	.694**	1		
A21	.298**	.259**	.378**	.163	.362**	.230*	.269**	.400**	.463**	.557**	.650**	.658**	.749**	.675**	.532**	.562**	.669**	.590**	.689**	.939**	1	

จากตารางที่ 4.11 แสดงผลการวิเคราะห์ความสัมพันธ์ระหว่างระดับความคิดเห็นต่อปัจจัยที่จะส่งผลกระทบต่ออันเนื่องมาจาก พ.ร.บ.ธุรกิจรักษาความปลอดภัย ด้านการรักษามาตรฐาน (RR1) ด้านการประสานงานกับเจ้าหน้าที่รัฐ (RR2) ด้านการฝึกอบรมพนักงาน (RR3) กับ ระดับความคิดเห็นต่อปัจจัยที่ได้รับผลกระทบจาก พ.ร.บ.ธุรกิจรักษาความปลอดภัย ด้านต้นทุน (SS1) ด้านกระบวนการบริหารงาน (SS2) และกลยุทธ์การจัดการด้านประสิทธิภาพการทำงานของพนักงาน (T) พบว่ามีความสัมพันธ์กันระหว่างตัวแปรที่จะส่งผลกระทบกับตัวแปรที่จะได้รับผลกระทบ โดยมีค่าสัมประสิทธิ์สหสัมพันธ์ ระหว่าง 0.07 ถึง 0.93

การทดสอบความตรง (Validity Testing)

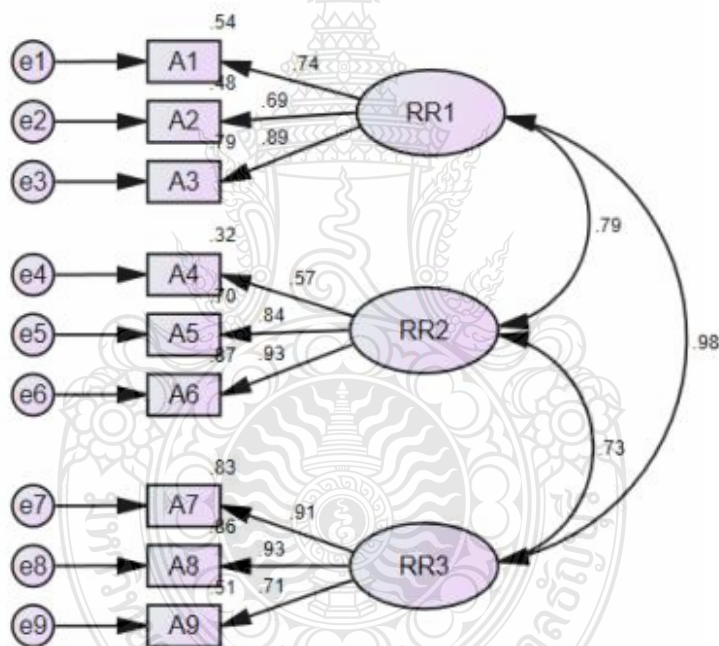

ภาพที่ 4.2 แสดงผลการวิเคราะห์ Confirm Factor Analysis ของตัวแปร RR1-RR3

การทดสอบ Convergence Validity

จากภาพที่ 4.2 เป็นการทดสอบเพื่อหาความตรงของตัวแปร RR1 RR2 RR3 โดยใช้การสร้างโมเดล CFA (Confirm Factor Analysis) เมื่อพิจารณาที่ระดับของ Factor Loading ของตัวแปรสังเกตซึ่งเป็นของตัวแปรแฝงแต่ละกลุ่ม พบว่าในแต่ละค่า มีระดับ Loading สูงกว่า 0.7 ยกเว้น ตัวแปร A4 ดังนั้นในขั้นตอนี้จึงทำการยกเลิกตัวแปร A4 ออกไป

การทดสอบความตรง (Validity Testing)

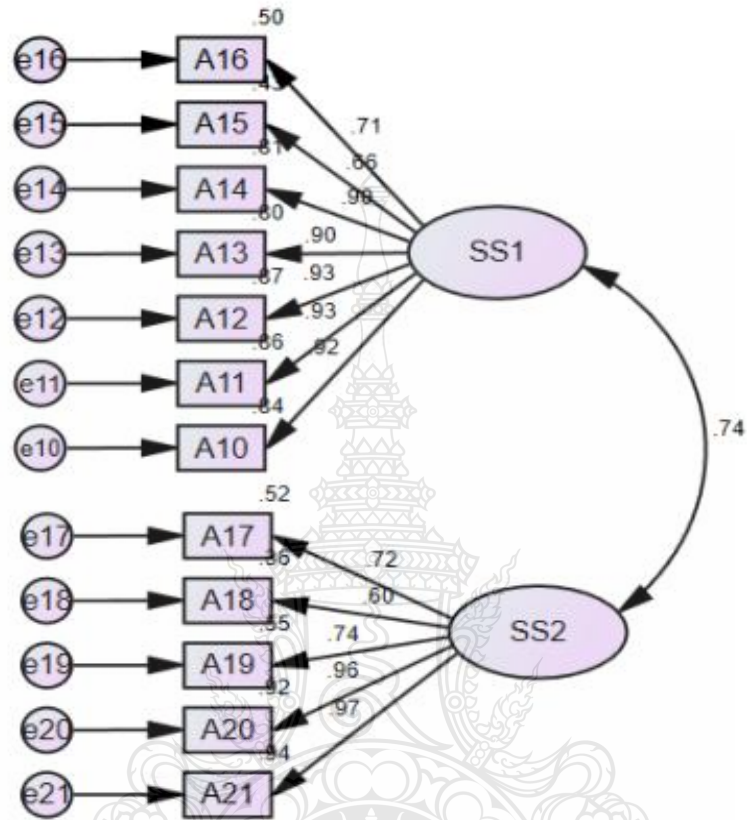

ภาพที่ 4.3 แสดงผลการวิเคราะห์ Confirm Factor Analysis ของตัวแปร SS1-SS2

การทดสอบ Convergence Validity

จากภาพที่ 4.3 เป็นการทดสอบเพื่อหาความตรงของตัวแปร SS1 SS2 โดยการใช้การสร้างโมเดล CFA (Confirm Factor Analysis) เมื่อพิจารณาที่ระดับของ Factor Loading ของตัวแปรสังเกต ซึ่งเป็นของตัวแปรแฝงแต่ละกลุ่ม พบว่ามีค่า ระดับ Loading สูงกว่า 0.7

การทดสอบ Discriminant Validity

จากภาพที่ 4.2 และ ภาพที่ 4.3 เมื่อพิจารณาที่ Covariance ระหว่างตัวแปรแฝง พบว่าระดับความคิดเห็นที่มีต่อพระราชบัญญัติธุรกิจรักษาความปลอดภัย ด้านการรักษามาตรฐาน (RR1) มีความสัมพันธ์กับการฝึกอบรม (RR3) สูงเกินกว่า 8.5 ส่วนตัวอื่น ๆ อยู่ในระดับที่ผ่านเกณฑ์ จึงมีความจำเป็นต้องรวมตัวแปรแฝง RR1 และ RR3 เข้าด้วยกัน

และจากการทดสอบความสัมพันธ์ระหว่างตัวแปร A1-A21 ในตารางที่ 4.11 แสดงผลการวิเคราะห์ความสัมพันธ์ระหว่างตัวแปร ซึ่งพบว่าตัวแปรในกลุ่มตัวแปรแฝงมีความสัมพันธ์กันเองแต่ไม่มีความสัมพันธ์กับตัวแปรนอกกลุ่มสูงเกินไป ซึ่งเป็นการยืนยันความตรงด้าน Discriminant Validity ได้อีกครั้ง

ข้อกำหนดของจำนวนกลุ่มตัวอย่าง

เนื่องจากงานผลการเก็บข้อมูลจากกลุ่มตัวอย่างงานงานวิจัยได้แบบสอบถามคืนมาจำนวน 100 ฉบับ เมื่อพิจารณาถึงเกณฑ์ขั้นต่ำของตัวอย่างข้อมูลที่ต้องใช้ในโมเดลของวิธีการวิเคราะห์สมการโครงสร้าง (Christopher, 2010) สามารถพิจารณาได้จาก

$$n = p(p+1)/2$$

n คือ กลุ่มตัวอย่างต่ำที่ควรมี

p คือ จำนวนตัวแปรในโมเดล

สรุปได้ว่า หากมีจำนวนตัวอย่าง 100 ชุด สามารถมีตัวแปรในโมเดลได้ประมาณไม่เกิน 14 ตัว ดังนั้นจึงได้เลือกเฉพาะตัวแปรที่มีระดับ Factor Loading สูงเป็นตัวแทนของการสร้างโมเดลสมการโครงสร้างในขั้นถัดไป

ตอนที่ 3 ผลการศึกษาปัจจัยอันเนื่องมาจาก พ.ร.บ.ธุรกิจรักษาความปลอดภัย ด้านการรักษามาตรฐาน ด้านการประสานงานกับเจ้าหน้าที่รัฐ ด้านการฝึกอบรมพนักงาน ที่ส่งผลต่อปัจจัยด้านต้นทุนและปัจจัยด้านกระบวนการบริหารงาน และส่งผลต่อกลยุทธ์การจัดการด้านประสิทธิภาพการทำงานของพนักงานรักษาความปลอดภัย

โมเดลสมการโครงสร้าง (SEM)

Chi square = 40.598 df = 27 p = .045
 GFI = .933 AGFI = .837 CFI = .985 NFI = .959 RMSEA = .071

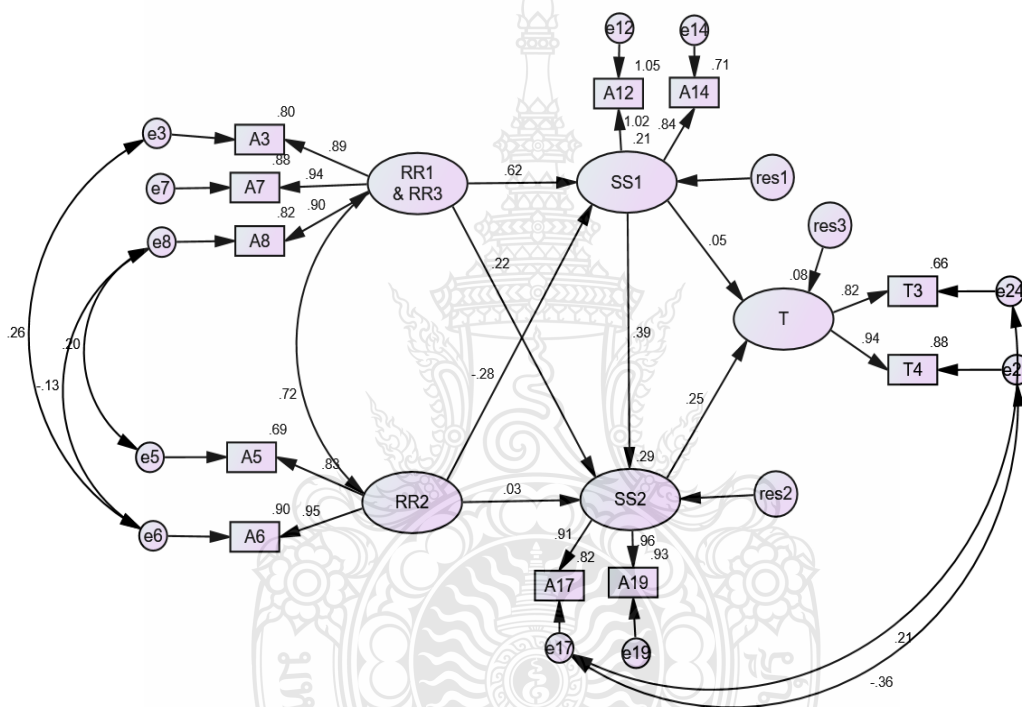

ภาพที่ 4.4 แสดงผลการวิเคราะห์โมเดลสมการโครงสร้าง (SEM) ของตัวแปรที่มีผลต่อกลยุทธ์การจัดการด้านประสิทธิภาพการทำงานของพนักงานรักษาความปลอดภัย

จากภาพที่ 4.4 แสดงค่าความสอดคล้องของข้อมูลดังนี้คือ ค่าไคสแควร์ (Chi-square) เท่ากับ 40.598 ค่าองศาอิสระ (df) เท่ากับ 27 ค่าไคสแควร์สัมพัทธ์ (CMIN/df) เท่ากับ 1.503 ค่าความสอดคล้อง (GFI) เท่ากับ 0.933 ค่าดัชนีฐานรากของค่าเฉลี่ยกำลังสองของการประมาณค่าความคลาดเคลื่อน (RMSEA) เท่ากับ 0.071

จากภาพแสดงผลการวิเคราะห์โมเดลสมการโครงสร้างของตัวแปรได้เลือกเฉพาะตัวแปรสังเกตที่มีระดับ Factor Loading สูงเป็นตัวแทนของการสร้างโมเดลสมการโครงสร้าง ดังนี้

ด้านการรักษามาตรฐาน (RR1) และการฝึกอบรมพนักงาน (RR3) ได้แก่ พนักงานต้อง ได้รับใบอนุญาต (A3) การอบรมหลักสูตรรักษาความปลอดภัย (A7) การต่ออายุใบอนุญาตของพนักงาน รกป. ต้องได้รับการรับรอง (A8) ส่วนด้านการประสานงานกับเจ้าหน้าที่รัฐ (RR2) ได้แก่ บริษัทต้องจัดทำรายชื่อและประวัติ เมื่อมีการเปลี่ยนแปลงพนักงาน รกป. (A5) บริษัทต้องจัดทำรายงานผลการดำเนินงานขึ้นทุกปี (A6) ด้านต้นทุน(SS1) ได้แก่ ค่าต่ออายุใบอนุญาตของผู้ประกอบการเท่ากับค่าธรรมเนียมใบอนุญาต (A12) ค่าใช้จ่ายในการฝึกอบรมหลักสูตรรักษาความปลอดภัยของพนักงาน (A14) ด้านกระบวนการบริหารงาน (SS2) ได้แก่ พ.ร.บ. มีผลต่อการกำหนดทิศทางของธุรกิจ (A17) พ.ร.บ.มีผลต่อการกำหนดเป้าหมายของธุรกิจ (A19) และด้านกลยุทธ์การจัดการประสิทธิภาพการทำงาน of พนักงาน (T) ได้แก่ ด้านเวลา (T3) ด้านค่าใช้จ่าย (T4)

ตารางที่ 4.12 แสดงอิทธิพลทางตรง อิทธิพลทางอ้อม และอิทธิพลรวมที่มีต่อกลยุทธ์การจัดการด้านประสิทธิภาพการทำงาน of พนักงานรักษาความปลอดภัย

ปัจจัย	SS1			SS2			T		
	DE	IE	TE	DE	IE	TE	DE	IE	TE
RR1&RR3	0.617	-	0.617	0.224	0.239	0.463		0.151	0.151
RR2	-0.275		-0.275	0.028	-0.107	0.078		-0.35	-0.35
SS1				0.387		0.387	0.054	0.098	0.152
SS2							0.254		0.254

จากตารางที่ 4.12 แสดงให้เห็นอิทธิพลระหว่างตัวแปร พบว่าตัวแปร ด้านการรักษามาตรฐาน (RR1) กับ ตัวแปรด้านการฝึกอบรมพนักงาน (RR3) มีอิทธิพลทางตรงไปยังตัวแปรด้านต้นทุน (SS1) อย่างมีนัยสำคัญทางสถิติที่ระดับ 0.05 โดยมีค่าสัมประสิทธิ์เท่ากับ 0.62 และตัวแปรด้านต้นทุน (SS1) ยังมีอิทธิพลทางตรงไปยังตัวแปรด้านกระบวนการบริหารงาน (SS2) อย่างมีนัยสำคัญทางสถิติที่ระดับ 0.05 โดยมีค่าสัมประสิทธิ์เท่ากับ 0.39 และตัวแปรด้านกระบวนการบริหารงาน (SS2) มีอิทธิพลทางตรงไปยัง ตัวแปรกลยุทธ์การจัดการด้านประสิทธิภาพการทำงาน of พนักงานรักษาความปลอดภัย (T) อย่างมีนัยสำคัญทางสถิติที่ระดับ 0.05 โดยมีค่าสัมประสิทธิ์เท่ากับ 0.25

ทำให้สามารถอธิบายได้ว่าด้านการรักษามาตรฐาน (RR1) กับด้านการฝึกอบรมพนักงาน (RR3) มีอิทธิพลต่อต้นทุนธุรกิจรักษาความปลอดภัย (SS1) ส่วนปัจจัยด้านการประสานงานกับเจ้าหน้าที่รัฐ (RR2) ส่งผลต่อด้านกระบวนการบริหารงาน (SS2) แต่ไม่ส่งผลต่อด้านต้นทุน (SS1) และ

ปัจจัยด้านต้นทุน (SS1) มีอิทธิพลต่อด้านกระบวนการบริหารงาน (SS2) ในขณะที่ด้านกระบวนการบริหารงาน (SS2) ยังส่งผลต่อไปยังกลยุทธ์การจัดการด้านประสิทธิภาพการทำงานของพนักงานรักษาความปลอดภัย (T) แสดงให้เห็นว่าแม้ด้านต้นทุน (SS1) จะไม่มีผลโดยตรงต่อกลยุทธ์การจัดการด้านประสิทธิภาพการทำงานของพนักงานรักษาความปลอดภัย (T) แต่ยังคงมีผลทางอ้อมผ่านทางด้านกระบวนการบริหารงาน (SS2)

ตารางที่ 4.13 แสดงค่าน้ำหนักขององค์ประกอบตัวแปร Regression Weights

			Std. Estimate	S.E.	C.R.	P
SS1	<---	RR1	0.617	0.162	3.785	***
SS1	<---	RR2	-0.275	0.142	-1.836	0.066
SS2	<---	RR1	0.224	0.135	1.385	0.166
SS2	<---	RR2	0.028	0.118	0.191	0.848
SS2	<---	SS1	0.387	0.085	3.839	***
T	<---	SS2	0.254	0.132	2.101	0.036
T	<---	SS1	0.054	0.102	0.484	0.628

จากตารางพบว่า ค่าน้ำหนักองค์ประกอบตัวแปรแฝงด้านการรักษามาตรฐาน (RR1) มีค่าน้ำหนักของอิทธิพลต่อตัวแปรแฝงด้านต้นทุน (SS1) เท่ากับ 0.617 (p-value <.05) ตัวแปรแฝงด้านการประสานงานกับเจ้าหน้าที่รัฐ (RR2) มีค่าน้ำหนักของอิทธิพลต่อตัวแปรแฝงด้านต้นทุน (SS1) เท่ากับ -0.275 ด้านการรักษามาตรฐาน (RR1) มีค่าน้ำหนักของอิทธิพลต่อตัวแปรแฝงด้านกระบวนการบริหารงาน (SS2) เท่ากับ 0.224 ตัวแปรแฝงด้านการประสานงานกับเจ้าหน้าที่รัฐ (RR2) มีค่าน้ำหนักของอิทธิพลต่อตัวแปรแฝงด้านกระบวนการบริหารงาน (SS2) เท่ากับ 0.028 ตัวแปรแฝงด้านต้นทุน (SS1) มีค่าน้ำหนักอิทธิพลต่อตัวแปรแฝงด้านกระบวนการบริหารงาน (SS2) เท่ากับ 0.387 (p-value <.05) ค่าน้ำหนักองค์ประกอบตัวแปรแฝงด้านกระบวนการบริหารงาน (SS2) มีค่าน้ำหนักของอิทธิพลต่อตัวแปรแฝงกลยุทธ์การจัดการด้านประสิทธิภาพการทำงานของพนักงานรักษาความปลอดภัย (T) เท่ากับ 0.254 (p-value <.05) และค่าน้ำหนักองค์ประกอบตัวแปรแฝงด้านต้นทุน (SS1) มีค่าน้ำหนักของอิทธิพลต่อตัวแปรแฝงกลยุทธ์การจัดการด้านประสิทธิภาพการทำงานของพนักงานรักษาความปลอดภัย (T) เท่ากับ 0.54

จากผลการวิเคราะห์ปัจจัยที่มีอิทธิพลส่งผลทางตรงและทางอ้อมต่อปัจจัยอื่น และส่งผลต่อปัจจัยประสิทธิภาพการทำงานของพนักงาน สรุปผลการวิเคราะห์ตามสมมติฐานการวิจัยได้ดังนี้ คือ

สมมติฐาน 1: ปัจจัยที่จะส่งผลกระทบต่ออันเนื่องมาจากพระราชบัญญัติธุรกิจรักษาความปลอดภัย ด้านการรักษามาตรฐาน ด้านการประสานงานกับเจ้าหน้าที่รัฐ ด้านการฝึกอบรมพนักงาน ปัจจัยที่ได้รับผลกระทบ ปัจจัยด้านต้นทุน ด้านกระบวนการบริหารงาน และกลยุทธ์การจัดการด้านประสิทธิภาพการทำงานของพนักงาน ส่วนใหญ่อยู่ในระดับเห็นด้วย ยกเว้นระดับความคิดเห็นที่มีต่อกลยุทธ์การจัดการด้านประสิทธิภาพการทำงานของพนักงาน ได้แก่ ด้านคุณภาพของงาน ด้านปริมาณงาน ด้านเวลา กลุ่มตัวอย่างส่วนใหญ่มีความคิดเห็นในระดับไม่แน่ใจ ยกเว้นด้านค่าใช้จ่าย ความคิดเห็นของกลุ่มตัวอย่างส่วนใหญ่อยู่ในระดับเห็นด้วย ดังนั้น ความคิดเห็นของกลุ่มตัวอย่างส่วนใหญ่อยู่ในระดับเห็นด้วย เป็นไปตามสมมติฐานการวิจัย

สมมติฐาน 2: ปัจจัยที่จะส่งผลกระทบต่ออันเนื่องมาจากพระราชบัญญัติธุรกิจรักษาความปลอดภัย ด้านการรักษามาตรฐาน ด้านการประสานงานกับเจ้าหน้าที่รับ ด้านการฝึกอบรมพนักงาน มีความสัมพันธ์กับปัจจัยที่ได้รับผลกระทบจากพระราชบัญญัติธุรกิจรักษาความปลอดภัย ด้านต้นทุน ด้านกระบวนการบริหารงาน และสัมพันธ์กับกลยุทธ์การจัดการด้านประสิทธิภาพการทำงานของพนักงาน เป็นไปตามสมมติฐานการวิจัย

สมมติฐาน 3: ปัจจัยด้านการรักษามาตรฐานตามพระราชบัญญัติธุรกิจรักษาความปลอดภัย ส่งผลต่อปัจจัยด้านต้นทุนและปัจจัยด้านกระบวนการบริหารงาน เป็นไปตามสมมติฐานการวิจัย

สมมติฐาน 4: ปัจจัยด้านการประสานงานกับเจ้าหน้าที่รัฐตามพระราชบัญญัติธุรกิจรักษาความปลอดภัย ไม่ส่งผลต่อปัจจัยด้านต้นทุนและปัจจัยด้านกระบวนการบริหารงาน ไม่เป็นไปตามสมมติฐานการวิจัย

สมมติฐาน 5: ปัจจัยด้านการฝึกอบรมพนักงานตามพระราชบัญญัติธุรกิจรักษาความปลอดภัย ส่งผลต่อปัจจัยด้านต้นทุนและปัจจัยด้านกระบวนการบริหารงาน เป็นไปตามสมมติฐานการวิจัย

สมมติฐาน 6: ปัจจัยด้านต้นทุนไม่ส่งผลต่อปัจจัยด้านกลยุทธ์การจัดการด้านประสิทธิภาพการทำงานของพนักงาน แต่ส่งผลต่อด้านกระบวนการบริหารงาน และปัจจัยด้านกระบวนการบริหารงาน ส่งผลต่อด้านกลยุทธ์การจัดการด้านประสิทธิภาพการทำงานของพนักงาน เป็นไปตามสมมติฐานการวิจัย

บทที่ 5

สรุปผลการวิจัย การอภิปรายผล และข้อเสนอแนะ

การวิจัยครั้งนี้เป็นการศึกษา กลยุทธ์การจัดการธุรกิจรักษาความปลอดภัย ตามแนวพระราชบัญญัติธุรกิจรักษาความปลอดภัย โดยมีวัตถุประสงค์ คือ 1) เพื่อศึกษาปัจจัยที่จะส่งผลกระทบต่ออันเนื่องมาจากพระราชบัญญัติรักษาความปลอดภัย ด้านการรักษามาตรฐาน ด้านการประสานงานกับเจ้าหน้าที่รัฐ ด้านการฝึกอบรมพนักงาน ปัจจัยที่ได้รับผลกระทบ ด้านต้นทุน ด้านกระบวนการบริหารงาน และกลยุทธ์การจัดการด้านประสิทธิภาพการทำงานของพนักงาน 2) เพื่อศึกษาความสัมพันธ์ระหว่างปัจจัยที่จะส่งผลกระทบต่ออันเนื่องมาจากพระราชบัญญัติธุรกิจรักษาความปลอดภัย ด้านการรักษามาตรฐาน ด้านการประสานงานกับเจ้าหน้าที่รัฐ ด้านการฝึกอบรมพนักงาน กับปัจจัยที่ได้รับผลกระทบ ด้านต้นทุน ด้านกระบวนการบริหารงาน และกลยุทธ์การจัดการด้านประสิทธิภาพการทำงานของพนักงาน 3) เพื่อศึกษาปัจจัยอันเนื่องมาจากพระราชบัญญัติธุรกิจรักษาความปลอดภัย ด้านการรักษามาตรฐาน ด้านการประสานงานกับเจ้าหน้าที่รัฐ ด้านการฝึกอบรมพนักงาน ที่ส่งผลต่อปัจจัยด้านต้นทุนและปัจจัยด้านกระบวนการบริหารงาน และส่งผลต่อกลยุทธ์การจัดการด้านประสิทธิภาพการทำงานของพนักงานรักษาความปลอดภัย

ประชากรและกลุ่มตัวอย่างในการวิจัย คือ เจ้าของกิจการหรือผู้บริหารและผู้จัดการฝ่ายหรือแผนกของบริษัทที่ประกอบธุรกิจรักษาความปลอดภัย ในเขตกรุงเทพมหานคร และปริมณฑล จากข้อมูลของผู้ประกอบการรวมประมาณ 450 บริษัท ผู้วิจัยทำการสุ่มกลุ่มตัวอย่าง ด้วยวิธีสุ่มแบบหลายขั้นตอน (Multi-Stage Sampling) ได้กลุ่มตัวอย่างที่เป็นเจ้าของกิจการหรือผู้บริหารระดับสูงและผู้จัดการฝ่ายหรือแผนก บริษัทละ 2-3 คน เป็นกลุ่มตัวอย่างในเขตกรุงเทพมหานคร จำนวน 30 บริษัท จังหวัดปทุมธานี จำนวน 5 บริษัท จังหวัดนนทบุรี จำนวน 4 บริษัท และจังหวัดสมุทรปราการ จำนวน 5 บริษัท รวมเป็นกลุ่มตัวอย่างทั้งหมด 44 บริษัท

ได้กลุ่มตัวอย่างที่ตอบแบบสอบถามจำนวน 100 คน เครื่องมือที่ใช้ในการวิจัยครั้งนี้เป็นแบบสอบถามที่ผู้วิจัยสร้างขึ้นจากการศึกษาเอกสาร แนวคิดทฤษฎีและงานวิจัยที่เกี่ยวข้อง โดยมีรายละเอียด ได้แก่ ส่วนที่ 1 เป็นข้อคำถามเกี่ยวกับข้อมูลทั่วไปของผู้ตอบแบบสอบถาม ประกอบด้วย อายุ ระดับการศึกษา ตำแหน่งงานปัจจุบัน ประสบการณ์ทำงาน ส่วนที่ 2 เป็นข้อคำถามเกี่ยวกับความคิดเห็นที่มีต่อพระราชบัญญัติธุรกิจรักษาความปลอดภัย ส่วนที่ 3 เป็นข้อคำถามความคิดเห็นเกี่ยวกับผลกระทบที่เกิดจากพระราชบัญญัติธุรกิจรักษาความปลอดภัย และส่วนที่ 4 เป็นข้อคำถามความ

คิดเห็นเกี่ยวกับพระราชบัญญัติธุรกิจรักษาความปลอดภัย ที่มีผลต่อกลยุทธ์การจัดการด้านประสิทธิภาพการทำงานของพนักงานรักษาความปลอดภัย

การวิเคราะห์ข้อมูล ผู้วิจัยวิเคราะห์หาค่าสถิติเบื้องต้นของกลุ่มตัวอย่างที่เป็นแบบสอบถาม ชนิดตรวจสอบรายการ (Check List) โดยนำมาแจกแจงความถี่ (Frequency) เป็นรายชื่อโดยวิเคราะห์ คำนวณหาค่าร้อยละ (Percentage) และวิเคราะห์ข้อมูลจากแบบสอบถามแบบวัดประเมินค่า 5 ระดับ (Rating Scale) มาตรวจให้คะแนนตามเกณฑ์น้ำหนัก 5 ระดับ แล้วนำไปบันทึกและวิเคราะห์ค่าเฉลี่ย (Mean) และค่าเบี่ยงเบนมาตรฐาน (SD) จากนั้นจึงได้วิเคราะห์หาค่าสัมประสิทธิ์สหสัมพันธ์แบบเพียร์สัน (Pearson's product moment correlation coefficient) ของตัวแปรต่าง ๆ และวิเคราะห์ข้อมูล ในส่วนที่เกี่ยวกับการมีผลต่อกันของตัวแปรด้วยการวิเคราะห์ค่าสถิติ Structural Equation Modeling (SEM)

5.1 สรุปผลการวิจัย

ผลการวิจัยสามารถเสนอผลการวิจัย โดยแบ่งเป็น 3 ส่วน ตามลำดับดังนี้

5.1.1 จากผลการศึกษาข้อมูลเบื้องต้นของกลุ่มตัวอย่างกับปัจจัยที่จะส่งผลกระทบต่ออันเนื่องมาจากพระราชบัญญัติธุรกิจรักษาความปลอดภัย ด้านการรักษามาตรฐาน ด้านการประสานงานกับเจ้าหน้าที่รัฐ ด้านการฝึกอบรมพนักงาน ปัจจัยที่ได้รับผลกระทบ ด้านต้นทุน ด้านกระบวนการบริหาร และกลยุทธ์การจัดการด้านประสิทธิภาพการทำงานของพนักงาน

5.1.1.1 ผลการศึกษาข้อมูลเบื้องต้นของกลุ่มตัวอย่าง

ข้อมูลทั่วไปของกลุ่มตัวอย่าง จำนวน 100 คน ผู้ตอบแบบสอบถามส่วนใหญ่อยู่ในช่วงอายุ 51-60 ปี รองลงมาอยู่ในช่วงอายุ 41-50 ปี ระดับการศึกษาส่วนใหญ่จบปริญญาตรี รองลงมาการศึกษา ระดับ ม.6 ปวช. ปวส. ผู้ตอบแบบสอบถามส่วนใหญ่ มีตำแหน่งงานปัจจุบันเป็นผู้จัดการฝ่าย/แผนก รองลงมาเป็นเจ้าของกิจการหรือผู้บริหารระดับสูง ประสบการณ์ในการทำงานของผู้ตอบแบบสอบถาม ส่วนใหญ่จะมีประสบการณ์ 20 ปีขึ้นไป รองลงมาจะมีประสบการณ์ 16-20 ปี คิดเป็น ร้อยละ 19.00 และประสบการณ์ 11-15 ปี คิดเป็นร้อยละ 18.00

5.1.1.2 ผลการวิเคราะห์ปัจจัยที่จะส่งผลกระทบต่ออันเนื่องมาจากพระราชบัญญัติธุรกิจรักษาความปลอดภัย ด้านการรักษามาตรฐาน ด้านการประสานงานกับเจ้าหน้าที่รัฐ ด้านการฝึกอบรมพนักงาน ปัจจัยที่ได้รับผลกระทบจากพระราชบัญญัติธุรกิจรักษาความปลอดภัย ด้านต้นทุน ด้านกระบวนการบริหารงาน และกลยุทธ์การจัดการด้านประสิทธิภาพการทำงานของพนักงาน

ปัจจัยอันเนื่องมาจากพระราชบัญญัติธุรกิจรักษาความปลอดภัยที่จะส่งผลกระทบต่อ ด้านการรักษามาตรฐาน ด้านการประสานงานกับเจ้าหน้าที่รัฐ และด้านการฝึกอบรมพนักงาน กลุ่มตัวอย่างส่วนใหญ่มีความคิดเห็นอยู่ในระดับเห็นด้วย และความคิดเห็นโดยรวมของแต่ละด้านนี้อยู่ในระดับเห็นด้วยเช่นกัน ปัจจัยที่ได้รับผลกระทบ ด้านต้นทุนส่วนใหญ่กลุ่มตัวอย่างมีความคิดเห็นในระดับเห็นด้วย และความคิดเห็นโดยรวมด้านต้นทุนอยู่ในระดับเห็นด้วย ด้านกระบวนการบริหารงาน เรื่องข้อกำหนดในพระราชบัญญัติมีผลต่อการกำหนดทิศทางของธุรกิจและมีผลต่อการกำหนดเป้าหมายของธุรกิจ กลุ่มตัวอย่างมีความคิดเห็น ในระดับเห็นด้วยอย่างยิ่ง เรื่องข้อกำหนดในพระราชบัญญัติมีผลต่อการประเมินผลและควบคุมการดำเนินการธุรกิจ ข้อกำหนดมีผลต่อการประเมินองค์กรและสภาพแวดล้อมของธุรกิจ ข้อกำหนดมีผลต่อการนำกลยุทธ์ไปปฏิบัติสำหรับธุรกิจ มีความคิดเห็นในระดับเห็นด้วย ส่วนความคิดเห็นโดยรวมของด้านกระบวนการบริหารงาน มีความคิดเห็นอยู่ในระดับเห็นด้วย

ความคิดเห็นเกี่ยวกับพระราชบัญญัติธุรกิจรักษาความปลอดภัยที่ส่งผลกระทบต่อกลยุทธ์การจัดการด้านประสิทธิภาพการทำงานของพนักงานด้านคุณภาพของงาน เรื่องพระราชบัญญัติธุรกิจรักษาความปลอดภัยทำให้ผู้ประกอบการและผู้รับบริการได้รับประโยชน์ที่น่าพึงพอใจทั้งสองฝ่าย และพระราชบัญญัติทำให้ผู้ประกอบการต้องให้บริการที่มีมาตรฐานรวดเร็วและเกิดประโยชน์ทั้งผู้ประกอบการและผู้รับบริการ มีผู้แสดงความคิดเห็นในระดับ ไม่แน่ใจ ส่วนความคิดเห็นโดยรวมด้านคุณภาพของงาน อยู่ในระดับ ไม่แน่ใจ

ความคิดเห็นเกี่ยวกับพระราชบัญญัติธุรกิจรักษาความปลอดภัยที่ส่งผลกระทบต่อกลยุทธ์การจัดการด้านประสิทธิภาพการทำงานของพนักงานด้านปริมาณงาน พระราชบัญญัติทำให้ผู้ประกอบการมีปริมาณงานเพิ่มมากขึ้น ทำให้ผู้ประกอบการต้องได้รับการตรวจสอบปริมาณงานของพนักงานอย่างเหมาะสม และพระราชบัญญัติทำให้สถานประกอบการต้องพิจารณาปริมาณงานให้เหมาะสมกับคุณภาพและจำนวนพนักงาน ทุกข้อย่อยกลุ่มตัวอย่างมีความคิดเห็นอยู่ในระดับ ไม่แน่ใจ และความคิดเห็นโดยรวมในด้านปริมาณงานอยู่ในระดับ ไม่แน่ใจ

ความคิดเห็นเกี่ยวกับพระราชบัญญัติธุรกิจรักษาความปลอดภัยที่ส่งผลกระทบต่อกลยุทธ์การจัดการด้านประสิทธิภาพการทำงานของพนักงานด้านเวลา พระราชบัญญัติทำให้สถานประกอบการต้องคำนึงถึงระยะเวลาการทำงานของพนักงานรักษาความปลอดภัยอย่างเคร่งครัด พระราชบัญญัติทำให้ผู้ประกอบการต้องพัฒนาเทคนิควิธีการทำงานการติดต่อสื่อสารที่มีประสิทธิภาพมากขึ้น และพระราชบัญญัติทำให้ลด ระยะเวลาในการปฏิบัติงานเมื่อมีเหตุการณ์ฉุกเฉินที่ต้องแก้ปัญหาในเวลาอัน

จำกัด กลุ่มตัวอย่างมีความคิดเห็นอยู่ในระดับ ไม่แน่ใจ ส่วนความคิดเห็นโดยรวมด้านนี้ อยู่ในระดับ ไม่แน่ใจ

ความคิดเห็นเกี่ยวกับพระราชบัญญัติธุรกิจรักษาความปลอดภัยที่ส่งผลต่อกลยุทธ์การจัดการด้านประสิทธิภาพการทำงานของพนักงาน ด้านค่าใช้จ่าย พระราชบัญญัติอาจทำให้ผู้ประกอบการต้องมีค่าใช้จ่ายในการดำเนินการเพิ่มขึ้น แต่ก็ทำให้สถานประกอบการมีการบริหารงานที่มีประสิทธิภาพมากขึ้น และพระราชบัญญัติอาจทำให้ผู้ประกอบการต้องมีค่าใช้จ่ายในการดำเนินการเพิ่มขึ้น แต่ทำให้สถานประกอบการเพิ่มความระมัดระวังให้เกิดการสูญเสียน้อยที่สุด กลุ่มตัวอย่างมีความคิดเห็นเกี่ยวกับพระราชบัญญัติที่ส่งผลต่อประสิทธิภาพการทำงานของพนักงาน ด้านค่าใช้จ่าย อยู่ในระดับเห็นด้วย ส่วนความคิดเห็นโดยรวมของด้านนี้อยู่ในระดับเห็นด้วย

สรุปโดยภาพรวม ของการวิเคราะห์ระดับความคิดเห็นที่มีต่อปัจจัยที่จะส่งผลกระทบต่ออันเนื่องมาจากพระราชบัญญัติธุรกิจรักษาความปลอดภัย ปัจจัยที่ได้รับผลกระทบเนื่องมาจากพระราชบัญญัติธุรกิจรักษาความปลอดภัย และผลกระทบต่อกลยุทธ์การจัดการด้านประสิทธิภาพการทำงานของพนักงานรักษาความปลอดภัยนั้น ส่วนใหญ่มีความคิดเห็นในระดับเห็นด้วย

5.1.2 ผลการศึกษาความสัมพันธ์ระหว่างปัจจัยที่จะส่งผลกระทบต่ออันเนื่องมาจาก พ.ร.บ. ธุรกิจรักษาความปลอดภัย ด้านการรักษามาตรฐาน ด้านการประสานงานกับเจ้าหน้าที่รัฐ ด้านการฝึกอบรมพนักงาน กับปัจจัยที่ได้รับผลกระทบ ด้านต้นทุน ด้านกระบวนการบริหารงาน และกลยุทธ์การจัดการด้านประสิทธิภาพการทำงานของพนักงาน

สรุปผลการวิเคราะห์ความสัมพันธ์ระหว่าง ระดับความคิดเห็นต่อปัจจัยที่จะส่งผลกระทบต่ออันเนื่องมาจาก พ.ร.บ. ธุรกิจรักษาความปลอดภัย ด้านการรักษามาตรฐาน (RR1) ด้านการประสานงานกับเจ้าหน้าที่รัฐ (RR2) ด้านการฝึกอบรมพนักงาน (RR3) กับระดับความคิดเห็นต่อปัจจัยที่ได้รับผลกระทบจากพ.ร.บ. ธุรกิจรักษาความปลอดภัย ด้านต้นทุน (SS1) ด้านกระบวนการบริหารงาน (SS2) และระดับความคิดเห็นที่มีต่อปัจจัยกลยุทธ์การจัดการด้านประสิทธิภาพการทำงานของพนักงาน (T) พบว่ามีความสัมพันธ์กันระหว่างตัวแปรที่จะส่งผลกระทบต่ออันเนื่องมาจากตัวแปรที่จะได้รับผลกระทบ และมีความสัมพันธ์กันโดยมีค่าสัมประสิทธิ์สหสัมพันธ์ ระหว่าง 0.07 ถึง 0.93

5.1.3 ผลการศึกษาปัจจัยอันเนื่องมาจาก พ.ร.บ.ธุรกิจรักษาความปลอดภัย ด้านการรักษา มาตรฐาน ด้านการประสานงานกับเจ้าหน้าที่รัฐ ด้านการฝึกอบรมพนักงาน ที่ส่งผลต่อด้านต้นทุน และปัจจัยด้านกระบวนการบริหารงาน และส่งผลต่อกลยุทธ์การจัดการด้านประสิทธิภาพการทำงานของ พนักงานรักษาความปลอดภัย

ผลการวิเคราะห์ปัจจัยที่จะส่งผลกระทบต่อ ที่มีต่อปัจจัยอื่นที่เกี่ยวข้องกับธุรกิจรักษาความปลอดภัย และมีผลกระทบต่อปัจจัยกลยุทธ์การจัดการด้านประสิทธิภาพการทำงานของพนักงาน รักษาความปลอดภัย พบว่า ด้านการรักษามาตรฐาน (RR1) กับ ด้านการฝึกอบรมพนักงาน (RR3) มีอิทธิพลต่อด้านทุนธุรกิจรักษาความปลอดภัย (SS1) ส่วนปัจจัยด้านการประสานงานกับเจ้าหน้าที่รัฐ (RR2) ส่งผลต่อด้านกระบวนการบริหารงาน (SS2) แต่ไม่ส่งผลต่อด้านต้นทุน (SS1) และปัจจัย ด้าน ต้นทุน (SS1) มีอิทธิพลต่อด้านกระบวนการบริหารงาน (SS2) ในขณะที่ด้านกระบวนการบริหารงาน (SS2) ยังส่งผลต่อไปยังกลยุทธ์การจัดการด้านประสิทธิภาพการทำงานของพนักงานรักษาความปลอดภัย (T) แสดงให้เห็นว่าแม้ด้านต้นทุน (SS1) จะไม่มีผลโดยตรงต่อกลยุทธ์การจัดการด้าน ประสิทธิภาพการทำงานของพนักงานรักษาความปลอดภัย (T) แต่ยังคงมีผลทางอ้อมผ่านทางด้าน กระบวนการบริหารงาน (SS2)

จากผลการวิเคราะห์ปัจจัยที่มีอิทธิพลส่งผลทางตรงและทางอ้อมต่อปัจจัยอื่น และส่งผลต่อ ปัจจัยประสิทธิภาพการทำงานของพนักงาน สรุปผลการวิเคราะห์ตามสมมติฐานการวิจัยได้ดังนี้ คือ

สมมติฐาน 1: ปัจจัยที่จะส่งผลกระทบต่อ ด้านการรักษามาตรฐาน ด้านการประสานงานกับ เจ้าหน้าที่รัฐ ด้านการฝึกอบรมพนักงาน ปัจจัยที่ได้รับผลกระทบ ด้านต้นทุน ด้านกระบวนการ บริหารงาน และกลยุทธ์การจัดการด้านประสิทธิภาพการทำงานของพนักงาน ส่วนใหญ่อยู่ในระดับ เห็นด้วย ยกเว้นกลยุทธ์การจัดการด้านประสิทธิภาพการทำงานของพนักงานได้แก่ ด้านคุณภาพของ งาน ด้านปริมาณงาน ด้านเวลา อยู่ในระดับไม่แน่ใจ ยกเว้นด้านค่าใช้จ่าย อยู่ในระดับเห็นด้วย ดังนั้น ความคิดเห็นของกลุ่มตัวอย่างส่วนใหญ่อยู่ในระดับเห็นด้วย เป็นไปตามสมมติฐานการวิจัย

สมมติฐาน 2: ปัจจัยที่จะส่งผล ด้านการรักษามาตรฐาน ด้านการประสานงานกับเจ้าหน้าที่- รัฐ ด้านการฝึกอบรมพนักงาน มีความสัมพันธ์กับปัจจัยที่จะได้รับผลกระทบ ด้านต้นทุน ด้าน กระบวนการบริหารงาน และสัมพันธ์กับกลยุทธ์การจัดการด้านประสิทธิภาพการทำงานของพนักงาน เป็นไปตามสมมติฐานการวิจัย

สมมติฐาน 3: ปัจจัยด้านการรักษามาตรฐาน ส่งผลต่อปัจจัยด้านต้นทุนและปัจจัยด้าน กระบวนการบริหารงาน เป็นไปตามสมมติฐานการวิจัย

สมมติฐาน 4: ปัจจัยด้านการประสานงานกับเจ้าหน้าที่รัฐ ไม่ส่งผลต่อปัจจัยด้านต้นทุนและปัจจัยด้านกระบวนการบริหารงาน ไม่เป็นไปตามสมมติฐานการวิจัย

สมมติฐาน 5: ปัจจัยด้านการฝึกอบรมพนักงาน ส่งผลต่อปัจจัยด้านต้นทุนและปัจจัยด้านกระบวนการบริหารงาน เป็นไปตามสมมติฐานการวิจัย

สมมติฐาน 6: ปัจจัยด้านต้นทุนไม่ส่งผลต่อปัจจัยด้านกลยุทธ์การจัดการด้านประสิทธิภาพการทำงานของพนักงาน แต่ส่งผลต่อด้านกระบวนการบริหารงานและปัจจัยด้านกระบวนการบริหารงาน ส่งผลต่อด้านกลยุทธ์การจัดการด้านประสิทธิภาพการทำงานของพนักงาน เป็นไปตามสมมติฐานการวิจัย

5.2 การอภิปรายผลการวิจัย

จากการวิเคราะห์ผลการวิจัย พบว่าปัจจัยที่จะส่งผลกระทบต่อปัจจัยที่ได้รับผลกระทบและผลกระทบต่อกลยุทธ์การจัดการด้านประสิทธิภาพการทำงานของพนักงานรักษาความปลอดภัยนั้น ส่วนใหญ่อยู่ในระดับเห็นด้วย ยกเว้นกลยุทธ์การจัดการด้านประสิทธิภาพการทำงานของพนักงานเกือบทุกด้านอยู่ในระดับไม่แน่ใจ และพบว่ามีความสัมพันธ์กันระหว่างตัวแปรที่จะส่งผลกระทบต่อตัวแปรที่จะได้รับผลกระทบ และพบว่าปัจจัยด้านต้นทุน มีอิทธิพลต่อด้านกระบวนการบริหารงาน ในขณะที่ปัจจัยด้านกระบวนการบริหารงาน ยังส่งผลต่อไปยังกลยุทธ์การจัดการด้านประสิทธิภาพการทำงานของพนักงาน สามารถนำเสนอข้อมูลและอภิปรายผลการวิจัย ตามลำดับดังนี้

5.2.1 การอภิปรายผลการศึกษา ปัจจัยที่จะส่งผลกระทบต่ออันเนื่องมาจาก พ.ร.บ.ธุรกิจรักษาความปลอดภัย ด้านการรักษามาตรฐาน ด้านการประสานงานกับเจ้าหน้าที่รัฐ ด้านการฝึกอบรมพนักงาน ปัจจัยที่ได้รับผลกระทบ ด้านต้นทุน ด้านกระบวนการบริหารงาน และกลยุทธ์การจัดการด้านประสิทธิภาพการทำงานของพนักงาน

จากผลการวิเคราะห์ที่พบว่า ปัจจัยที่จะส่งผลกระทบต่ออันเนื่องมาจากพระราชบัญญัติธุรกิจรักษาความปลอดภัย ปัจจัยที่ได้รับผลกระทบ และผลกระทบต่อกลยุทธ์การจัดการด้านประสิทธิภาพการทำงานของพนักงานรักษาความปลอดภัยนั้น ส่วนใหญ่อยู่ในระดับเห็นด้วย ว่า ปัจจัยอันที่จะส่งผลกระทบต่อ คือ ปัจจัยด้านการรักษามาตรฐาน ด้านการประสานงานกับเจ้าหน้าที่รัฐ และด้านการฝึกอบรมพนักงาน ส่วนความคิดเห็นเกี่ยวกับผลกระทบต่อปัจจัยด้านต้นทุน และด้านกระบวนการบริหารงาน ส่วนใหญ่อยู่ในระดับเห็นด้วยถึงเห็นด้วยอย่างยิ่ง ในขณะที่กลยุทธ์การจัดการด้านประสิทธิภาพการทำงานของพนักงาน อยู่ในระดับไม่แน่ใจ ได้แก่ ด้านคุณภาพของงาน ปริมาณงาน

และด้านเวลา กลุ่มตัวอย่างส่วนใหญ่มีความคิดเห็นในระดับไม่แน่ใจ ยกเว้นด้านค่าใช้จ่าย ความคิดเห็นของกลุ่มตัวอย่างส่วนใหญ่ อยู่ในระดับเห็นด้วย

จากผลการศึกษาดังกล่าว แสดงให้เห็นว่ากลุ่มตัวอย่างส่วนใหญ่ มีความคิดเห็นในระดับเห็นด้วย ว่าพระราชบัญญัติธุรกิจรักษาความปลอดภัยส่งผลกระทบต่อการดำเนินงานของธุรกิจรักษาความปลอดภัย ทั้งปัจจัยที่จะส่งผลกระทบด้านการรักษามาตรฐาน ด้านการประสานงานกับเจ้าหน้าที่รัฐ ด้านการฝึกอบรมพนักงาน และปัจจัยที่ได้รับผลกระทบด้านต้นทุนกับด้านกระบวนการบริหารงาน แต่กลุ่มตัวอย่างส่วนใหญ่ มีความคิดเห็นเกี่ยวกับพระราชบัญญัติธุรกิจรักษาความปลอดภัยที่ส่งผลต่อกลยุทธ์การจัดการด้านประสิทธิภาพการทำงานของพนักงาน อยู่ในระดับไม่แน่ใจ ทั้งนี้ อาจมีสาเหตุเนื่องมาจากความจำเป็นที่ต้องมีการพัฒนาธุรกิจด้านการรักษาความปลอดภัยให้ทันกับการเปลี่ยนแปลงกับสถานการณ์ของสังคม สามารถร่วมเกี่ยวหนุนประโยชน์กับหน่วยงานรักษาความมั่นคงและรักษาความปลอดภัยของภาครัฐได้เป็นอย่างดี การประกอบธุรกิจรักษาความปลอดภัยจึงจำเป็นต้องกำหนดมาตรฐานการกำกับดูแล (กิตติพงษ์ กิตยารักษ์, 2550) และจากการที่สถานิติบัญญัติแห่งชาติมีมติเห็นชอบ จนมีการประกาศใช้พระราชบัญญัติธุรกิจรักษาความปลอดภัย และมีผลต่อธุรกิจให้บริการรักษาความปลอดภัย ทั้งนี้เนื่องจากสาระสำคัญของพระราชบัญญัตินี้ ได้แก่ การประกอบธุรกิจผู้ประกอบการต้องเป็นบริษัทและได้รับใบอนุญาตประกอบธุรกิจรักษาความปลอดภัย การกำหนดให้เจ้าหน้าที่รักษาความปลอดภัยต้องได้รับใบอนุญาตเป็นพนักงานรักษาความปลอดภัยรับอนุญาตจากนายทะเบียน บริษัทรักษาความปลอดภัยต้องปฏิบัติตามมาตรฐานการรักษาความปลอดภัยที่กฎหมายกำหนด บริษัทต้องจัดทำบัญชีชื่อพนักงานรักษาความปลอดภัยรับอนุญาต ขึ้นต่อนายทะเบียน บริษัทต้องจัดทำรายงานผลการดำเนินงานของบริษัทในรอบปีที่ผ่านมา เป็นต้น (สถานิติบัญญัติแห่งชาติ, 2558) ย่อมทำให้เกิดค่าใช้จ่ายและเป็นภาระของผู้ประกอบการ ดังนั้นกลุ่มตัวอย่างส่วนใหญ่ จึงเห็นด้วยว่า ข้อกำหนดของพระราชบัญญัติธุรกิจรักษาความปลอดภัย พ.ศ. 2558 มีผลต่อการจัดการธุรกิจรักษาความปลอดภัย ทั้งปัจจัยที่จะส่งผลกระทบได้แก่ ด้านการรักษามาตรฐาน ด้านการประสานงานกับเจ้าหน้าที่รัฐ ด้านการฝึกอบรมพนักงาน และปัจจัยที่ได้รับผลกระทบ ได้แก่ ด้านต้นทุน และด้านกระบวนการบริหารงาน

แต่การที่กลุ่มตัวอย่างส่วนใหญ่มีความคิดเห็นเกี่ยวกับพระราชบัญญัติธุรกิจรักษาความปลอดภัยที่มีผลกระทบต่อกลยุทธ์การจัดการด้านประสิทธิภาพการทำงานของพนักงาน อยู่ในระดับไม่แน่ใจ ในด้านประสิทธิภาพการทำงานของพนักงานด้านคุณภาพของงาน ด้านปริมาณงาน และด้านเวลา อาจเป็นเพราะกลุ่มตัวอย่างส่วนใหญ่เห็นว่า ไม่ว่าจะมียกข้อกำหนดจาก พระราชบัญญัติธุรกิจรักษาความปลอดภัย หรือไม่ก็ตาม สถานประกอบการก็ยังคงต้องกำกับดูแลกิจการของตนเอง

ในด้านคุณภาพของงาน ด้านปริมาณงาน และด้านเวลา ให้มีความเหมาะสมมากที่สุด สอดคล้องกับการศึกษาของ ชันติ มโนเจริญ และกฤษ จรินทร์ (2555) ที่ได้ทำการศึกษาเรื่องการบริหารเชิงกลยุทธ์ของการไฟฟ้าฝ่ายผลิตแห่งประเทศไทยกรณีศึกษาโรงไฟฟ้าบางปะกง ในการดำเนินการพบว่าต้องมีการปรับปรุงทัศนคติจิตสำนึกในการทำงานและปรับปรุงกระบวนการสื่อสารให้มากขึ้นส่วนปัจจัยแห่งความสำเร็จพบว่าโรงไฟฟ้าบางปะกงมีการปรับปรุงประสิทธิภาพกระบวนการดำเนินงานอย่างต่อเนื่อง แต่การที่กลุ่มตัวอย่างส่วนใหญ่มีความคิดเห็นต่อกลยุทธ์การจัดการด้านประสิทธิภาพการทำงานของพนักงานในด้านค่าใช้จ่าย ในระดับเห็นด้วย ก็อาจเป็นเพราะข้อคำถามเกี่ยวกับผลกระทบจากพระราชบัญญัติธุรกิจรักษาความปลอดภัยในครั้งนี้ ปรากฏชัดเกี่ยวกับค่าใช้จ่ายที่จะเกิดขึ้นทั้ง ๆ ที่สถานประกอบการส่วนใหญ่ล้วนมีปัญหาและค่าใช้จ่ายจำนวนมากอยู่แล้ว ดังการศึกษาของ พงษ์กฤษณ์ มงคลสินธุ์ และคณะ (2552) ที่ได้ทำการศึกษาวิจัยเรื่องโครงการวิจัยเพื่อพัฒนามาตรฐานอาชีพรักษาความปลอดภัย ผลการวิจัยพบว่าปัญหาและอุปสรรคต่อการประกอบอาชีพและประกอบธุรกิจการรักษาความปลอดภัยของประเทศไทยด้านค่าใช้จ่ายที่สถานประกอบการมีปัญหามาจาก 1) ปัญหาการจากการประกอบการที่ถูกเสนอราคาต่ำและการตัดราคากันเอง 2) ปัญหาคนสมัครเป็นพนักงานรักษาความปลอดภัยน้อยต้องมีต้นทุนค่าใช้จ่ายในการจัดหาใหม่บ่อยครั้ง 3) ปัญหาการบริหารจัดการขององค์กรธุรกิจ 4) ปัญหาการไม่ปฏิบัติตามสัญญาว่าจ้างหรือข้อตกลง 5) ปัญหาที่เกิดจากการกำกับดูแลควบคุมไม่เหมาะสม 6) ปัญหาที่เกิดการทำสัญญาไม่เหมาะสม 7) ปัญหาด้านคุณสมบัติที่เหมาะสมของพนักงาน 8) ปัญหาการเป็นที่ยอมรับจากผู้ให้บริการ/สังคม 9) ปัญหาด้านสุขภาพของพนักงานรักษาความปลอดภัย 10) รายได้ค่าตอบแทน/ค่าจ้าง/เงินเดือน เป็นต้น

5.2.2 การอภิปรายผลการศึกษาค้นคว้าความสัมพันธ์ระหว่างปัจจัยที่จะส่งผลกระทบต่ออันเนื่องมาจาก พ.ร.บ.ธุรกิจรักษาความปลอดภัย ด้านการรักษามาตรฐาน ด้านการประสานงานกับเจ้าหน้าที่รัฐ ด้านการฝึกอบรมพนักงาน กับ ปัจจัยที่ได้รับผลกระทบจาก พ.ร.บ.ธุรกิจรักษาความปลอดภัย ด้านต้นทุน ด้านกระบวนการบริหารงาน และกลยุทธ์การจัดการด้านประสิทธิภาพการทำงานของพนักงาน

จากการที่ผลการวิจัยพบว่า มีความสัมพันธ์ระหว่าง ปัจจัยที่จะส่งผลกระทบต่ออันเนื่องมาจาก พ.ร.บ.ธุรกิจรักษาความปลอดภัย ด้านการรักษามาตรฐาน ด้านการประสานงานกับเจ้าหน้าที่รัฐ ด้านการฝึกอบรมพนักงาน กับ ปัจจัยที่ได้รับผลกระทบจาก ด้านต้นทุน ด้านกระบวนการบริหารงาน และสัมพันธ์กับกลยุทธ์การจัดการด้านประสิทธิภาพการทำงานของพนักงานด้วย ซึ่งพบว่ามี ความสัมพันธ์กัน ระหว่างตัวแปรที่จะส่งผลกระทบต่อกับตัวแปรที่จะได้รับผลกระทบ

ทั้งนี้ อาจเนื่องมาจากการที่ความคิดเห็นของกลุ่มตัวอย่างที่มีต่อปัจจัยแต่ละด้าน ย่อมมีทั้งความเห็นต่อปัจจัยอย่างสอดคล้องกันและไม่สอดคล้องกัน ไม่ว่าจะเป็นปัจจัยที่จะส่งผลกระทบต่ออันเนื่องมาจาก พ.ร.บ.ธุรกิจรักษาความปลอดภัย ด้านการรักษามาตรฐาน ด้านการประสานงานกับเจ้าหน้าที่รัฐ ด้านการฝึกอบรมพนักงาน หรือปัจจัยที่ได้รับผลกระทบจาก พ.ร.บ.ธุรกิจรักษาความปลอดภัย ด้านต้นทุน ด้านกระบวนการบริหารงาน และปัจจัยกลยุทธ์การจัดการด้านประสิทธิภาพการทำงานของพนักงาน แต่ละปัจจัยต่างก็เป็นสาระสำคัญที่เป็นผลกระทบจากพ.ร.บ.ธุรกิจรักษาความปลอดภัย พ.ศ. 2558 ด้วยกันทั้งสิ้น ทั้งนี้เนื่องจากข้อกำหนด จาก พ.ร.บ.ธุรกิจรักษาความปลอดภัย เช่น การประกอบธุรกิจผู้ประกอบการต้องเป็นบริษัทและได้รับใบอนุญาตประกอบธุรกิจรักษาความปลอดภัย การกำหนดให้เจ้าหน้าที่รักษาความปลอดภัยต้องได้รับใบอนุญาตเป็นพนักงานรักษาความปลอดภัยรับอนุญาตจากนายทะเบียน บริษัทรักษาความปลอดภัยต้องปฏิบัติตามมาตรฐานการรักษาความปลอดภัยที่กฎหมายกำหนด บริษัทต้องจัดทำบัญชีชื่อพนักงานรักษาความปลอดภัยรับอนุญาตยื่นต่อนายทะเบียน บริษัทต้องจัดทำรายงานผลการดำเนินงานของบริษัทในรอบปีที่ผ่านมา เป็นต้น (สภานิติบัญญัติแห่งชาติ, 2558) รวมทั้งการที่ได้มีข้อกำหนดที่มีความรัดกุมและพร้อมกำหนดให้คณะกรรมการกำกับธุรกิจรักษาความปลอดภัย ได้กำกับดูแลให้บริษัทธุรกิจรักษาความปลอดภัยมีความเข้มแข็งมั่นคง ส่วนค่าปรับและค่าธรรมเนียมเกี่ยวกับธุรกิจนี้ ให้สำนักงานตำรวจแห่งชาติทำความตกลงกับกระทรวงการคลังให้นำเงินดังกล่าว มาเป็นค่าใช้จ่ายในการบริหารงาน (สมาคมผู้ประกอบการรักษาความปลอดภัยแห่งประเทศไทย, 2558) ซึ่งไม่ว่าจะเป็นปัจจัยทั้งที่ส่งผลกระทบต่อหรือปัจจัยที่ได้รับผลกระทบ ย่อมมีข้อคำถามที่กลุ่มตัวอย่างแต่ละคนมีความเห็นสอดคล้องสัมพันธ์กันบ้างหรือไม่สอดคล้องสัมพันธ์กันบ้าง

5.2.3 การอภิปรายผลการศึกษาปัจจัยอันเนื่องมาจาก พ.ร.บ.ธุรกิจรักษาความปลอดภัย ด้านการรักษามาตรฐาน ด้านการประสานงานกับเจ้าหน้าที่รัฐ ด้านการฝึกอบรมพนักงาน ที่ส่งผลปัจจัยด้านต้นทุนและปัจจัยด้านกระบวนการบริหารงาน และส่งผลต่อกลยุทธ์การจัดการด้านประสิทธิภาพการทำงานของพนักงานรักษาความปลอดภัย

จากที่ผลการวิจัยพบว่า ปัจจัยด้านการรักษามาตรฐาน (RR1) กับ ปัจจัยด้านการฝึกอบรมพนักงาน (RR3) มีอิทธิพลต่อปัจจัยด้านต้นทุน (SS1) ส่วนปัจจัยด้านการประสานงานกับเจ้าหน้าที่รัฐ (RR2) ส่งผลต่อด้านกระบวนการบริหารงาน (SS2) แต่ไม่ส่งผลต่อด้านต้นทุน (SS1) และปัจจัยด้านต้นทุน (SS1) มีอิทธิพลต่อด้านกระบวนการบริหารงาน (SS2) ในขณะที่ ด้านกระบวนการบริหารงาน (SS2) ยังส่งผลต่อไปยังกลยุทธ์การจัดการด้านประสิทธิภาพการทำงานของพนักงานรักษาความปลอดภัย (T) แสดงให้เห็นว่าแม้ด้านต้นทุน (SS1) จะไม่มีผลโดยตรงต่อกลยุทธ์การจัดการด้าน

ประสิทธิภาพการทำงานของพนักงานรักษาความปลอดภัย (T) แต่ยังคงมีผลทางอ้อมผ่านทางด้านกระบวนการบริหารงาน (SS2)

ผลการวิจัยดังกล่าวแสดงให้เห็นถึง ความคิดเห็นของกลุ่มตัวอย่างที่มีต่อผลกระทบจาก พ.ร.บ.ธุรกิจรักษาความปลอดภัยในแต่ละตัวแปร ไม่มีผลกระทบต่อกันในระหว่างตัวแปรที่จะส่งผลกระทบต่อ กับ ตัวแปรที่จะได้รับผลกระทบ ทั้งนี้ อาจเนื่องมาจากการที่ความคิดเห็นของกลุ่มตัวอย่างที่มีต่อปัจจัยแต่ละด้าน ย่อมมีทั้งความเห็นต่อปัจจัยแต่ละอย่างล้วนเป็นอิสระต่อกัน ไม่ว่าจะเป็นปัจจัยที่จะส่งผลกระทบต่ออันเนื่องมาจาก พ.ร.บ.ธุรกิจรักษาความปลอดภัย ด้านการรักษามาตรฐาน (RR1) ด้านการประสานงานกับเจ้าหน้าที่รัฐ (RR2) ด้านการฝึกอบรมพนักงาน (RR3) หรือปัจจัยที่ได้รับผลกระทบจาก พ.ร.บ.ธุรกิจรักษาความปลอดภัยด้านต้นทุน (SS1) และปัจจัยด้านกระบวนการบริหารงาน (SS2) และ ปัจจัยกลยุทธ์การจัดการด้านประสิทธิภาพการทำงานของพนักงานแต่ละปัจจัย ต่างก็เป็นสาระสำคัญที่เป็น ผลกระทบจาก พ.ร.บ.ธุรกิจรักษาความปลอดภัย พ.ศ. 2558 ด้วยกันทั้งสิ้น จึงน่าจะเป็นสาเหตุให้ตัวแปรที่ผู้วิจัยตั้งสมมติฐานไว้ มีทั้งที่ส่งผลต่อกันและไม่ส่งผลต่อกัน ดังที่พบว่า ปัจจัยด้านการประสานงานกับเจ้าหน้าที่รัฐ (RR2) ส่งผลต่อด้านกระบวนการบริหารงาน (SS2) แต่ไม่ส่งผลต่อด้านต้นทุน (SS1)

ซึ่งการที่ปัจจัยด้านการประสานงานกับเจ้าหน้าที่รัฐ (RR2) ไม่ส่งผลต่อด้านต้นทุน (SS1) นี้ ผู้วิจัยได้ พิจารณาข้อมูล จากการตอบคำถามของกลุ่มตัวอย่าง ที่ตอบคำถาม 3 ข้อ คือ การให้ความร่วมมือกับตำรวจสืบคดีตั้งแต่ร้อยตรีขึ้นไปในการขอเข้าตรวจข้อมูลบันทึกเหตุการณ์ประจำวัน บริษัทต้องจัดทำบัญชีรายชื่อพนักงาน รปภ.รับอนุญาตยื่นต่อนายทะเบียน และในกรณีที่มีการเปลี่ยนแปลงพนักงาน รปภ.รับอนุญาต และบริษัทต้องจัดทำรายงานผลการดำเนินงานของบริษัทในรอบปีที่ผ่านมา กลุ่มตัวอย่างมีความเห็นทั้งไม่แน่ใจและเห็นด้วย ทำให้ผลการวิเคราะห์ออกมาคือ ปัจจัยด้านการประสานงานกับเจ้าหน้าที่รัฐ (RR2) ไม่ส่งผลต่อด้านต้นทุน (SS1) สอดคล้องกับข้อมูลจากการสัมภาษณ์ผู้ประกอบการที่ตอบคำถามซึ่งมีแต่ละบริษัทก็ให้ข้อมูลที่ใกล้เคียงกัน (สัมภาษณ์ผู้บริหารบริษัทรักษาความปลอดภัย, 11-12 กรกฎาคม 2559)

จากข้อคำถามในการสัมภาษณ์ ที่ว่า พระราชบัญญัติธุรกิจรักษาความปลอดภัยที่ประกาศใช้ในด้านการประสานงานกับเจ้าหน้าที่รัฐซึ่งมีข้อย่อยตามมาตราต่าง ๆ ได้แก่ การให้ความร่วมมือกับตำรวจสืบคดีตั้งแต่ร้อยตรีขึ้นไปในการขอเข้าตรวจข้อมูลบันทึกเหตุการณ์ประจำวัน บริษัทต้องจัดทำบัญชีรายชื่อพนักงาน รปภ.รับอนุญาตยื่นต่อนายทะเบียนและในกรณีที่มีการเปลี่ยนแปลงพนักงาน รปภ.รับอนุญาต และการที่บริษัทต้องจัดทำรายงานผลการดำเนินงานของบริษัทในรอบปีที่ผ่านมาขึ้น

ต่อนายทะเบียนในเดือนมกราคมของทุกปี การประสานงานกับเจ้าหน้าที่รัฐในด้านต่าง ๆ นี้ส่งผลต่อต้นทุนของกิจการหรือไม่อย่างไร ผู้ให้ข้อมูลได้กล่าวดังต่อไปนี้

“...การยื่นเอกสารข้อมูลเกี่ยวกับพนักงานรักษาความปลอดภัยและการส่งรายงานผลการดำเนินงานประจำปี ไม่มีผลต่อต้นทุนเป็นเพียงการเพิ่มภาระงานให้กับหน่วยงานมากขึ้นซึ่งบริษัทเห็นว่าส่วนนี้ไม่ทำให้มีต้นทุนเพิ่ม แต่จะมีในส่วนของมาตรา 28 บริษัทมีหน้าที่ให้ความร่วมมือกับตำรวจ มียศตั้งแต่ร้อยตรีขึ้นไปในการขอเข้าตรวจดูข้อมูลบันทึกเหตุการณ์ประจำวัน ซึ่งมาตรานี้ทางบริษัทฯ เห็นว่ามีความขัดแย้งกับความเป็นจริงที่เดิมทางตำรวจจะมีหมายค้นในการเข้าตรวจดู ทำให้บริษัทเกิดข้อกังวลที่ว่าหากตำรวจที่เข้ามาเป็นตำรวจปลอม และเจ้าหน้าที่ รปภ.แต่ละคนที่ปฏิบัติหน้าที่ในจุดนั้นๆก็มีปฏิภาณไหวพริบต่างกันอาจก่อให้เกิดความเสียหายหรือกระทบกับลูกค้าของบริษัทรักษาความปลอดภัยได้เพราะลูกค้าของบริษัทเป็นร้านขายเครื่องประดับจิวเวลรี่และอาคารสำนักงาน...” (ผู้จัดการฝ่ายบุคคล บริษัท ก เขตสามเสนนอก กทม.)

“...การประสานงานกับเจ้าหน้าที่รัฐไม่กระทบต่อต้นทุนไม่ทำให้ต้นทุนเพิ่ม แต่ก่อให้เกิดความยุ่งยากในการดำเนินงานที่จะต้องประสานให้ความร่วมมือด้านต่าง ๆ ต้องส่งบัญชีรายชื่อ รปภ. ต้องจัดทำผลการดำเนินงานยื่นกับหน่วยงานรัฐ แต่ที่ทำให้เกิดผลต่อต้นทุนที่ชัดเจนคือการต้องมีใบอนุญาตของบริษัทและพนักงาน รปภ. รวมถึงค่าฝึกอบรมพนักงาน ทั้งต้องมีค่าใช้จ่ายในการเดินทางไปอบรม ซึ่งพนักงาน รปภ. ส่วนใหญ่ไม่มีเงินจ่ายของบริษัทก็ต้องสำรองจ่ายให้ไปก่อนและเมื่อพนักงานอบรมจบได้ใบอนุญาตแล้ว ก็ไม่รับประกันว่าพนักงานเหล่านั้นจะยังคงทำงานกับบริษัทต่อไปแค่ไหนอาจทำให้บริษัทต้องสูญเงินเปล่า...” (กรรมการผู้จัดการ บริษัท ข เขตมีนบุรี กทม.)

“...การประสานงานในส่วนนี้ เห็นว่าก็มีผลต่อต้นทุนเพราะต้องมีค่าใช้จ่ายเพิ่มจากการดำเนินงานด้านเอกสาร เนื่องจากบริษัทมีพนักงานในสำนักงานน้อย การที่ต้องไปติดต่อภาครัฐ จึงต้องจ้างพนักงานส่งเอกสาร ไปยื่นเอกสารรายงานต่าง ๆ ในแต่ละครั้ง และเป็นการเพิ่มงานทางด้านเอกสารให้กับพนักงานมากขึ้น...” (หัวหน้าฝ่าย บริษัท ค เขตสามเสนใน กทม.)

“...เรื่องการยื่นเอกสาร รายงานต่างๆ การประสานงาน มีผลทำให้เกิดต้นทุนเพิ่มแต่มีผลเป็นส่วนน้อย และในเรื่องการจัดทำเอกสาร ขั้นตอนต่าง ๆ เป็นการเพิ่มภาระงานในส่วนของการดำเนินงาน แต่ส่วนที่ทำให้เกิดต้นทุนเพิ่มมากขึ้นคือค่าใบอนุญาต และค่าฝึกอบรมพนักงาน...” (กรรมการผู้จัดการ บริษัท ง เขตลาดกระบัง กทม.)

“...ถือเป็นต้นทุนของบริษัทเพราะเกิดเป็นค่าใช้จ่ายทางด้านเอกสารของงานธุรการรวมทั้งการเดินทางและใช้เวลาในการยื่นเอกสารต่อเจ้าหน้าที่ ซึ่งเห็นว่ากระบวนการในหน่วยงานรัฐยังเป็นการทำงานที่ค่อนข้างช้า ทำให้เสียเวลาในการทำงานในส่วนอื่นๆ ด้วย จึงถือว่าทำให้เกิดต้นทุนเพิ่ม...” (ที่ปรึกษาบริษัท บริษัท จ เขตบางขุนเทียน กทม.)

“...เรื่องการประสานงานกับเจ้าหน้าที่รัฐในส่วนการให้ความร่วมมือตรวจสอบข้อมูล การแจ้งเหตุ การส่งรายชื่อพนักงาน รปภ.กรณีมีการเปลี่ยนแปลง การยื่นรายงานผลการดำเนินงานประจำปี เป็นงานที่ภาครัฐต้องการควบคุม ทำให้บริษัทมีเพิ่มภาระงานมากขึ้น ค่าใช้จ่ายด้านนี้ก็เพิ่มบ้างเล็กน้อย แต่ไม่ทำให้บริษัทมีต้นทุนเพิ่ม ส่วนด้านหน่วยงานประจำจุดต่างๆก็มีพนักงานรปภ.ที่สามารถประสานให้ความร่วมมือกับเจ้าหน้าที่ตำรวจได้...” (กรรมการผู้จัดการ บริษัท จ.ปทุมธานี)

“...ค่าใช้จ่ายในส่วนการประสานงานกับเจ้าหน้าที่รัฐ ที่ต้องให้ข้อมูลกับเจ้าหน้าที่ตำรวจ การส่งรายงานของบริษัท การส่งรายชื่อพนักงาน ไม่ส่งผลกระทบต่อต้นทุนของบริษัท แต่เป็นการเพิ่มขึ้นตอนการดำเนินงานให้กับธุรกิจมากขึ้น และช่วงนี้เป็นารเริ่มต้นใช้ พ.ร.บ. ใหม่ซึ่งยังมีการผ่อนผันจึงยังไม่มีผลกระทบมากนัก แต่อีก 3 ปีข้างหน้าบริษัทจะต้องดำเนินการตาม พ.ร.บ. อย่างจริงจัง ซึ่งจะเห็นผลชัดเจนกว่านี้ ปัจจุบันนี้แม้ว่าจะมีกฎหมายประกาศใช้แล้วแต่ส่วนงานราชการเองก็ยังไม่มีความพร้อมในการรองรับและยังไม่มีการกฎหมายลูกออกมาบังคับใช้จึงยังไม่รู้ว่าจะมีข้อกำหนดรายย่อยอะไรอีกบ้าง...” (ผู้จัดการฝ่ายปฏิบัติการ บริษัท ช.จ.นนทบุรี)

“...เป็นบริษัทขนาดเล็ก ขั้นตอนต่างๆ ทั้งหลายทั้งปวงจึงมีผลต่อต้นทุน แต่ในส่วนการประสานงานกับเจ้าหน้าที่รัฐ เรื่องการขอเข้าสู่ข้อมูล การแจ้งเหตุ การจัดทำรายชื่อประวัติให้หน่วยงานรัฐ รวมทั้งการทำรายงานประจำปี เหล่านี้ก็เป็นส่วนที่มีค่าใช้จ่าย แต่ก็ไม่เป็นการเพิ่มต้นทุนอย่างชัดเจนเพราะเป็นค่าใช้จ่ายส่วนน้อย แต่ส่วนที่มีผลกับต้นทุนมากที่สุดได้แก่การเสียค่าใบอนุญาตการเสียค่าฝึกอบรมพนักงานรปภ. ซึ่งภาครัฐน่าจะช่วยเหลือภาระด้านนี้กับผู้ประกอบการบ้าง เนื่องจากเป็นบริษัทขนาดเล็กการดำเนินงานต่าง ๆ จึงกระทบกับต้นทุนของกิจการ...” (ผู้จัดการ หจก. บริษัท ช.จ.สมุทรปราการ)

สรุป จากการสัมภาษณ์ผู้บริหารบริษัทผู้ประกอบการธุรกิจรักษาความปลอดภัย ส่วนใหญ่เห็นว่า การประสานงานกับเจ้าหน้าที่รัฐไม่ทำให้มีผลต่อต้นทุน แต่เป็นการเพิ่มภาระงานให้กับบริษัทมากขึ้น แม้จะมีค่าใช้จ่ายบ้างแต่ไม่ทำให้ต้นทุนเพิ่ม สอดคล้องกับการวิเคราะห์ข้อมูลที่ได้จากการตอบแบบสอบถามของผู้ประกอบการในด้านการประสานงานของเจ้าหน้าที่รัฐไม่ส่งผลกระทบต่อต้นทุน

เนื่องจากความคิดเห็นของกลุ่มตัวอย่าง ที่มีต่อปัจจัยด้านกระบวนการบริหารงาน(SS2) เท่านั้น ที่ส่งผลต่อปัจจัยด้านกลยุทธ์การจัดการด้านประสิทธิภาพการทำงานของพนักงาน (T) อาจเนื่องมาจาก การที่สถานประกอบการจำเป็นต้องให้ความสำคัญของกระบวนการบริหารงานเพื่อการจัดการด้านประสิทธิภาพการทำงานของพนักงานให้ดีที่สุด สอดคล้องกับ พิรพัฒน์ วรรณแสงแก้ว (2556) ได้ทำการวิจัยเรื่อง การพัฒนารูปแบบการประเมินผลการปฏิบัติงานแบบฐานสมรรถนะเพื่อการพัฒนาพนักงานในธุรกิจรักษาความปลอดภัย พบว่าการพัฒนาและประเมินผลการปฏิบัติงานของพนักงานแบบฐานสมรรถนะของพนักงานรักษาความปลอดภัย ประกอบด้วยแบบประเมินด้านความรู้ ความสามารถแบบประเมินผลการปฏิบัติงาน (ทักษะ) และแบบประเมินพฤติกรรมซึ่งผู้ไม่ผ่านเกณฑ์ การประเมินผลการปฏิบัติงานต้องเข้าร่วมแผนพัฒนาบุคลากรรายบุคคลเพื่อที่จะปิดช่องว่างด้านความรู้และ ด้านทักษะตามมาตรฐานการปฏิบัติงานที่องค์กรต้องการ ทั้งนี้จะเห็นได้ว่าสถานประกอบการจำเป็นต้องให้ความสำคัญของกระบวนการบริหารงานเพื่อการจัดการด้านประสิทธิภาพการทำงานของพนักงานให้มีประสิทธิภาพมากที่สุด และยังเป็นความจำเป็นของบริษัทรักษาความปลอดภัย เพราะสังคมไทยยังคงมีความจำเป็นต้องพัฒนามาตรฐานอาชีพรักษาความปลอดภัย สอดคล้องกับ การวิจัยของ พงษ์กฤษณ์ มงคลสินธุ์ และคณะ (2552) ที่ได้ทำการวิจัยเรื่อง การพัฒนา มาตรฐานอาชีพรักษาความปลอดภัยโดยมีรายละเอียดเกี่ยวกับบทสรุปโครงการศึกษาวิจัยเพื่อพัฒนา มาตรฐานอาชีพรักษาความปลอดภัยดัง ซึ่งประเด็นหนึ่งพบว่า การประกอบธุรกิจรักษาความปลอดภัย และการประกอบอาชีพพนักงานรักษาความปลอดภัยของประเทศไทยจะมุ่งเน้นไปที่การเป็นที่ยอมรับ ทางการค้าในธุรกิจในส่วน of พนักงานรักษาความปลอดภัยให้ความสำคัญกับ สองประเด็นคือ คุณสมบัติด้านความซื่อสัตย์และสมรรถนะในการทำงานที่เกี่ยวกับบทบาทและหน้าที่

5.3 ข้อเสนอแนะที่ได้จากการวิจัย

5.3.1 สถานประกอบการหรือบริษัทธุรกิจรักษาความปลอดภัยควรมีการศึกษาและทำความเข้าใจพระราชบัญญัติธุรกิจรักษาความปลอดภัยต่อปัจจัยอื่น ๆ ที่อาจจะส่งผลกระทบ หรือที่อาจได้รับผลกระทบจากพระราชบัญญัติธุรกิจรักษาความปลอดภัย

5.3.2 หน่วยงานที่เกี่ยวข้องกับธุรกิจรักษาความปลอดภัยนี้ เช่น สำนักงานตำรวจแห่งชาติ กรมป้องกันบรรเทาสาธารณภัย องค์กรทหารผ่านศึก เป็นต้น ซึ่งต้องคอยกำกับดูแลและเกี่ยวข้องกับ ธุรกิจรักษาความปลอดภัย สามารถนำข้อมูลที่ได้จากการวิจัยครั้งนี้ไปพิจารณาถึงผลกระทบรวมทั้ง มาตรการในการควบคุมดูแลธุรกิจรักษาความปลอดภัย และเพื่อประสานความร่วมมือกับสถานประกอบการในธุรกิจนี้ด้วย

5.3.3 ส่วนปัจจัยที่ไม่ส่งผลกระทบ เช่น ปัจจัยด้านคุณภาพของงาน ปัจจัยด้านปริมาณงาน ปัจจัยด้านเวลา ควรได้มีการศึกษาต่อไปเพื่อพิจารณาว่าปัจจัยดังกล่าวอาจจะมีผลหรือไม่ อย่างไรต่อไป

5.3.4 จากข้อคำถามที่พบว่าปัจจัยด้านต้นทุน ส่งผลกระทบต่อกระบวนการบริหารงานและส่งผลโดยรวมไปยังประสิทธิภาพการทำงานของพนักงาน สถานประกอบการควรมีการพิจารณาปัจจัยด้านต้นทุนเพื่อให้การดำเนินธุรกิจและการทำงานของพนักงานมีประสิทธิภาพมากขึ้น

5.4 งานวิจัยที่เกี่ยวข้องในอนาคต

5.4.1 ควรมีการวิจัยถึงปัจจัยด้านอื่น ๆ ที่มีส่วนเกี่ยวข้องกันตามพระราชบัญญัติธุรกิจรักษาความปลอดภัย พ.ศ. 2558 และที่มีอิทธิพลต่อกันเพื่อประโยชน์ในการดำเนินธุรกิจที่มีคุณภาพต่อไป

5.4.2 ควรมีการวิจัยในลักษณะอื่นเพื่อศึกษาข้อมูลเชิงลึกของปัจจัยด้านต่าง ๆ ที่เกี่ยวข้องกับมาตรการของพระราชบัญญัติธุรกิจรักษาความปลอดภัย และแนวทางพัฒนาธุรกิจรักษาความปลอดภัยให้มีความเหมาะสมมากที่สุด

5.4.3 ควรมีการวิจัยเพื่อศึกษาความสัมพันธ์ระหว่างปัจจัยภายนอกที่อาจมีผลต่อการดำเนินธุรกิจของธุรกิจรักษาความปลอดภัย

5.4.4 ควรมีการศึกษาตัวแปรของธุรกิจอื่นที่ได้รับผลกระทบจากกฎหมายที่เกี่ยวข้อง เพื่อประโยชน์ในการดำเนินธุรกิจนั้น ๆ ให้มีประสิทธิภาพต่อไป

บรรณานุกรม

- กรมพัฒนาธุรกิจการค้ากระทรวงพาณิชย์. (2558). คู่มือธุรกิจบริการรักษาความปลอดภัย.
สืบค้นจาก http://www.thaifranchisecenter.com/download_file/files/18_07_Manual_Security
- กระทรวงแรงงานและสวัสดิการสังคม. (2540). ภาวะการมีงานทำและการว่างงาน. กรุงเทพฯ:
กรมการจัดหางาน.
- กิตติพงษ์ กิตยารักษ์. (2550). ปัจจัยที่ส่งผลต่อการบริหารความสัมพันธ์ของพนักงานรักษาความปลอดภัย กรณีศึกษา บริษัท Secure Special Guard (Thailand) Co.Ltd.
(รายงานการวิจัย, มหาวิทยาลัยธรรมศาสตร์).
- กิตติภูมิ มีประดิษฐ์. (2556). หลักการทำงานให้มีประสิทธิภาพของฮาร์ดแวร์ อีเมอร์สัน.
สืบค้นจาก <https://th-th.facebook.com/genedspu/posts/585643208>
- ขันติ มโนเจริญ และกฤษ จรินโท. (2555). การบริหารเชิงกลยุทธ์ของการไฟฟ้าฝ่ายผลิตแห่งประเทศไทยกรณีศึกษาโรงไฟฟ้าบางปะกง. **RMUTT Global Business and Economics Review**,7(2).
- เฉลิมเกียรติ แก้วหอม. (2555). แนวความคิด ทฤษฎีประสิทธิภาพในการปฏิบัติงาน.
สืบค้นจาก http://sukanrat.blogspot.com/2012/09/blog-post_804.html
- ทิพย์อาภา เสฐจินตนิน. (2551). การรักษาความปลอดภัยภาคเอกชน: ศึกษาเฉพาะกรณีการค้ากับ
ดูแลและการบังคับใช้กฎหมายของหน่วยงานรักษาความปลอดภัย. (วิทยานิพนธ์ปริญญา
มหาบัณฑิต, จุฬาลงกรณ์มหาวิทยาลัย).
- บุญชม ศรีสะอาด. (2558). การวิจัยเบื้องต้น (พิมพ์ครั้งที่ 8). กรุงเทพฯ : ศูนย์หนังสือจุฬาฯ.
- ปรียาพร วงศ์อนุตรโรจน์. (2553). จิตวิทยาการบริหารงานบุคคล. กรุงเทพฯ : ศูนย์สื่อเสริมกรุงเทพ.
- ประยงค์ เนาวบุตร. (2557). “การจัดการเชิงกลยุทธ์เพื่อพัฒนาคุณภาพการศึกษา” ในประมวลสาระ
ชุดวิชานโยบาย การวางแผน และการพัฒนาคุณภาพการศึกษา. หน่วยที่ 8. นนทบุรี
มหาวิทยาลัยสุโขทัยธรรมมาธิราช.
- พงษ์กฤษณ์ มงคลสินธุ์ และคณะ. (2552). รายงานการศึกษาฉบับสมบูรณ์โครงการศึกษาวิจัยเพื่อ
พัฒนามาตรฐานอาชีพรักษาความปลอดภัย. (รายงานการวิจัย, มหาวิทยาลัยธรรมศาสตร์).
- พิบูล ทีปะปาล. (2551). การจัดการเชิงกลยุทธ์. กรุงเทพฯ : อมรการพิมพ์.

บรรณานุกรม (ต่อ)

- พิรพัฒน์ วรรณแสงแก้ว. (2556). การพัฒนารูปแบบการประเมินผลการปฏิบัติงานแบบฐานสมรรถนะเพื่อการพัฒนาพนักงานในธุรกิจรักษาความปลอดภัย. (คุษฎีนิพนธ์ปริญญาคุษฎีบัณฑิต, มหาวิทยาลัยเทคโนโลยีพระจอมเกล้าพระนครเหนือ).
- พิริยะ ผลพิรุฬห์. (2552). การวางแผนกลยุทธ์และการวิเคราะห์โครงการ. กรุงเทพฯ: ไทยพัฒนารายวันการพิมพ์.
- เรวัตร์ ชาตรีวิศิษฎ์ และคณะ. (2553). การจัดการเชิงกลยุทธ์: Strategic Management. กรุงเทพฯ: ถังทรัพย์การพิมพ์.
- วรรณพรรณ รัชชชน. (2558). แนวคิดทฤษฎีของ Harrington Emerson. สืบค้นจาก <http://applerakchon.blogspot.com/2012/10/15-harrington-emerson.html>
- วารางคณา ผลประเสริฐ. (2554). “แนวคิดการจัดการเชิงกลยุทธ์” ในประมวลสาระคุษฎีวิชาการจัดการเชิงกลยุทธ์ในการบริหารโรงพยาบาล. หน่วยที่ 1. นนทบุรี: มหาวิทยาลัยสุโขทัยธรรมมาธิราช.
- วิรัตน์ ศรีรักษา. (2558). ความสำคัญของธุรกิจ. สืบค้นจาก <https://www.l3nr.org/posts/504046>
- วีระชาติ ชูตินันท์วโรดม. (2552). การบริหารความเสี่ยง. สืบค้นจาก <http://edu.tsithailand.org/wiki/index.php>
- ศิริวรรณ เสรีรัตน์, สมชาย หิรัญกิตติ และสมศักดิ์ วานิชยาภรณ์. (2545). ทฤษฎีองค์การ. กรุงเทพฯ: ธรรมสาร.
- ศิริอร ชันชต์ถถ์. (2539). องค์การและการจัดการ. กรุงเทพฯ: อักษราพิพัฒนา.
- ศรัณยู พรหมใจมา. (2558). วิชางานธุรกิจและการบริการ. สืบค้นจาก <http://krusuranart.com/index.php/2011-11-24-13-35-31/2011-12-01-17-20-00>
- ศูนย์รวมบริษัทรักษาความปลอดภัย. (2558). รวบรวมรายชื่อบริษัทรักษาความปลอดภัยทั่วประเทศ. สืบค้นจาก <http://www.thaisecuritycenter.com/company/page/2>
- สัญญา สัญญาวิวัฒน์ (2554). ทฤษฎีองค์การประสิทธิภาพ, รวมบทความสังคมวิทยาและมานุษยวิทยา. กรุงเทพฯ: ภาควิชาสังคมวิทยาและมานุษยวิทยาคณะรัฐศาสตร์ จุฬาลงกรณ์มหาวิทยาลัย.

บรรณานุกรม (ต่อ)

- สถาบันพัฒนาวิสาหกิจขนาดกลางและขนาดย่อม. (2558). **ธุรกิจรักษาความปลอดภัย**.
สืบค้นจาก [http://www.mis.rmutt.ac.th/sme/Details/Investment Examples/I036.doc](http://www.mis.rmutt.ac.th/sme/Details/Investment%20Examples/I036.doc)
- สุพานี สฤกษ์วานิช. (2553). **การบริหารเชิงกลยุทธ์: แนวคิดและทฤษฎี** (พิมพ์ครั้งที่ 3).
กรุงเทพฯ: โรงพิมพ์มหาวิทยาลัยธรรมศาสตร์.
- สถานิติบัญญัติแห่งชาติ. (2558). **พระราชบัญญัติธุรกิจรักษาความปลอดภัยพ.ศ. 2558**.
สถานิติบัญญัติแห่งชาติ สำนักงานเลขาธิการวุฒิสภา.
- สถานิติบัญญัติแห่งชาติ. (2558). **หนังสือแจ้งเลขาธิการคณะรัฐมนตรี. เอกสารอัดสำเนา,**
สำนักงานเลขาธิการวุฒิสภา.
- สมยศ นาวิการ. (2549). **การบริหารและพฤติกรรมองค์กร** (พิมพ์ครั้งที่ 4). กรุงเทพฯ: บรรณกิจ.
- สมาคมผู้ประกอบการรักษาความปลอดภัยแห่งประเทศไทย. (2558). **ร่างพระราชบัญญัติธุรกิจรักษา**
ความปลอดภัย. สืบค้นจาก <http://www.securitythaicenter.com/Lastest?102>
- อนุสรณ์ สว่างชัย. (2555). **ยุทธศาสตร์การจัดการขยะเกาะภูเก็ต**. (วิทยานิพนธ์ปริญญาโทบริหารธุรกิจ,
มหาวิทยาลัยราชภัฏภูเก็ต).
- อัมพร ไหลประเสริฐ. (2558). **เอกสารประกอบการสอนวิชาการบริหารพยาบาล เรื่อง การวิเคราะห์**
องค์กรโดยใช้เทคนิค SWOT analysis. วิทยาลัยพยาบาลบรมราชชนนี สุพรรณบุรี.
- อัมรินทร์ บุญญะไพบูรณ์. (2558). **ธุรกิจบริการรักษาความปลอดภัย**. สืบค้นจาก
http://boc.dip.go.th/index.php?option=com_content&view=article&id=329&Itemid=48
- Abbass, F. A. (2003). **Strategic Management Formulation, Implementation, and**
Control in a Dynamic Environment. New York: Haworth Press.
- Atchison, S. (2012). **Strategic Control of Private Security by Canadian Extraction**
Industries. M.A. (Theses, University of Ottawa Canada).
- Birkenmaier, J. (2001). **The Practice of Generalist Social Work**. New York, NY: Routledge.
- Blake, M. & Wijetilaka, S. (2015). **5 tips to grow your start-up using SWOT analysis**.
Sydney. Retrieved, 10-11.
- Certo, S. C. & Peter, J. P. (1991). **Strategic Management: Concept and Applications**.
New York: McGraw-Hill.

บรรณานุกรม (ต่อ)

- Chermack, T. J. & Bernadette, K. K. (2007). The Use of and Misuse of SWOT analysis and implications for HRD professionals. **Human Resource Development International**, **10**(4), 383–399. (December 2007).
- Christopher, J. W. (2010). **Lower bounds on sample size in structural equation modeling**. Department of Infpleormatgion & Decision Sciences University of Illinois, Chicago, USA.
- Commings, T. G. & Worley, C. G. (2001). **Organization Development and Change** (7th ed.). South-Western College Publishing: Ohio.
- Coulter, M. K. (2010). **Strategic Management in action** (5th ed.). Boston: Prentice Hall.
- Dignam, A. & Lowry, J. (2006). **Company Law**. Oxford University Press.
- Frampton, J. S. (2011). **The Influence of Attitudes and Morale on the Performance of Active-Duty United States Marine Corps Female Security Guards**. Walden University: Minnesota, USA.
- Fred, R. D. (2007). **Strategic Management CONCEPTS AND CASES**. Florence, South Carolina, Prentice Hall: New Jersey.
- Goldring, D. (2011). **The impact of reputation orientation on marketing strategy formation and Performance**. (Ph.D. Theses, Florida Atlantic University).
- Good, C. (1973). **Dictionary of Education**. New York, NY: McGraw-Hill.
- Hill, C. W. & Jones, G. R. (2009). **Theory of strategic management with cases** (8th ed.). np: South-Western International student edition.
- John, M. & Adrian, W. (2003). **The Company: a Short History of a Revolutionary Idea**. New York.
- Kang, Y. (2012). **Essays on Marketing Strategy: Quality Competition, Distribution Channel Structure, and Downsizing**. (Ph.D. Theses, University of California)
- .

บรรณานุกรม (ต่อ)

- Koch, A. (2000). **SWOT does not need to be recalled: It needs to be enhanced.**
Swineburne University of Technology.
- Hammer, M. & Champy, J. (1994). **Reengineering the Corporation: a Manifesto for Business Revolution.** London: Nicholas Brealey.
- Michael, P. (2014). **What is Strategy?**. Institute of Business Management, Paper Presentation, Sunday, 13 April.
- Mintzberg, H. (1994). **The Rise and Fallof Strategic Planning.** New York: The Free Press.
- Pearce & Robinson. (2000). **Strategic Management.** McGraw-Hill.
- Petersen, E. & Plowman, G. E. (2012). **Business Organization And management.** Paperback, New York: Literary Licensin.
- Quincy, R., Lu, S., & Chung Huang, C. (2015). **SWOT Analysis: Raising capacity of your organization.** School of Social Work, Rutgers University.
- Robbins, S. P. & Coulter, M. (2005). **Management** (8th ed.). New Jersey: Pearson Prentice Hall.
- Robbins, S. P. & Coulter, M. K. (2007). **Fundamentals of Management** (9th ed.). Upper Saddle River, NJ: Pearson-Prentice Hall.
- Samuel, P. (1983). **Strategy Management of Development Programmer.** Geneva: International Labour Office.
- Schermerhorn, J. R. (2002). **Management** (7th ed.). New York: John Wiley & Sons Inc.
- O'sullivan, A. & Sheffrin, M. S. (2003). **Economics: Principles in Action.** New Jersey: Pearson Prentice Hall.
- Thompson & Strickland. (1999). **Strategic Management: Concepts and Cases.** Boston: McGraw-Hill.
- Westhues, A., Lafrance J. & Schmidt, G. (2001). A SWOT analysis of social work education in Canada. **Social Work Education: The International Journal**, 20(1), 35-56.

บรรณานุกรม (ต่อ)

Wheelen & Hunger. (2000). **Starategic Management and Business Policy**. New Jersey:
Pearson Prentice Hall.

Zhang, D. (2011). How robustness and resilience support security business against
antagonistic threats in transport network. **Journal of Transportation Security**,
4(3), 201-219.





ภาคผนวก ก

แบบสอบถาม



แบบสอบถามเพื่อการวิจัย

เรื่อง กลยุทธ์การจัดการธุรกิจรักษาความปลอดภัย ตามแนวพระราชบัญญัติธุรกิจรักษาความปลอดภัย

คำชี้แจง แบบสอบถามแบ่งออกเป็น 4 ตอน ดังนี้

ตอนที่ 1 แบบสอบถามเกี่ยวกับข้อมูลทั่วไปของผู้ตอบแบบสอบถาม

ตอนที่ 2 แบบสอบถามเกี่ยวกับความคิดเห็นที่มีต่อพระราชบัญญัติธุรกิจรักษาความปลอดภัย

ตอนที่ 3 แบบสอบถามเกี่ยวกับผลกระทบของพระราชบัญญัติธุรกิจรักษาความปลอดภัยที่มีต่อธุรกิจ

ตอนที่ 4 แบบสอบถามเกี่ยวกับประสิทธิภาพการปฏิบัติงานของพนักงานรักษาความปลอดภัย

ตอนที่ 1 คำถามเกี่ยวกับข้อมูลทั่วไปของผู้ตอบแบบสอบถาม

โปรดทำเครื่องหมาย ✓ ในช่องที่เป็นจริงเกี่ยวกับท่านมากที่สุด

1. อายุ

- ต่ำกว่า 30 ปี 30-40 ปี 41-50 ปี 51-60 ปี
 มากกว่า 60 ปี

2. ระดับการศึกษา

- ต่ำกว่า ม.6, ปวช., ปวส. ม.6, ปวช., ปวส. ปริญญาตรี
ปริญญาโท สูงกว่าปริญญาโท

3. ตำแหน่งงานในปัจจุบัน

- เจ้าของกิจการ หรือ ผู้บริหารระดับสูง ผู้จัดการฝ่าย / แผนก
 อื่นๆ (โปรดระบุ)

ประสบการณ์ในการทำงาน

- ไม่เกิน 5 ปี 6-10 ปี 11-15 ปี
 16-20 ปี 20 ปีขึ้นไป

ตอนที่ 2 คำถามเกี่ยวกับความคิดเห็นที่มีต่อพระราชบัญญัติธุรกิจรักษาความปลอดภัย

คำชี้แจง โปรดทำเครื่องหมาย ในช่องระดับความคิดเห็นที่เป็นจริงเกี่ยวกับธุรกิจของท่านมากที่สุด

5 หมายถึง เห็นด้วยอย่างยิ่ง

4 หมายถึง เห็นด้วย

3 หมายถึง ไม่แน่ใจ

2 หมายถึง ไม่เห็นด้วย

1 หมายถึง ไม่เห็นด้วยอย่างยิ่ง

ความคิดเห็นเกี่ยวกับ พ.ร.บ.	ระดับความคิดเห็น				
	5	4	3	2	1
การรักษามาตรฐาน					
1. ท่านเห็นว่าการปฏิบัติตาม มาตรา 16 ผู้ประกอบธุรกิจรักษาความปลอดภัยต้องเป็นบริษัท และได้รับใบประกอบธุรกิจรักษาความปลอดภัย ส่งผลต่อต้นทุนและกระบวนการบริหารงาน ของธุรกิจรักษาความปลอดภัย					
2. ท่านเห็นว่าการปฏิบัติตาม มาตรา 26 บริษัทรักษาความปลอดภัยต้องปฏิบัติตามมาตรฐานการรักษาความปลอดภัยที่คณะกรรมการกำหนด ส่งผลต่อต้นทุนและกระบวนการบริหารงาน ของธุรกิจรักษาความปลอดภัย					
3. ท่านเห็นว่าการปฏิบัติตาม มาตรา 33 พนักงานรักษาความปลอดภัยต้องได้รับใบอนุญาตเป็นพนักงานรักษาความปลอดภัยรับอนุญาต ส่งผลต่อต้นทุนและกระบวนการบริหารงาน ของธุรกิจรักษาความปลอดภัย					
การประสานงานกับเจ้าหน้าที่รัฐ					
4. ท่านเห็นว่าการปฏิบัติตาม มาตรา 28 บริษัทมีหน้าที่ให้ความร่วมมือกับตำรวจซึ่งมียศตั้งแต่ร้อยตำรวจตรีขึ้นไป ในการขอเข้าตรวจดูข้อมูลบันทึกเหตุการณ์ประจำวัน ส่งผลต่อต้นทุนและกระบวนการบริหารงาน ของธุรกิจรักษาความปลอดภัย					

ความคิดเห็นเกี่ยวกับ พ.ร.บ.	ระดับความคิดเห็น				
	5	4	3	2	1
5. ท่านเห็นว่าการปฏิบัติตาม มาตรา 30 ให้บริษัท จัดทำบัญชีรายชื่อ ร.ป.ก รับผิดชอบต่อ นายทะเบียน และในกรณีที่มีการเปลี่ยนแปลง ร.ป.ก รับผิดชอบต่อ บริษัทจัดทำบัญชีรายชื่อที่เป็นปัจจุบันยื่นภายในสิบห้าวัน ต้องมีรายการเกี่ยวกับประวัติของพนักงาน ส่งผลต่อต้นทุนและกระบวนการบริหารงาน ของธุรกิจรักษาความปลอดภัย					
6. ท่านเห็นว่าการปฏิบัติตาม มาตรา 31 ให้บริษัทรักษาความปลอดภัย จัดทำรายงานผลการดำเนินงานของบริษัทในรอบปีที่ผ่านมา ยื่นต่อ นายทะเบียนภายในเดือนมกราคมของปีถัดไป ส่งผลต่อต้นทุนและกระบวนการบริหารงาน ของธุรกิจรักษาความปลอดภัย					
การฝึกอบรมพนักงาน					
7. ท่านเห็นว่าการปฏิบัติตาม มาตรา 34 ก(4) การฝึกอบรมหลักสูตรการรักษาความปลอดภัยจากสถานฝึกอบรมที่นายทะเบียนกลางรับรอง การขอรับใบอนุญาตและการออกใบอนุญาตให้เป็นไปตามหลักเกณฑ์ ส่งผลต่อต้นทุนและกระบวนการบริหารงาน ของธุรกิจรักษาความปลอดภัย					
8. ท่านเห็นว่าการปฏิบัติตาม มาตรา 37 การขอต่ออายุใบอนุญาตต้นสังกัดต้องรับรองสมรรถภาพในการปฏิบัติหน้าที่ หรือรับรองว่าได้ผ่านการฝึกทบทวนหลักสูตรการรักษาความปลอดภัยจากสถานฝึกอบรม ส่งผลต่อต้นทุนและกระบวนการบริหารงาน ของธุรกิจรักษาความปลอดภัย					
9. ท่านเห็นว่าการปฏิบัติตาม มาตรา 75 ค่าใช้จ่ายในการฝึกอบรมหลักสูตรรักษาความปลอดภัยที่สำนักงานตำรวจแห่งชาติเรียกเก็บจากผู้เข้ารับการฝึกอบรมให้เป็นไปตามระเบียบที่คณะกรรมการกำหนด ส่งผลต่อต้นทุนและกระบวนการบริหารงาน ของธุรกิจรักษาความปลอดภัย					

ตอนที่ 3 คำถามเกี่ยวกับความคิดเห็นของผลที่เกิดจากพระราชบัญญัติธุรกิจรักษาความปลอดภัย
 คำชี้แจง โปรดทำเครื่องหมาย ในช่องระดับความคิดเห็นที่เป็นจริงเกี่ยวกับธุรกิจ
 ของท่านมากที่สุด

- 5 หมายถึง เห็นด้วยอย่างยิ่ง 4 หมายถึง เห็นด้วย
 3 หมายถึง ไม่แน่ใจ 2 หมายถึง ไม่เห็นด้วย
 1 หมายถึง ไม่เห็นด้วยอย่างยิ่ง

ความคิดเห็นจากผลกระทบของ พ.ร.บ.	ระดับความคิดเห็น				
	5	4	3	2	1
ด้านต้นทุน					
10. ท่านเห็นว่าการกำหนด ค่าธรรมเนียมในการขอใบอนุญาตประกอบธุรกิจ ของผู้ประกอบการรักษาความปลอดภัย (ฉบับละ 50,000.-) อาจทำให้ต้นทุนเพิ่มมากขึ้นในการบริหารจัดการธุรกิจของท่าน					
11. ท่านเห็นว่าการกำหนด ค่าธรรมเนียมในการขอใบอนุญาต ของพนักงานรักษาความปลอดภัยรับอนุญาต (ฉบับละ 1,000.-) อาจทำให้ต้นทุนเพิ่มมากขึ้นในการบริหารจัดการธุรกิจของท่าน					
12. ท่านเห็นว่าการกำหนด ค่าธรรมเนียมในการต่ออายุใบอนุญาตของผู้ประกอบการ เท่ากับค่าธรรมเนียมใบอนุญาตแต่ละฉบับ (มีอายุ 4 ปี) อาจทำให้ต้นทุนเพิ่มมากขึ้นในการบริหารจัดการธุรกิจของท่าน					
13. ท่านเห็นว่าการกำหนด ค่าธรรมเนียมในการต่ออายุใบอนุญาตของร.ป.ภ รับอนุญาตเท่ากับค่าธรรมเนียมใบอนุญาตแต่ละฉบับ(อายุ 3 ปี)อาจทำให้ต้นทุนเพิ่มมากขึ้นในการบริหารจัดการธุรกิจของท่าน					

ความคิดเห็นจากผลกระทบของ พ.ร.บ.	ระดับความคิดเห็น				
	5	4	3	2	1
14. ท่านเห็นว่าการกำหนด ค่าใช้จ่ายในการเข้ารับการฝึกอบรมหลักสูตรรักษาความปลอดภัยของ พนักงาน ร.ป.ภ อาจทำให้ต้นทุนเพิ่มมากขึ้นในการบริหารจัดการธุรกิจของท่าน					
15. ท่านเห็นว่าการกำหนด ให้มีการประสานงานในส่วนของเจ้าหน้าที่ตำรวจสร้อยตำรวจตรีขึ้นไป อาจทำให้ต้นทุนเพิ่มมากขึ้นในการบริหารจัดการธุรกิจของท่าน					
16. ท่านเห็นว่าการกำหนด ให้มีการจัดทำรายงานผลการดำเนินงานของบริษัทในแต่ละปี และจัดทำรายชื่อ ร.ป.ภ รับอนุญาตในกรณีที่มีการเปลี่ยนแปลงเพื่อยื่นต่อนายทะเบียนในแต่ละครั้ง อาจทำให้ต้นทุนเพิ่มมากขึ้นในการบริหารจัดการธุรกิจของท่าน					
ด้านกระบวนการบริหารงานเชิงกลยุทธ์					
17. ท่านเห็นว่าข้อกำหนดใน พ.ร.บ. มีผลต่อ การกำหนด ทิศทาง ของธุรกิจของท่าน					
18. ท่านเห็นว่าข้อกำหนดใน พ.ร.บ. มีผลต่อ การประเมิน องค์กรและสภาพแวดล้อม ของธุรกิจของท่าน					
19. ท่านเห็นว่าข้อกำหนดใน พ.ร.บ. มีผลต่อ การกำหนด เป้าหมาย ของธุรกิจของท่าน					
20. ท่านเห็นว่าข้อกำหนดใน พ.ร.บ. มีผลต่อ การนำกลยุทธ์ ไปปฏิบัติ สำหรับธุรกิจของท่าน					
21. ท่านเห็นว่าข้อกำหนดใน พ.ร.บ. มีผลต่อการประเมินผล และควบคุม การดำเนินการธุรกิจของท่าน					

ตอนที่ 4 คำถามความคิดเห็นเกี่ยวกับประสิทธิภาพการทำงานของพนักงานรักษาความปลอดภัย
 คำชี้แจง โปรดทำเครื่องหมาย ในช่องที่ตรงกับความคิดเห็นของท่านมากที่สุด

5 หมายถึง เห็นด้วยอย่างยิ่ง

4 หมายถึง เห็นด้วย

3 หมายถึง ไม่แน่ใจ

2 หมายถึง ไม่เห็นด้วย

1 หมายถึง ไม่เห็นด้วยอย่างยิ่ง

ความคิดเห็นเกี่ยวกับ พ.ร.บ. ธุรกิจรักษาความปลอดภัย ฉบับใหม่ ที่มีผลต่อประสิทธิภาพการทำงานของพนักงาน	ระดับความคิดเห็น				
	5	4	3	2	1
ด้านคุณภาพของงาน					
22. ท่านเห็นว่า พ.ร.บ. ใหม่ ทำให้ผู้ประกอบการและ ผู้รับบริการได้รับ ประโยชน์ ที่น่าพึงพอใจทั้งสองฝ่าย					
23. ท่านเห็นว่า พ.ร.บ. ใหม่ ทำให้ผู้ประกอบการต้อง ให้บริการที่มี มาตรฐาน รวดเร็ว และเกิดประโยชน์ทั้ง ผู้ประกอบการและผู้รับบริการ					
ด้านปริมาณงาน					
24. ท่านเห็นว่า พ.ร.บ. ใหม่ ทำให้สถานประกอบการ มีปริมาณงานเพิ่มมากขึ้น					
25. ท่านเห็นว่า พ.ร.บ. ใหม่ ทำให้สถานประกอบการต้อง ได้รับการตรวจสอบปริมาณงานของพนักงานอย่าง เหมาะสม					
26. ท่านเห็นว่า พ.ร.บ. ใหม่ ทำให้สถานประกอบการต้อง พิจารณาปริมาณงานให้เหมาะสมกับคุณภาพและจำนวน พนักงาน					

ความคิดเห็นเกี่ยวกับ พ.ร.บ. ธุรกิจรักษาความปลอดภัยฉบับใหม่ ที่มีผลต่อประสิทธิภาพการทำงานของพนักงาน	ระดับความคิดเห็น				
	5	4	3	2	1
ด้านเวลา					
27. ท่านเห็นว่า พ.ร.บ.ใหม่ ทำให้สถานประกอบการต้องคำนึงถึงระยะเวลาการทำงานของพนักงาน ร.ป.ก อย่างเคร่งครัด					
28. ท่านเห็นว่า พ.ร.บ.ใหม่ ทำให้สถานประกอบการ ต้องพัฒนาเทคนิควิธีการทำงาน การติดต่อสื่อสารที่มีประสิทธิภาพมากขึ้น ทำให้ลดระยะเวลาในการปฏิบัติงานเมื่อมีเหตุการณ์ฉุกเฉินที่ต้องแก้ปัญหาในเวลาอันจำกัด					
ด้านค่าใช้จ่าย					
29. ท่านเห็นว่าพ.ร.บ.ใหม่ อาจทำให้สถานประกอบการต้องมีค่าใช้จ่ายในการดำเนินการเพิ่มขึ้น แต่ก็ทำให้สถานประกอบการมีการบริหารงานที่มีประสิทธิภาพมากขึ้น					
30. ท่านเห็นว่า พ.ร.บ.ใหม่ อาจทำให้สถานประกอบการต้องมีค่าใช้จ่ายในการดำเนินการเพิ่มขึ้น แต่ทำให้สถานประกอบการเพิ่มความระมัดระวังให้เกิดการสูญเสียน้อยที่สุด					

ภาคผนวก ข
รายนามผู้เชี่ยวชาญ



รายนามผู้เชี่ยวชาญในการตรวจสอบเครื่องมือวิจัย

1. รองศาสตราจารย์ ดร.เนตร์พัฒนา ยาวีราช
อาจารย์ประจำสาขาการจัดการ
คณะบริหารธุรกิจ
มหาวิทยาลัยเทคโนโลยีราชมงคลธัญบุรี
2. ผู้ช่วยศาสตราจารย์ ดร.สุทธิพร บุญส่ง
คณบดีคณะครุศาสตร์อุตสาหกรรม
มหาวิทยาลัยเทคโนโลยีราชมงคลธัญบุรี
3. ดร.ไพบุลย์ ไสยวงศ์
อาจารย์พิเศษประจำสาขาการจัดการ
คณะบริหารธุรกิจ
มหาวิทยาลัยเทคโนโลยีราชมงคลธัญบุรี
4. ผู้ช่วยศาสตราจารย์จิตรลดา ตรีสาคร
หัวหน้าสาขาการจัดการ
คณะบริหารธุรกิจ
มหาวิทยาลัยเทคโนโลยีราชมงคลธัญบุรี
5. คุณนัฐพล ระเบียบไธยง
กรรมการผู้จัดการ
บริษัท รักษาความปลอดภัย เอ็นพีอาร์
จำกัด

ภาคผนวก ค
การแปลค่า IOC จากผู้ทรงคุณวุฒิ



การแปลค่า IOC จากผู้ทรงคุณวุฒิ

ตารางแสดงค่าความสอดคล้องของแบบสอบถาม ตอนที่ 1

ข้อ	คะแนนความคิดเห็นของผู้ทรงคุณวุฒิ					คะแนนรวม	IOC	สรุปผล
	คนที่ 1	คนที่ 2	คนที่ 3	คนที่ 4	คนที่ 5			
1	+1	+1	0	+1	+1	4	0.80	ใช้ได้
2	-1	+1	+1	+1	+1	3	0.60	ใช้ได้
3	+1	+1	+1	+1	+1	5	1.00	ใช้ได้
4	0	+1	+1	+1	+1	4	0.80	ใช้ได้

ตารางแสดงค่าความสอดคล้องของแบบสอบถาม ตอนที่ 2 3 4

ข้อ	คะแนนความคิดเห็นของผู้ทรงคุณวุฒิ					คะแนนรวม	IOC	สรุปผล
	คนที่ 1	คนที่ 2	คนที่ 3	คนที่ 4	คนที่ 5			
1	+1	+1	+1	+1	+1	5	1.00	ใช้ได้
2	+1	+1	+1	+1	+1	5	1.00	ใช้ได้
3	+1	+1	+1	+1	+1	5	1.00	ใช้ได้
4	-1	+1	+1	+1	+1	3	0.60	ใช้ได้
5	0	+1	+1	+1	+1	4	0.80	ใช้ได้
6	0	+1	+1	+1	+1	4	0.80	ใช้ได้
7	+1	+1	+1	+1	+1	5	1.00	ใช้ได้
8	+1	+1	+1	+1	+1	5	1.00	ใช้ได้
9	+1	+1	+1	+1	+1	5	1.00	ใช้ได้
10	+1	+1	+1	+1	+1	5	1.00	ใช้ได้
11	+1	+1	+1	+1	+1	5	1.00	ใช้ได้
12	+1	+1	+1	+1	+1	5	1.00	ใช้ได้
13	+1	+1	+1	+1	+1	5	1.00	ใช้ได้
14	+1	+1	+1	+1	+1	5	1.00	ใช้ได้

ตารางแสดงค่าความสอดคล้องของแบบสอบถาม ตอนที่ 2 3 4

ข้อ	คะแนนความคิดเห็นของผู้ทรงคุณวุฒิ					คะแนนรวม	IOC	สรุปผล
	คนที่ 1	คนที่ 2	คนที่ 3	คนที่ 4	คนที่ 5			
15	+1	+1	+1	+1	+1	5	1.00	ใช้ได้
16	0	+1	+1	+1	+1	4	0.80	ใช้ได้
17	+1	+1	+1	+1	+1	5	1.00	ใช้ได้
18	+1	+1	+1	+1	+1	5	1.00	ใช้ได้
19	+1	+1	+1	+1	+1	5	1.00	ใช้ได้
20	+1	+1	+1	+1	+1	5	1.00	ใช้ได้
21	+1	+1	+1	+1	+1	5	1.00	ใช้ได้
22	+1	+1	+1	+1	0	4	0.80	ใช้ได้
23	+1	+1	+1	+1	+1	5	0.80	ใช้ได้
24	-1	+1	+1	+1	+1	3	0.60	ใช้ได้
25	+1	+1	0	+1	+1	4	0.80	ใช้ได้
26	+1	+1	+1	+1	0	4	0.80	ใช้ได้
27	+1	+1	+1	+1	+1	5	1.00	ใช้ได้
28	-1	+1	+1	+1	+1	3	0.60	ใช้ได้
29	+1	+1	+1	0	+1	4	0.80	ใช้ได้
30	+1	+1	0	0	+1	3	0.60	ใช้ได้

ภาคผนวก ง
หนังสือขอความร่วมมือในการตอบแบบสอบถาม



ที่ ศธ ๐๕๓/๘.๐๖ / ๒๓๑



คณะบริหารธุรกิจ
มหาวิทยาลัยเทคโนโลยีราชมงคลธัญบุรี
ตำบลคลองหก อำเภอคลองหลวง
จังหวัดปทุมธานี ๑๒๑๑๐

๒๑ มกราคม ๒๕๕๙

เรื่อง ขอดำเนินการขอความเห็นชอบในการตอบแบบสอบถามเพื่อทำวิทยานิพนธ์

เรียน เจ้าของกิจการ / ผู้บริหารและผู้จัดการฝ่าย / แผนก

ด้วย นางไกล่รุ่ง ระเบียบโษษฐ์ นักศึกษาระดับบัณฑิตศึกษา หลักสูตรบริหารธุรกิจมหาบัณฑิต คณะบริหารธุรกิจ มหาวิทยาลัยเทคโนโลยีราชมงคลธัญบุรี มีความประสงค์ขอดำเนินการขอความเห็นชอบในการตอบแบบสอบถามเพื่อนำไปเป็นข้อมูลประกอบการศึกษา รายวิชา ๐๕-๐๐๐-๓/๐๕ วิทยานิพนธ์ เรื่อง “กลยุทธ์การจัดการธุรกิจรักษาความปลอดภัยตามแนวพระราชบัญญัติธุรกิจรักษาความปลอดภัย” โดยมีรองศาสตราจารย์ ดร.ชนงกรณ์ กุณทลบุตร เป็นอาจารย์ที่ปรึกษาวิทยานิพนธ์

ในการนี้ นักศึกษามีความประสงค์ใคร่ขอความเห็นชอบจากท่านในการตอบแบบสอบถาม และขอให้ส่งแบบสอบถามกลับคืนภายใน ๗ วัน หลังจากวันได้รับเรื่อง มาตามที่อยู่พร้อมซองปิดผนึกที่ได้แนบมาด้วยนี้ เพื่อประกอบการทำวิทยานิพนธ์เรื่องดังกล่าว และเพื่อประโยชน์สูงสุดทางการศึกษาต่อไป

จึงเรียนมาเพื่อโปรดให้ความอนุเคราะห์ด้วย จักขอบคุณอย่างยิ่ง

ขอแสดงความนับถือ

U. Eimboonlu

(ดร.อุมาวาลี ศรีบุญลือ)

รักษาราชการแทน ผู้ช่วยคณบดีฝ่ายบัณฑิตศึกษา

ปฏิบัติการแทน คณบดีคณะบริหารธุรกิจ

สำนักงานโครงการปริญญาโท

โทร. ๐ ๒๕๕๙ ๔๘๒๑

โทรสาร. ๐ ๒๕๕๙ ๔๘๓๖

ผู้ประสานงาน นางไกล่รุ่ง ระเบียบโษษฐ์

โทร. ๐๙ ๒๓๙๖ ๓๙๑๔

ประวัติผู้เขียน

ชื่อ-สกุล	นางไคล้รุ่ง ระเบียบไธษฐ์
วันเดือนปีเกิด	วันที่ 10 กรกฎาคม 2514
ที่อยู่	40/220 หมู่บ้านนันทญา หมู่ 1 ตำบลคลองเจ็ด อำเภอกลองหลวง จังหวัดปทุมธานี 12120
ประวัติการศึกษา	มัธยมศึกษาตอนต้น โรงเรียนพุทธชินราชพิทยา จังหวัดพิษณุโลก ประกาศนียบัตรวิชาชีพ (ปวช.) สาขาการบัญชี โรงเรียนบริหารธุรกิจและเทคโนโลยี จังหวัดพิษณุโลก ประกาศนียบัตรวิชาชีพชั้นสูง (ปวส.) สาขาการบัญชี โรงเรียนครุฑพิทยาณิชยการ เขตห้วยขวาง กรุงเทพฯ ปริญญาตรี บริหารธุรกิจบัณฑิต (บธ.บ.) สาขาการจัดการ มหาวิทยาลัยราชภัฏราชนครินทร์ จังหวัดฉะเชิงเทรา
ประวัติการทำงาน	พนักงานบัญชี บริษัท สपोर्टทีปส์ จำกัด สามแสนใน กรุงเทพฯ เลขานุการฝ่ายเทคนิค บริษัท กันตนา กรุ๊ป จำกัด ห้วยขวาง กรุงเทพฯ เจ้าหน้าที่บริหารงานทั่วไป มหาวิทยาลัยเทคโนโลยีราชมงคลธัญบุรี จังหวัดปทุมธานี
เบอร์โทรศัพท์	09-2396-3914
อีเมล	klairung_tai@hotmail.com