



โครงการออกแบบปรับปรุงสถาปัตยกรรมภายใน
ศูนย์กลางอิสลามเพื่อการเรียนรู้แห่งประเทศไทย

ลงทะเบียนวันที่:	18 ก.พ. 2555
ลงทะเบียน	121194
เลขหมู่	ON NA 7515
หัวข้อ	0 269 ต
	- สถาปัตยกรรมภายในศูนย์ แห่งการเรียนรู้ - สถาปัตยกรรมภายใน

นางสาววรรณิภา แสงมะหมัด

วิทยานิพนธ์นี้เป็นส่วนหนึ่งของการศึกษาตามหลักสูตรปริญญาสถาปัตยกรรมศาสตรบัณฑิต
ภาควิชาสถาปัตยกรรมภายใน คณะสถาปัตยกรรมศาสตร์
มหาวิทยาลัยเทคโนโลยีราชมงคลธัญบุรี
ปีการศึกษา 2553

**INTERIOR ARCHITECTURE RANOVATION DESIGN
FOR THE CONTERS OF ISIAMIC IEARNING IN THAILAND**

WANNIPA SANGMAMAT

**A THESIS SUBMITTED IN PARTIAL FULFLLMENT OF THE REQUIREMENTS
FOR THE BACHELOR DEGREE OF ARCHITECTURE
DEPARTMENT OF INTERIOR ARCHITECTURE FACULTY OF ARCHITECTURE
RAJAMANGALA UNIVERSITY OF TECHNOLOGY THANYABURI
ACADEMIC YEAR 2010**

ชื่อหัวข้อวิทยานิพนธ์	โครงการออกแบบปรับปรุงสถาปัตยกรรมภายใน ศูนย์กลางอิสลามเพื่อการเรียนรู้แห่งประเทศไทย
ชื่อนักศึกษา	นางสาววรรณิภา แสงมะหมัด
ภาควิชา	สถาปัตยกรรมภายใน
อาจารย์ที่ปรึกษาวิทยานิพนธ์	อาจารย์ สุวินัย อินทรศักดิ์
ปีการศึกษา	2553

บทคัดย่อ

เนื่องจากปัจจุบันนี้ผู้คนทั่วไป ยกเว้นผู้ที่นับถือศาสนาอิสลาม จะมองผู้ที่นับถือศาสนาอิสลาม ในแง่ลบเนื่องจากการดำเนินชีวิตที่แตกต่าง และจากสื่อที่มองผู้ที่นับถือศาสนาอิสลามในแง่ลบ และสภาพสังคมที่เปลี่ยนไป จึงทำให้เกิดเหตุผลในการทำให้ผู้คนภายนอกเข้าใจการดำเนินชีวิตของผู้ที่นับถือศาสนาอิสลาม และหลักคำสอนของศาสนาอิสลาม โดยการศรัทธาในพระเจ้าองค์เดียว จึงทำให้เกิดการปรับปรุงมูลนิธิศูนย์กลางอิสลามแห่งประเทศไทย เพื่อเป็นอาคารที่ให้ความรู้เกี่ยวกับความเข้าใจในหลักคำสอนและความเชื่อเพื่อให้ผู้คนภายนอกที่ไม่ได้นับถือศาสนาอิสลามได้เข้าใจ

ในโครงการนี้ ได้นำเสนอแนวทางออกแบบ ภายได้ข้อกำหนดและความเหมาะสม ต่างๆ ทั้งในส่วนประโยชน์ใช้สอยและส่วนที่เพิ่มเข้าไป โดยให้มีความสอดคล้องกับตัวโครงการให้มีความสวยงามและตอบสนองความต้องการให้มากที่สุด

ห้ามฉีก ตัด หรือทำให้เสียหาย
ผู้โคพบเห็น กรุณาส่งคืนได้ที่
กิตติกรรมประกาศ
โทรศัพท์ 0-2549-3079

สำนักวิทยบริการและเทคโนโลยีสารสนเทศ

การศึกษาและข้อมูลต่างๆเพื่อที่จะนำมาทำโครงการออกแบบสถาปัตยกรรมภายในโครงการปรับปรุงศูนย์กลางอิสลามเพื่อการเรียนรู้แห่งประเทศไทย ได้รับความอนุเคราะห์จากพระเจ้าที่ก่อให้เกิดเหตุและผลที่ทำให้ข้าพเจ้าได้มาทำโครงการนี้ โดยที่พระองค์ทรงสร้างสิ่งมีชีวิตและไม่มีชีวิตมาช่วยข้าพเจ้าในการทำงานครั้งนี้ เริ่มจาก

มนุษย์ 1 คู่ ที่พระเจ้าสร้างขึ้นมาให้กำเนิดข้าพเจ้า แล้วพี่ชายและน้องชายของข้าพเจ้าจึงกลายมาเป็นตระกูล แสงมะหะหมัด

มนุษย์ 1 คน ที่พระเจ้าสร้างขึ้นมาให้มาช่วยข้าพเจ้าให้เข้าใจงานครั้งนี้ แล้วให้ความรู้เกี่ยวกับอาคารศาสนา มนุษย์คนนั้นคือ อ. สุวินัย อินทรศักดิ์

มนุษย์ 1 คน ที่พระเจ้าสร้างขึ้นมาเพื่อเป็นแรงบันดาลใจให้ข้าพเจ้าทำโครงการในครั้งนี้ และช่วยเหลือข้าพเจ้าในทุกเรื่องที่ข้าพเจ้าไม่เข้าใจ มนุษย์คนนั้นคือ นายเรวัตน์ อามิน

มนุษย์ 1 คน ที่พระเจ้าคงสร้างขึ้นมาให้มาเป็นเพื่อนรักของข้าพเจ้า ที่คอยให้คำปรึกษาแนะนำช่วยเหลือและความรักที่มีให้กันตลอดเวลา มนุษย์คนนั้นคือ แพร่ไพลิน (แพรรอด)

มนุษย์ 1 จำพวก ที่พระเจ้าสร้างการดำเนินชีวิตให้มาเป็นเด็กถาปิดคลอง 6 แล้วทำให้ข้าพเจ้าได้มาใช้ชีวิตร่วมกัน มีความรักและเข้าใจซึ่งกันและกันมาตลอด มนุษย์พวกนี้คือ เพื่อนที่อาศัยบ้านเดียวกัน เจมส์ ฉ่อย เอ็ม และ คุณปิ้ง เพื่อนบ้านบุญทุกคน เพื่อนบ้านหนึ่ง เพื่อนบ้านนุ้ย

มนุษย์ 1 จำพวก ที่มีอายุน้อยกว่าข้าพเจ้า ที่คอยให้ความช่วยเหลือ และเชื่อฟังข้าพเจ้ามาตลอด มนุษย์พวกนั้นคือ น้องสาย 12 น้องกวาง น้องปาร์ค น้องสุ และน้องสาย 17

มนุษย์ 1 จำพวก ที่มีอายุมากกว่าข้าพเจ้า ที่สร้างขึ้นมาให้ข้าพเจ้าเข้าใจความเป็นสถาปัตย์มากที่สุด มนุษย์พวกนั้นคือ พี่ๆรุ่น 13 ทุกคน

สุดท้ายมนุษย์ที่พระเจ้าสร้างขึ้นมาจากประกอบเป็น คณะสถาปัตยกรรมคลอง 6 ที่ให้การศึกษาแล้วความรู้ และที่สำคัญมนุษย์พวกเดียวกันกับข้าพเจ้า

นางสาววรรณิกา แสงมะหะหมัด

ผู้จัดทำ

สารบัญ

หน้า

บทคัดย่อ.....	ก
กิตติกรรมประกาศ.....	ข
สารบัญ.....	ค
สารบัญภาพ.....	ง
สารบัญตาราง.....	จ
สารบัญแผนภูมิ.....	ฉ
สารบัญแผนที่.....	ม
บทที่ 1 บทนำ.....	1
1.1 ความเป็นมาและความสำคัญของโครงการ.....	1
1.2 วัตถุประสงค์ของการศึกษา.....	2
1.3 ขอบเขตของการศึกษา.....	2
1.4 ประโยชน์ที่คาดว่าจะได้รับจากการศึกษา.....	3
บทที่ 2 ศึกษาข้อมูลทั่วไปและทฤษฎีที่เกี่ยวข้อง.....	4
2.1 ประวัติความเป็นมาของโครงการ.....	4
2.1.1 ความเป็นมาของโครงการ.....	4
2.1.2 ความหมายของศาสนาอิสลาม.....	5
2.2 ปรัชญาและแนวความคิดเหตุผล,ความเชื่อ.....	6
2.3 ความเป็นมา ปัจจุบัน และอนาคตของเรื่องที่จะศึกษา.....	7
2.4 หลักอิสลาม.....	11
2.5 สถาปัตยกรรมอิสลาม Islamic Architecture.....	13
2.6 รูปแบบหลักของสถาปัตยกรรมอิสลาม.....	17
2.7 สิทธิและหน้าที่ของชาวมุสลิมในประเทศที่ไม่ใช่อิสลาม.....	31
2.8 กรณีศึกษาเปรียบเทียบ.....	52
บทที่ 3 การวิเคราะห์ข้อมูล.....	79
3.1 ผู้ให้บริการ.....	79
3.1.1 โปรแกรมผู้ให้บริการ.....	80

สารบัญ(ต่อ)

	หน้า
3.2 ผู้รับบริการ.....	81
3.2.1 โปรแกรมผู้รับบริการ.....	82
3.3 ที่ตั้งโครงการ.....	82
3.3.1 บริบท.....	83
3.4 การเข้าถึง.....	86
3.4.1 ความยากง่ายในการเข้าถึง.....	86
3.5 มุมมองการเข้าถึง.....	87
3.6 ที่จอดพาหนะ.....	87
3.7 การรับรู้ทางเข้า.....	87
3.8 การเข้าอาคาร.....	87
3.8.1 ทางเข้าสำหรับผู้ให้บริการ.....	88
3.8.2 ทางเข้าสำหรับผู้รับบริการ.....	88
3.9 ทิศทางการวางอาคาร.....	88
3.9.1 ความสัมพันธ์ระหว่างทิศทางการวางอาคารกับภูมิอากาศ.....	88
3.9.2 ความสัมพันธ์ระหว่างทิศทางการวางอาคารกับมุมมอง.....	88
3.10 สถาปัตยกรรมเดิม.....	89
3.10.1 การสัญจรในแนวนอน.....	89
3.10.2 การสัญจรทางแนวตั้ง.....	89
3.10.3 ข้อกำหนดต่างๆ ในการปรับปรุง (กฎหมาย พ.ร.บ.).....	90
3.11 โครงสร้างและงานระบบ.....	95
บทที่ 4 รายละเอียดโครงการ.....	115
4.1 วัตถุประสงค์ของการออกแบบ.....	115
4.2 รายละเอียดโครงการ.....	115
4.2.1 ส่วนพิพิธภัณฑ์ข้อมูลทางศาสนา.....	115
4.2.2 ส่วนศาสนกิจ.....	115
4.2.3 ส่วนบริการ.....	115

สารบัญ(ต่อ)

	หน้า
4.2.4 งานระบบ.....	115
4.3. ประโยชน์ที่คาดว่าจะได้รับจากการออกแบบ.....	116
บทที่ 5 การออกแบบทางเลือก.....	117
5.1 ทางเลือกที่ 1.....	117
5.2 ทางเลือกที่ 2.....	119
5.3 ทางเลือกที่ 3.....	121
บทที่ 6 แนวความคิดการออกแบบ.....	123
6.1 ที่มาและความสำคัญของแนวความคิดการออกแบบ.....	123
6.2 วัตถุประสงค์ของแนวความคิดในการออกแบบ.....	123
6.3 ประโยชน์ที่คาดว่าจะได้รับจากการออกแบบ.....	123
6.4 แนวความคิดกับการออกแบบ.....	123
6.4.1 แสดงองค์ประกอบหลักของศาสนา.....	124
6.4.2 แสดงเหตุและผลของการเกิดแนวความคิด.....	125
6.5 ผังการจัดวางพื้นที่ของโครงการ (Furniture Plan).....	126
6.5.1 ผังชั้น 1.....	126
6.5.2 ผังชั้นที่ 2.....	127
6.6 รูปด้าน (Elevation 1).....	128
6.6.1 รูปด้านตามยาวของอาคาร ชั้น 1 ชั้น 2.....	128
6.6.2 รูปด้านตามยาวของอาคาร ชั้น 1 ชั้น 2.....	128
6.7 ทศนิยมภาพโครงการ.....	129
6.8 ทศนิยมภาพอาคารชั้น 1.....	130
6.9 ทศนิยมภาพอาคารชั้น 2.....	134
บรรณานุกรม.....	140
ประวัติผู้เขียน.....	141

สารบัญรูปภาพ

หน้า

ภาพที่ 1.1 แสดงรูปอาคารมูถุนิธิอิสลามแห่งประเทศไทย.....	2
ภาพที่ 2.1 การละหมาด.....	11
ภาพที่ 2.2 แสดงสถาปัตยกรรมอิสลามในแต่ละท้องถิ่นทั่วโลก.....	12
ภาพที่ 2.3 แสดงการประดับประดาด้วย Calligraphy และ Arabesque.....	14
ภาพที่ 2.4 แสดงหน่วยย่อยของลวดลายจะก่อตัวขึ้นเป็นระบบ.....	15
ภาพที่ 2.5 แสดง Interior space และ Exterior space ของมัสยิด.....	16
ภาพที่ 2.6 แสดง โคมหัวหอมของ โบสถ์เซนต์เบซิล.....	17
ภาพที่ 2.7 แสดงลักษณะของรูปแบบ โคมของสถาปัตยกรรมอิสลาม.....	18
ภาพที่ 2.8 แสดงลักษณะของรูปแบบ โคมของสถาปัตยกรรมอิสลาม.....	18
ภาพที่ 2.9 แสดงลักษณะของรูปแบบ โคมของสถาปัตยกรรมอิสลาม.....	19
ภาพที่ 2.10 แสดงลักษณะของรูปแบบ โคมของสถาปัตยกรรมอิสลาม.....	19
ภาพที่ 2.11 แสดงลักษณะของรูปแบบ โคมของสถาปัตยกรรมอิสลาม.....	20
ภาพที่ 2.12 แสดงลักษณะของรูปแบบ Arch ของสถาปัตยกรรม.....	20
ภาพที่ 2.13 แสดงลักษณะของรูปแบบ Arch ของสถาปัตยกรรม.....	21
ภาพที่ 2.14 แสดงลักษณะของรูปแบบ หัวยาวของสถาปัตยกรรมอิสลาม.....	22
ภาพที่ 2.15 แสดงลักษณะของรูปแบบ Arch ของสถาปัตยกรรม.....	22
ภาพที่ 2.16 แสดงลักษณะของรูปแบบ Arch ของสถาปัตยกรรม.....	23
ภาพที่ 2.17 แสดงลักษณะของรูปแบบ Arch ของสถาปัตยกรรมอิสลาม.....	23
ภาพที่ 2.18 แสดงลักษณะของรูปแบบ Arch ของสถาปัตยกรรมอิสลาม.....	24
ภาพที่ 2.19 แสดงลักษณะของรูปแบบ Arch ของสถาปัตยกรรมอิสลาม.....	24
ภาพที่ 2.20 แสดงลักษณะของรูปแบบ ของหออาซานสถาปัตยกรรมอิสลาม.....	25
ภาพที่ 2.21 แสดงลักษณะของรูปแบบ ของหออาซานสถาปัตยกรรมอิสลาม.....	25
ภาพที่ 2.22 แสดงลักษณะของรูปแบบ ของหออาซานสถาปัตยกรรมอิสลาม.....	26
ภาพที่ 2.23 แสดงลักษณะของรูปแบบ ของหออาซานสถาปัตยกรรมอิสลาม.....	26
ภาพที่ 2.24 แสดงลักษณะของรูปแบบ ของหออาซานสถาปัตยกรรมอิสลาม.....	27
ภาพที่ 2.25 แสดงลักษณะของรูปแบบ ของน้ำในสถาปัตยกรรม.....	28

สารบัญรูปภาพ (ต่อ)

	หน้า
ภาพที่ 2.26 แสดงภาพ Furniture ในห้องประชุมสัมมนา.....	30
ภาพที่ 2.27 แสดงแผนที่ที่ตั้งของศูนย์วัฒนธรรมแห่งประเทศไทย.....	53
ภาพที่ 2.28 แสดงอาคารศูนย์วัฒนธรรมแห่งประเทศไทย.....	53
ภาพที่ 2.29 แสดงทางเดินระหว่างอาคารหอประชุมใหญ่ และหอประชุมเล็ก.....	54
ภาพที่ 2.30 แสดง Lay Out Of Plan.....	55
ภาพที่ 2.31 แสดงอาคารหอประชุมใหญ่.....	55
ภาพที่ 2.32 แสดงบรรยากาศภายในหอประชุม.....	56
ภาพที่ 2.33 แสดงอาคารหอประชุมเล็ก.....	57
ภาพที่ 2.34 แสดงโรงละครกลางแจ้ง.....	57
ภาพที่ 2.35 แสดงลานอเนกประสงค์.....	58
ภาพที่ 2.36 แสดงห้องจัดนิทรรศการถาวร และนิทรรศการหมุนเวียน.....	58
ภาพที่ 2.37 แสดงห้องประชุมบริการทางการศึกษา.....	59
ภาพที่ 2.38 แสดงบรรยากาศสมุด.....	59
ภาพที่ 2.39 แสดงภาพอาคารหลังเก่า.....	62
ภาพที่ 2.40 แสดงภาพอาคารหลังเก่า.....	62
ภาพที่ 2.41 แสดงภาพอาคารหลังปัจจุบัน.....	64
ภาพที่ 2.42 แสดงภาพภายในอาคารมัสยิดคั่นสน.....	65
ภาพที่ 2.43 แสดงภาพมิมบร์.....	65
ภาพที่ 2.44 แสดงภาพถ่ายอัลกุรอานปิดทองในส่วนมิมบร์.....	66
ภาพที่ 2.45 แสดงภาพเม็ยะร็อบ.....	66
ภาพที่ 2.46 แสดงด้านหน้า The STYLE by TOYOTA(สยาม).....	67
ภาพที่ 2.48 ภายในอาคาร ISLAMIC CULTURAL CENTRE OF	72
ภาพที่ 2.49 แปลนอาคาร ISLAMIC CULTURAL CENTRE OF ROME.....	72
ภาพที่ 2.50 รูปภาพอาคารมัสยิด The Prophet's Mosque, Medina.....	73
ภาพที่ 2.51 แสดงภาพการตกแต่งฝ้าเพดานในอาคาร.....	74
ภาพที่ 2.52 แสดงภาพการภายในส่วน โถงละหมาด.....	74

สารบัญรูปรภาพ (ต่อ)

	หน้า
ภาพที่ 2.53 แสดงภาพภายในอาคารมัสยิด.....	75
ภาพที่ 2.54 แสดงภาพผังภายในอาคารมัสยิด.....	75
ภาพที่ 2.55 แสดงภาพรอบ โถงลานอเนกประสงค์ของอาคาร.....	76
ภาพที่ 2.56 แสดงภาพรอบ โถงลานอเนกประสงค์ของอาคาร.....	76
ภาพที่ 2.57 แสดงภาพอาคาร Judisches Museum.....	77
ภาพที่ 2.58 แสดงภาพแสงที่ให้ความรู้สึกกับผู้เข้าชม.....	77
ภาพที่ 2.59 แสดงภาพรูปทรงภายในที่บิดเบี้ยว.....	78
ภาพที่ 3.1 แสดงภาพภายนอกอาคารมุลนิธิศูนย์กลางอิสลามแห่งประเทศไทย.....	83
ภาพที่ 3.2 แสดงภาพทางเข้าอาคารมุลนิธิศูนย์กลางอิสลามแห่งประเทศไทย.....	83
ภาพที่ 3.3 แสดงภาพภายในพื้นที่ประกอบศาสนกิจ.....	83
ภาพที่ 3.4 แสดงภาพภายในส่วนลานอเนกประสงค์ด้านล่าง.....	84
ภาพที่ 3.5 แสดงภาพภายในบริเวณอเนกประสงค์ด้านบน.....	84
ภาพที่ 3.6 แสดงภาพส่วนอาบน้ำละหมาด.....	84
ภาพที่ 3.7 แสดงภาพภายในหอประชุม.....	85
ภาพที่ 3.8 แสดงภาพส่วนเชื่อมต่อลานอเนกประสงค์กับส่วนประกอบศาสนกิจ.....	85
ภาพที่ 3.9 แสดงภาพที่ตั้งของอาคาร.....	86
ภาพที่ 3.10 แสดงภาพขนาดพื้นที่และการเข้าถึง โครงการ.....	87
ภาพที่ 3.11 แสดงภาพบริเวณถนนรามคำแหง.....	87
ภาพที่ 3.12 แสดงภาพทางเข้าหลักของ โครงการ.....	88
ภาพที่ 3.13 แสดงภาพทางเข้าบริเวณรามคำแหงซอย 2.....	88
ภาพที่ 3.14 แสดงภาพทางเข้าบริเวณรามคำแหงซอย 4.....	89
ภาพที่ 3.15 แสดงภาพบริเวณข้างเคียง.....	89
ภาพที่ 3.16 แสดงลักษณะการรับแรงดึงของพื้น Post tensioned.....	104
ภาพที่ 3.17 แสดงลักษณะการรับแรงดึงของพื้น Post tensioned.....	104
ภาพที่ 3.18 แสดงทิศทางของเสียง.....	112
ภาพที่ 3.19 แสดงConcave Reflector.....	112

สารบัญรูปภาพ (ต่อ)

	หน้า
ภาพที่ 3.20 แสดงFlat Reflector.....	113
ภาพที่ 3.21 แสดงConvex Reflector.....	113
ภาพที่ 5.1 ผังพื้น แสดงทางเลือกที่ 1.....	117
ภาพที่ 5.2 ผังพื้น แสดงทางเลือกที่ 2.....	119
ภาพที่ 5.3 ผังพื้น แสดงทางเลือกที่ 3.....	121
ภาพที่ 6.1 แสดงองค์ประกอบหลักของศาสนา.....	124
ภาพที่ 6.2 แสดงเหตุและผลของการเกิดแนวความคิด.....	125
ภาพที่ 6.3 แสดงการจัดวางผัง FURNITURE ชั้นที่ 1.....	126
ภาพที่ 6.4 แสดงการจัดวางผัง FURNITURE ชั้นที่ 2.....	127
ภาพที่ 6.5 รูปด้านตามยาวของอาคารชั้น 1 ชั้น 2.....	128
ภาพที่ 6.6 รูปด้านตามยาวของอาคารชั้น 1 ชั้น 2.....	128
ภาพที่ 6.7 ทศนิยมภาพโครงการ.....	129
ภาพที่ 6.8 EXHIBITION.....	130
ภาพที่ 6.9 MANIFOLD COURT.....	131
ภาพที่ 6.10 INTERNET ROOM.....	132
ภาพที่ 6.11 LIBRALY.....	133
ภาพที่ 6.12 CONFERENCE ROOM.....	134
ภาพที่ 6.13 AUDITORIUM ROOM.....	135
ภาพที่ 6.14 HOSQUE HOLL.....	136
ภาพที่ 6.15 FOOD CORUT.....	137
ภาพที่ 6.16 EXTERIOR.....	138
ภาพที่ 6.17 MODIL.....	139

สารบัญตาราง

	หน้า
ตารางที่ 3.1 แสดงจำนวนห้องน้ำ.....	98
ตารางที่ 3.2 แสดงวัสดุต่างๆที่ใช้กันอยู่ทั่วไปมีสัมประสิทธิ์ของการดูด.....	101
ตารางที่ 5.1 การวิเคราะห์จุดเด่นจุดด้อยทางเลือกที่ 1.....	118
ตารางที่ 5.2 การวิเคราะห์จุดเด่นจุดด้อยทางเลือกที่ 2.....	120
ตารางที่ 5.3 การวิเคราะห์จุดเด่นจุดด้อยทางเลือกที่ 3.....	122

บทที่ 1

บทนำ

1.1 ประวัติและความเป็นมาโครงการ

มูลนิธิเพื่อศูนย์กลางอิสลามแห่งประเทศไทย ก่อตั้งเมื่อปี พ.ศ. 2494 โดยชาวไทยมุสลิม ซึ่งนับถือศาสนาอิสลาม ได้รวมตัวกันเพื่อที่จะจัดสร้างสถานที่เพื่อประกอบกิจการทางด้านศาสนา และพิธีกรรมตามหลักความเชื่อของตน ซึ่งเป็นสิทธิตามบทบัญญัติของรัฐธรรมนูญแห่งราชอาณาจักรไทย และมุ่งหวังที่จะให้ได้มีสถานที่อันเป็นศูนย์รวมของประชากรไทย ผู้นับถือศาสนาอิสลามขึ้น เพื่อสร้างความเป็นปึกแผ่น และความมั่นคงของศาสนาอิสลามในประเทศไทย ต่อมาได้มีมุสลิมกลุ่มได้ร่วมประชุมปรึกษากัน ณ บ้าน นายมูย์ กริมหา ซอย 22 ถนน สุขุมวิท กรุงเทพมหานคร ในการประชุมครั้งนี้ ได้มีการตกลงในหลักการว่า ควรจะได้ดำเนินการจัดหาสถานที่ และจัดสร้างศูนย์กลางอิสลามในกรุงเทพมหานครขึ้นมา ให้สมศักดิ์ศรีของชาวไทยมุสลิมโดยทั่วไป และเป็นการประกาศให้ชาวโลกได้ทราบถึง เสรีภาพของการนับถือศาสนาอิสลามในประเทศไทยนั้นอย่างมีสมบูรณ์ทุกประการ (มูลนิธิศูนย์กลางอิสลามแห่งประเทศไทย 2553)

แนวความคิด

ดำรงเอกลักษณ์ประจำชาติไว้ขณะเดียวกันก็ต้องแสดงถึงลักษณะดั้งเดิมของมัสยิด ที่กำเนิดในวันออก ใช้รูปทรงเรขาคณิตให้มีความทันสมัย ยึดแบบเก่าอย่างที่เป็นมาในวันออกกลาง และอินเดียแต่ยังคงไว้คือส่วนโค้งลักษณะอาคารเป็นโดมรูปหกเหลี่ยมปลายมน ปลายโดมเชื่อมติดต่อกันเป็นแผ่นเดียวกัน รวมถึงการออกแบบตกแต่งภายในที่ต้องไม่ขัดต่อความรู้สึกของผู้ที่มีความศรัทธาในพระเจ้า การแก้ปัญหาทางด้านระบบระบายอากาศโดยไม่ต้องใช้เครื่องปรับอากาศ เข้าช่วยแต่ใช้ระบบหมุนเวียนอากาศโดยเพดานห้องยกสูง ประตูส่วนใหญ่เปิดโล่งไล่อากาศจากล่างขึ้นบนออกจากช่องข้างบนได้ดี

ชื่อภาษาไทย	ศูนย์กลางอิสลามแห่งประเทศไทย
ชื่อภาษาอังกฤษ	THE FOUNDATION OF ISLAMIC CENTRE OF THAILAND
ชื่อย่อ	ม.ศ.อ.ท F.I.C.T
สถานที่ตั้ง	ถนนรามคำแหง เขตสวนหลวง กรุงเทพมหานคร
เจ้าของโครงการ	มูลนิธิเพื่อศูนย์กลางอิสลามแห่งประเทศไทย
ขนาดที่ตั้งโครงการ	4,000 ตร.ม



ภาพที่ 1.1 แสดงรูปอาคารมูลนิธิอิสลามแห่งประเทศไทย
ที่มา : ภาพถ่ายจากการวิเคราะห์สถานที่จริง

1.2 วัตถุประสงค์ของการศึกษา

- 1.) เพื่อศึกษาพื้นที่ภายในของอาคารกิจกรรมศาสนาว่ามีความสัมพันธ์กับผู้มาใช้งานอย่างไร
- 2.) เพื่อศึกษาเหตุผลและความเชื่อต่างๆของศาสนาอิสลาม ในการอบรมขัดเกลาจิตใจ และสื่อออกมาในรูปของการออกแบบ Space และค้นหา Space ที่เหมาะสมในกิจกรรมต่างๆ
- 3.) เพื่อปรับปรุงแก้ไขอาคารศาสนาให้เหมาะสมกับการใช้งานในแต่ละพื้นที่

1.3 ขอบเขตของการศึกษา

1.3.1 ส่วนพิพิธภัณฑ์ข้อมูลทางศาสนา

- พิพิธภัณฑ์ถาวร
- โถงพิพิธภัณฑ์หลัก
- โถงพิพิธภัณฑ์รอง
- ส่วนการแสดงประวัติอิสลาม

1.3.2 ส่วนศาสนกิจ

- มัสยิด
- หอประชุม

- ส่วนสัมมนาใหญ่ - เล็ก
- ที่ทำการชั่วคราวของหน่วยงาน

1.3.3 ส่วนบริการ

- สำนักงาน
- ห้องสมุด
- ร้านอาหาร
- ร้านค้า
- ส่วนจัดเลี้ยง
- ห้องครัว
- ห้องน้ำ

1.4 ประโยชน์ที่คาดว่าจะได้รับจากการศึกษา

- 1.4.1 สามารถใช้กระบวนการออกแบบสถาปัตยกรรมภายในมาทำให้เกิดประโยชน์ต่อสังคม
- 1.4.2 ได้ศึกษาอาคารทางศาสนาซึ่งเป็นสถาปัตยกรรมที่มนุษย์ให้ความสำคัญสูงสุดในประวัติศาสตร์มีรูปลักษณะเฉพาะตัวมีความหมายและความรู้สึกในรูปลักษณะอาคาร
- 1.4.3 ได้เรียนรู้และทำความเข้าใจถึงวิธีและแนวทางพิจารณา และแก้ไขปัญหาต่างๆ เพื่อการออกแบบอาคารประเภทนี้
- 1.4.4 ได้เสนอแนวความคิดและรูปแบบการออกแบบสถาปัตยกรรมภายในของอาคารศาสนา

บทที่ 2

ศึกษาข้อมูลทั่วไปและทฤษฎีที่ถูกต้อง

2.1 ประวัติความเป็นมาของโครงการ

2.1.1 ความเป็นมาของโครงการ

มูลนิธิเพื่อศูนย์กลางอิสลามแห่งประเทศไทย ก่อตั้งเมื่อปี พ.ศ. 2494 โดยชาวไทยมุสลิม ซึ่งนับถือศาสนาอิสลาม ได้รวมตัวกันเพื่อที่จะจัดสร้างสถานที่เพื่อประกอบกิจการทางด้านศาสนาและพิธีกรรมตามหลักความเชื่อของตน ซึ่งเป็นสิทธิตามบทบัญญัติของรัฐธรรมนูญแห่งราชอาณาจักรไทย และมุ่งหวังที่จะให้ได้มีสถานที่อันเป็นศูนย์รวมของประชากรไทย ผู้นับถือศาสนาอิสลามขึ้น เพื่อสร้างความเป็นปึกแผ่น และความมั่นคงของศาสนาอิสลามในประเทศไทย

ต่อมาได้มีมุสลิมกลุ่มได้ร่วมประชุมปรึกษากัน ณ บ้าน นายมูย กริมหา ซอย 22 ถนน สุขุมวิท กรุงเทพมหานคร ในการประชุมครั้งนี้ ได้มีการตกลงในหลักการว่า ควรจะได้ดำเนินการจัดหาสถานที่ และจัดสร้างศูนย์กลางอิสลามในกรุงเทพมหานครขึ้นมา ให้สมศักดิ์ศรีของชาวไทยมุสลิมโดยทั่วไป และเป็นการประกาศให้ชาวโลกได้ทราบถึง เสรีภาพของการนับถือศาสนาอิสลามในประเทศไทยนั้นอย่างมีสมบูรณ์ทุกประการ

แนวความคิด

ดำรงเอกลักษณ์ประจำชาติไว้ขณะเดียวกันก็ต้องแสดงถึงลักษณะดั้งเดิมของมัสยิดที่กำหนดในตะวันออก ใช้รูปทรงเรขาคณิตให้มีความทันสมัย ยึดแบบเก่าอย่างที่เป็นมาในตะวันออกกลางและอินเดียแต่ยังคงไว้คือส่วนโค้งลักษณะอาคารเป็นโดมรูปหกเหลี่ยมปลายมน ปลายโดมเชื่อมติดต่อกันเป็นแนวนเดียวกัน รวมถึงการออกแบบตกแต่งภายในที่ต้องไม่ขัดต่อความรู้สึกของผู้ที่มีความศรัทธาในพระเจ้า การแก้ปัญหาทางด้านระบบระบายอากาศโดยไม่ต้องใช้เครื่องปรับอากาศเข้าช่วยแต่ใช้ระบบหมุนเวียนอากาศโดยเพดานห้องยกสูง ประตูส่วนใหญ่เปิดโล่งไล่อากาศจากล่างขึ้นบนออกจากช่องข้างบนได้ดี

ในประเทศไทยศาสนาอิสลามเป็นศาสนาหนึ่งที่ถูกละเลยมานาน ผู้นับถืออิสลามเรียกว่า "มุสลิม" มีประชากรมุสลิมในประเทศไทย 5.5 ล้านคน และภาคที่มีประชากรที่นับถือศาสนาอิสลามภาคที่มีมุสลิมมากที่สุดคือภาคใต้ รองลงมาคือภาคกลาง

โดยนับถือพระเจ้าองค์เดียวคือพระองค์อัลลอฮ์ (ช.บ) และตามแนวปฏิบัติของท่านศาสดา และไม่มี การนับถือรูปเคารพและสัญลักษณ์ใดๆทั้งสิ้น

มุสลิมทุกคนจะต้องปฏิบัติศาสนากิจ เรียกว่า ละหมาด จะต้องปฏิบัติประจำทุกวันและ เฉพาะโอกาสสำคัญและมีการจัดกิจกรรมที่เกี่ยวกับศาสนาเป็นประจำ พิธีละหมาดนั้น เพื่อขัดเกลา

จิตใจและเพื่อความใกล้ชิดกับพระเจ้า แต่การทำกิจกรรมอื่น ๆ นั้นเพื่อหาความรู้และความสัมพันธ์ในหมู่มุสลิมเอง

ซึ่งศูนย์กลางอิสลามแห่งประเทศไทยก็เป็นแหล่งรวมของผู้คนในท้องถิ่นและกรุงเทพ ในการทำศาสนกิจและกิจกรรมต่างๆ เช่น การจัดงานต่างๆ การประชุม สัมมนา เรียนศาสนา รวมไปถึงสวนอาหาร ซึ่งในแต่ละสัปดาห์มีคนมาใช้เป็นจำนวนมากอย่างเช่นการปฏิบัติศาสนกิจในทุกวันและวันศุกร์ที่มีการทำพิธีที่ร่วมกัน จึงมีผู้คนมาใช้สถานที่แห่งนี้เป็นประจำจำนวนมาก ซึ่งทำให้ศูนย์กลางมีพื้นที่และประโยชน์ใช้สอยที่ไม่เพียงพอกับการใช้งานของผู้ที่มาปฏิบัติศาสนากิจ จึงเหมาะสมที่จะทำการขยายพื้นที่ในการปฏิบัติศาสนกิจ และเพิ่มกิจกรรมที่ตอบรับกับความต้องการของผู้มาใช้สอยมากยิ่งขึ้นและปรับปรุงภายในอาคารให้มีความสมบูรณ์ และให้เกิดแรงจูงใจในการศรัทธาในทางศาสนา สอดคล้องศรัทธาของชาวไทยมุสลิมโดยทั่วไป และเป็นการประกาศให้ชาวโลกได้ทราบถึง เสรีภาพของการนับถือศาสนาอิสลามในประเทศไทย

2.1.2 ความหมายของศาสนาอิสลาม

อิสลาม หมายถึง ศาสนาอิสลาม เป็นศาสนาสำคัญศาสนาหนึ่งของโลก มีคนนับถือประมาณ 1,600 ล้านคน นับว่ามีจำนวนมากที่สุดเป็นอันดับสองในโลก พื้นที่รวมของกลุ่มประเทศมุสลิมทั้งหมดประมาณ 34,722,286 ตารางกิโลเมตร ตั้งแต่ลองจิจูด 141 องศาตะวันออก ทางด้านตะวันออกของเขตพรมแดนประเทศอินโดนีเซีย ทอดยาวไปจนถึงลองจิจูด 17.29 องศาตะวันตก ณ กรุงดาการ์ ประเทศเซเนกัล (Senegal) ซึ่งอยู่ในภาคตะวันตกของทวีปแอฟริกา จนถึงละติจูด 55.26 องศาเหนือ บริเวณเส้นเขตแดนตอนเหนือของประเทศออสเตรีย ทอดยาวเรื่อยไปจนถึงเส้นเขตแดนทางตอนใต้ของประเทศแทนซาเนีย (อาลี อะหมัด, 2547)

ในโลกของเรามีจำนวนประเทศกว่า 200 ประเทศ เป็น ประเทศมุสลิมกว่า 67 ประเทศ ในประเทศไทยมีศาสนาอิสลามเข้ามาตั้งแต่สมัยสุโขทัย ศาสนาอิสลามคือ มุฮัมมัด

ศาสนาอิสลามคือ ความศรัทธา ข้อบัญญัติเกี่ยวกับการ ปฏิบัติและจริยธรรม ซึ่งบรรดา ศาสดา ที่อัลลอฮฺ ได้ประทานลงมาเป็นผู้นำ เพื่อมาสั่งสอนและแนะนำแก่มวลมนุษยชาติ สิ่งทั้งหมดเหล่านี้เรียกว่า ดิน หรือ ศาสนา นั่นเอง ผู้ที่มีความศรัทธาจะตระหนักอยู่เสมอว่า ชีวิตของเขาได้พันธุนาการเข้ากับ อำนาจสูงสุดของพระเจ้าผู้ทรงสร้างโลก ในทุกสถานภาพของเขาจะรำลึกถึงพระเจ้าผู้เป็นเจ้าของ และมอบหมายตนเองให้อยู่ภายใต้การคุ้มครองของพระองค์ตลอดเวลา เขาเป็นผู้มีจิตใจมั่นคงและมีสมาธิเสมอ

2.2 ปรัชญาและแนวความคิดเหตุผล, ความเชื่อ

อิสลามเป็นมากกว่าศาสนา โดยอิสลามเป็นวัฒนธรรม เป็นแนวทางการดำเนินชีวิตของมนุษย์ตั้งแต่เกิดจนตาย อิสลามผูกพันกับชีวิตมนุษย์ตั้งแต่เกิดจนตาย อิสลามยังมีได้เน้นเพียงเรื่องของจิตใจหรือความเชื่อ แต่อิสลามยังผูกพันกับการดำเนินชีวิตที่เหมาะสม อิสลามจึงมีระบบเรื่องเศรษฐกิจ การเมือง การปกครอง วิทยาศาสตร์ การแบ่งมรดก การเกิด การตาย มารยาทการประพฤติตนและในทุกย่างก้าวที่มนุษย์ต้องเผชิญ เพราะอิสลามเกิดจากพระเจ้าที่ทรงสร้างมนุษย์ ดังนั้นอิสลามย่อมเป็นแนวทางที่ดีที่สุดสำหรับมวลมนุษย์ (อาลี อะหมัด , 2547)

2.2.1 ลักษณะเด่นของอิสลามที่แตกต่างจากศาสนาอื่น

กล่าวโดยสรุปแล้ว อิสลามมีลักษณะเด่นที่แตกต่างไปจากศาสนาอื่นดังนี้

- 1) อิสลามเป็นศาสนาที่เชื่อถือในพระเจ้าองค์เดียว นั่นคืออัลลอฮ์ผู้ทรง สร้าง ผู้ทรงวางกฎระเบียบและบริหารทุกสรรพสิ่งในสากลจักรวาล
- 2) อิสลามไม่มีการเคารพสักการะหรือบูชารูปปั้นหรือรูปวาดของพระเจ้าและศาสดา และหลักการอิสลามก็ไม่อนุญาตให้มุสลิมทำเช่นนั้นด้วยทั้งนี้เพื่อป้องกันมิให้เกิดการลุ่มหลงในวัตถุบูชาและเคารพสักการะสิ่งที่มนุษย์สร้างขึ้น
- 3) อิสลามมิได้เป็นศาสนาของศาสดาคนใด แต่อิสลามเป็นศาสนาที่อัลลอฮ์ทรงประทานมาให้แก่มนุษยชาติผ่านศาสดาต่าง ๆ ตลอดยุคสมัยและมาเสร็จสิ้นสมบูรณ์ในสมัยของท่านศาสดามุฮัมมัด มิได้เป็นศาสนาของชนชาติหนึ่งชนชาติใดโดยเฉพาะ หากแต่เป็นศาสนาของมนุษยชาติทั้งมวล
- 4) คัมภีร์ของอิสลามมิได้เป็นคัมภีร์ที่บรรจุไว้แต่เฉพาะเรื่องความเชื่อและพิธีกรรมทางศาสนาเท่านั้น แต่ยังบรรจุไว้ด้วยแนวทางในการดำเนินชีวิตประจำวันทุกชั้นตอน กฎหมายระเบียบครอบครัวและสังคม ประวัติ-ศาสตร์ ปรากฏการณ์ทางธรรมชาติและอื่นๆ ที่เกี่ยวข้องกับมนุษย์อีกมากมาย
- 5) มุสลิมเคารพศาสดาทุกคนที่มาก่อนหน้าศาสดามุฮัมมัด แต่ถือว่าศาสดามุฮัมมัดเป็นศาสดาสุดท้ายที่อัลลอฮ์ส่งมายังมนุษยชาติ และหลังจากนั้นแล้วจะไม่มีศาสดาใดๆ อีก
- 6) ในอิสลามไม่มีสถาบันพระหรือนักบวช เพราะอิสลามถูกประทานมาให้มนุษย์ปฏิบัติอย่างเท่าเทียมกันไม่ว่าจะอยู่ในฐานะใดก็ตาม และมนุษย์ทุกคนมีสิทธิที่จะเข้าใกล้ชิดอัลลอฮ์ได้ด้วยตัวเอง
- 7) อิสลามเป็นศาสนาที่อาศัยตัวบทกฎหมาย และความเชื่อควบคุมพฤติกรรมของมนุษย์

2.2.2 การแบ่งนิกายในศาสนาอิสลาม

ศาสนาอิสลามเหมือนกับศาสนาใหญ่ ๆ ของโลกที่แตกแยกเป็นนิกายย่อยหลังจากศาสดาของศาสนานั้นได้สิ้นไปแล้ว การตีความบทบัญญัติในศาสนาตลอดจนความคิดเห็นในเรื่องการปฏิบัติทางศาสนา ทำให้เกิดความหลากหลายทางความคิดแม้ว่าจะมีหลักการของศาสนาร่วมกัน ในที่นี้จะคัดเลือกมากล่าวถึงบางนิกายที่สำคัญซึ่งมีผู้นับถือมากในขณะนี้ได้แก่

- 1) กายสุหนี่ (the Sunnis)
- 2) กายชีอะฮฺ (the Shia)
- 3) กายซุฟี (Sufis)
- 4) กายเคาะริจิต (kharijites) หรือเคาะวาริจ (khwarij)

สรุป

สำหรับมุสลิมในเมืองไทยส่วนใหญ่อยู่ในฝ่าย สุหนี่ อิมามชาฟีอี ภาษาอาหรับเรียกนิกายนี้ว่า "อะหฺลุสซุนนะหฺ" แต่เมืองไทยเรียกสั้นๆ ว่า "สุหนี่" ซึ่งมาจากคำว่า "ซุนนะหฺ" ซึ่งหมายถึง "จารีตที่นับถือกันมาแต่เดิม" อันได้แก่ จริยวัตรและคำพูด รวมทั้งคำชี้ขาดในปัญหาใดปัญหาหนึ่งของศาสดาซึ่งท่านรับรอง นิกายนี้ จึงมีลักษณะแบบอนุรักษ์นิยม นิกายสุหนี่ยังแยกออกเป็นฝ่ายย่อยๆ อีกตามชื่อของอิหม่ามแต่ละฝ่าย คือ ชาฟีอี, มาลิก, ฮัมบาลีและฮานาฟี

2.3 ความเป็นมา ปัจจุบัน และอนาคตของเรื่องที่จะศึกษา

2.3.1 การเข้ามาของอิสลามในประเทศไทย

ที่เรียกว่าประเทศไทยนี้ ตั้งแต่เริ่มประวัติศาสตร์ของคนชาติไทย เพราะว่าศาสนาอิสลามได้เผยแพร่เข้ามาถึงอินโดนีเซียและในแหลมมลายูนั้น ก่อนที่คนอีกเผ่าหนึ่งจะได้เคลื่อนมาจากยูนนานใต้ แต่อย่างไรก็ตาม การเคลื่อนไหวของมนุษยชาติต่าง ๆ อาจเวียนมาประสมพบกัน在地แดนแห่งใดแห่งหนึ่ง คนไทยที่ไม่ได้นับถือศาสนาอิสลาม และคนไทยที่ได้นับถือศาสนาอิสลาม เหล่านั้น ความสัมพันธ์ก็คงจะเริ่มขึ้นตั้งแต่แรกเริ่มทีเดียว แต่ในสมัยเริ่มประวัติศาสตร์ว่า ในรัชกาลพระเจ้ารามคำแหงมหาราช ได้แผ่อำนาจเขตไปถึงแหลมมลายู เช่นเมืองนครศรีธรรมราชในขณะนั้น ก็นับถือศาสนาอิสลาม ตลอดลงไปจนถึงเมืองมะละกา ซึ่งเดี๋ยวนี้ก็ยังเป็นเมืองมะละกาอยู่ ตามหลักฐานประวัติศาสตร์ก็นับว่า เป็นการเริ่มความสัมพันธ์ระหว่างการปกครองของไทย และชนที่นับถือศาสนาอิสลามที่ปรากฏเป็นครั้งแรก และในความสัมพันธ์เช่นนั้นก็ย่อมจะมีความสัมพันธ์หลายอย่าง หลายประการ เป็นต้นว่า ในภาคใต้ของประเทศไทยในระยะนั้น ผู้ปกครองหัวเมืองต่าง ๆ ก็ได้แก่ผู้นับถือศาสนาอิสลามนั่นเอง ไม่ใช่คนไทยที่นับถือศาสนาพุทธเป็นผู้ลงไปปกครองหรืออะไรเช่นนั้น ความสัมพันธ์ที่มีอยู่อย่าง ที่ว่าเป็นเมืองประเทศราช ถึง

กำหนดปีกี่ส่งเงินทองเข้ามายังเมืองหลวง ส่วนกิจการอื่น ๆ นั้น ก็เรียกได้ว่ามีอิสระภาพที่จะปกครองตนเองอย่างเต็มที่ มีการส่งเครื่องหมาย

ของความผูกพัน ความจงรักภักดีเข้ามาเป็นครั้งคราวก็นับว่าพอ และนอกจากพวกอิสลามที่มีปรากฏอยู่ในประเทศแล้ว นับตั้งแต่กรุงสุโขทัยมาปรากฏว่ามีการติดต่อความสัมพันธ์ระหว่างประเทศไทยกับประเทศอื่น ๆ ที่นับถือศาสนาอิสลามหลายประเทศทั้งนี้ตามหลักฐานที่ได้ขุดค้นพบแล้วในทางวรรณคดี ในปัจจุบันเราได้ค้นพบเครื่องถ้วยชามสังคโลกอันเป็นผลิตภัณฑของกรุงสุโขทัย ซึ่งเป็นสินค้าที่ส่งออกเป็นจำนวนมาก เรียกได้ว่าเป็นสินค้าสำคัญอีกอย่างหนึ่งของประเทศไทย ในระยะนั้นด้วยชามสังคโลกเหล่านี้ ได้พบในประเทศอิสลามต่าง ๆ หลายแห่ง โดยเฉพาะอย่างยิ่งในอินโดนีเซียได้พบเป็นจำนวนมาก ยังอยู่ในลักษณะที่ดีสมบูรณ์ยิ่งกว่าที่เราพบในเมืองไทย เสียอีกเพราะในเมืองไทย ตกค้างอยู่ ก็เป็นเฉพาะถ้วยชามที่เสียหายแตกร้าวฝังไว้ตามเตาเผาด้วยชาม นอกจากประเทศอินโดนีเซียแล้ว ยังพบด้วยชามสังคโลก ไกลออกไปถึงขนาดประเทศอิหร่าน ซึ่งเป็นประเทศอิสลามแล้วก็ออกไปจนถึงอาฟริกาอีกหลายแห่ง ซึ่งได้พบด้วยชามสังคโลกเหล่านั้น หลักฐานเหล่านี้ แสดงให้เห็นว่า มีการค้าขายติดต่อระหว่างประเทศไทยกับชนชาติอิสลามต่าง ๆ มาเป็นเวลาช้านานทีเดียว อาจจะก่อนสมัยสุโขทัยขึ้นไปอีกก็ได้ แต่อย่างไรก็ตามนับเป็นเรื่องที่เมืองไทยเรายังไม่มีประวัติศาสตร์แน่ชัด เพราะฉะนั้นถ้าจะพูดก็ตั้งแต่ระยะที่มีประวัติศาสตร์แน่ชัดลงมาแล้ว เรียกได้ว่าความสัมพันธ์ต่าง ๆ ระหว่างประเทศไทยกับประเทศอื่น ๆ ที่นับถือศาสนาอิสลามนั้นมีอยู่ตลอดมา และเมื่อเป็นเช่นนี้ก็เป็นที่ธรรมดาอยู่เอง ที่จะต้องมีการเดินเรือติดต่อกัน คนไทยนั้นดูตามประวัติศาสตร์ก็ไม่ปรากฏ ว่าเป็นชาติที่เดินเรือเก่งกล้าอะไรนัก เพราะฉะนั้นเรือสินค้าในสมัยนั้น น่าจะเป็นเรือที่มาจากต่างประเทศ คือประเทศต่าง ๆ ที่ส่งเรือสินค้าเข้ามาบรรทุกสินค้าจากประเทศไทยออกไปยังประเทศของตนอีกทีหนึ่ง และในขณะนั้นยังไม่ปรากฏว่ามีชาวยุโรปเข้ามาเกี่ยวข้อง เพราะฉะนั้นผู้ที่เข้ามาค้าขายเดินเรือติดต่อระหว่างประเทศไทยกับประเทศอื่น ๆ นั้น จึงน่าจะมีมุสลิมที่มาจากต่างประเทศเข้ามาตั้ง หลักแหล่งเพื่อดำเนินการค้าขายอยู่แล้ว ครั้งถึงสมัยกรุงศรีอยุธยา ความสัมพันธ์ในลักษณะนี้ก็คงมีอยู่ อย่างเมื่อเร็ว ๆ นี้เอง กรมศิลปากรได้ขุดพบเจดีย์ หรือพระมหาธาตุที่วัดราชบูรณะ ซึ่งเป็นสิ่งก่อสร้างซึ่งสร้างขึ้นในสมัยพระเจ้าสามพระยา (พระบรมราชาธิราช) ก็ราว ๆ พุทธศักราช 1961 - 1962 นับว่าเป็นสมัยเริ่มแรกของกรุงศรีอยุธยา เครื่องสมบัติอันมีค่าที่พบนั้น ปรากฏว่ามีเหรียญทองคำ ที่ทำขึ้นในประเทศแคชเมียร์ ในรัชสมัยของ พระมหากษัตริย์อิสลามผู้ทรงพระนามว่า "พระเจ้าไซนูล อาบีดิน" เหรียญทองคำสองอันนี้เป็นหลักฐานแสดงให้เห็นเป็นการติดต่อ ความสัมพันธ์ระหว่างประเทศไทยกับประเทศที่นับถือศาสนาอิสลามอย่างแน่ชัด ในสมัยกรุงศรีอยุธยานี้เองที่มีหลักฐานแน่นอนว่าได้มีมุสลิมเข้ามาอยู่ในกรุงศรีอยุธยา และได้ตั้งเมืองเป็นสำนักหลักแหล่งขึ้น โดยมีหลักฐานอย่างแน่นอน ปรากฏตามจดหมายเหตุโบราณว่า มีคนที่คนโบราณเรียกว่า "แขกเทศ" ตั้ง

บ้านเรือนอยู่ที่ตั้งแต่สะพานประตูจีนด้านตะวันตกของกรุงศรีอยุธยาไปจนถึงหลังวัดนางมุก แล้วก็เลี้ยงลงไปท่า "กายี" อันเป็นท่าหน้าแห่งหนึ่งของกรุงศรีอยุธยา ที่พูดมานี้คือตั้งแต่สะพานประตู

จีนปากตะวันตกไปจนถึงวัดนางมุก แล้วเลี้ยงไปลงท่าหน้ากายีนั้น เป็นบริเวณที่มุสลิมตั้งบ้านเรือนอยู่ใน กำแพงเมือง และนอกกำแพงเมืองออกไปตั้งแต่ปลายประตูจีนปากตะวันตก ไปถึงตำบลที่เรียกว่า "ฉะไกรน้อย" ปากตะวันตก ย่อมทำไร่นาด้วยตัวเอง นับว่าเป็นส่วนหนึ่งของประเทศที่เดียวสำหรับผู้ที่อยู่ในกำแพงเมืองประกอบอาชีพด้วยการค้าขายสินค้าต่าง ๆ ในบริเวณตั้งแต่ประตูจีนปากตะวันตกมาจนถึง ฉะไกรน้อยนี้เอง มีถาวรวัตถุร้างไปแล้วยังปรากฏอยู่ ชาวบ้านเรียกมา จนทุกวันนี้ว่า "กะฎีทอง" เข้าใจกันว่า กะฎีทองนี้เป็นซากของสุเหร่า หรือมัสยิดที่คนที่นับถือศาสนาอิสลามในสมัยนั้นสร้างขึ้นไว้ ที่นี้คำว่า "แขกเทศ" มีปรากฏในจดหมายเหตุนี้ นักโบราณคดีสันนิษฐานกันว่า จะเป็นผู้นับถือศาสนาอิสลามที่มีรกรากบ้านเรือนเดิมอยู่ในประเทศอาหรับบ้าง และในประเทศอิหร่านหรือเปอร์เซียบ้าง แล้วก็มาตั้งรกรากเพื่อดำเนินการค้าขายแล้วในที่สุดก็กลายเป็นคนไทย ไปแล้วมากต่อมาก สำหรับตำบลที่ผมกล่าวมานี้ ก็เป็นคนที่มาจากเปอร์เซีย หรือจากอาหรับ คนที่นับถือศาสนาอิสลาม ที่มาจากมลายูนั้นในสมัยศรีอยุธยาก็มีตั้งบ้านเรือนอยู่เป็นตำบลใหญ่ หลายร้อยหลายพันหลังคาเรือนเหมือนกัน ตำบลนั้นจะอยู่คลองตะเคียนทางทิศใต้ ส่วนอิสลามิกชนพวกหนึ่งซึ่งมาจากอินโดนีเซีย ในปัจจุบันจากเกาะที่เรียกว่า "เกาะมากาซา" หรืออย่างในภาษาไทย เรียกกันว่า "มักกะสัน" นั้น ตั้งบ้านเรือนอยู่ที่ริมแม่น้ำเจ้าพระยาด้านฝั่งตะวันตก ใกล้คลองตะเคียนด้านใต้ลงไป นี่ก็เป็นหลักฐานเท่าที่ทราบ แสดงว่าสมัยกรุงศรีอยุธยานั้น มีมุสลิมตั้งบ้านเรือนอยู่ภายในพระนคร และโดยรอบพระนครนั้นเป็นจำนวนมาก และก็เป็นธรรมดาอยู่เอง ที่คนเหล่านั้น ก็ต้องมีส่วนมากมาหลายอย่างในการสร้างประวัติศาสตร์ของประเทศไทยให้เกิดขึ้น" ข้อความดังกล่าวข้างต้นนั้นเป็นข้อความจากปาฐกถาของท่านอาจารย์มรว.คึกฤทธิ์ ปราโมทย์ "เรื่องความเป็นมาของมุสลิมในประเทศไทย" แสดงที่ห้องประชุมคุรุสภา สวนกุหลาบวิทยาลัย ตามคำเชิญของพิทยาสัมคศิสมาคม เมื่อวันที่ 12 กรกฎาคม 2501

จากหนังสือโบราณคดีรอบอ่าวบ้านดอนของ "ท่านพุทธทาสภิกขุ" ได้กล่าวถึงการมาของอินเดีย และอื่นๆ ไว้ว่า "เมื่อดูจากเศษกระเบื้องต่าง ๆ ที่เกลื่อนกลาดอยู่ริมทะเลของเมืองตะกั่วป่าก็แสดงให้เห็นได้ว่า ชาวจีนได้นำเครื่องกระเบื้องของเขามาขายยังถิ่นนั้นตั้งแต่ 1600 ปีมาแล้ว และชาวเปอร์เซียก็ได้นำเครื่องกระเบื้องของตนเข้ามาค้าขายด้วยตั้งแต่ 1200 ปีมาแล้วเหมือนกัน ชาวกรีกได้เข้ามาเกี่ยวข้องกับ ตั้งแต่คริสต์ศตวรรษที่ 2 ถึง ที่ 4 คือไม่น้อยกว่า 1500 ปี มาแล้ว ส่วนชาวอาหรับนั้น เรามีหลักฐานแน่นอนจากจดหมายเหตุของพวกเขาเอง ซึ่งแสดงให้เห็นว่า เขาได้เข้ามาเกี่ยวข้องกับดินแดนส่วนนี้ตั้งแต่สมัย 1100 ปี มาแล้วเหมือนกัน"

นอกจากนี้จากหลักศิลาจารึกของพ่อขุนรามคำแหงมหาราช ก็มีคำเปอร์เซียอยู่ด้วยคำหนึ่งคือคำว่า "ปลาน" ซึ่งแปลว่า "ตลาด" ย่อมแสดงว่ามีชาวเปอร์เซีย ซึ่งแน่นอนเหลือเกินว่าเป็นมุสลิมได้เข้ามาทำการค้าขายติดต่อ และตั้งบ้านเรือนอยู่ในเมืองไทยตั้งแต่สมัยกรุงสุโขทัยอย่างแน่นอน

ศาสนาอิสลามโดยการประกาศของท่านศาสดามุฮัมมัด แห่งชาวซาอุดีอาระเบียขึ้นได้อุบัติขึ้นประมาณ 1400 ปีเศษ (ปัจจุบันอิ.ศ. 1416 และศาสนาอิสลามได้แผ่ขยายมาทางเอเชียอาคเนย์ ในสมัยพระบรมศาสดามุฮัมมัด ได้สวรรคตไปแล้วประมาณ 200 ปี ก็เป็นการตรงกันกับหลักฐานข้างต้นว่า ศาสนาอิสลามได้เข้ามาสู่กรุงสยามอินอินโดนีเซีย และตลอดแหลมมลายูราว 1200 ปีเศษ ก่อนที่คนไทยจะอพยพตนเองลงมาจากดินแดนจีนตอนใต้เสียอีก ดังนั้นดินแดนในแถบนี้ โดยเฉพาะจังหวัดต่าง ๆ ภาคใต้ นับแต่ นครศรีธรรมราชลงไป จนถึงปลายแหลมมลายู ผู้คนในสมัยดังกล่าวนับถือศาสนาอิสลามเป็นส่วนใหญ่ ซึ่งศาสนาอิสลามนี้เองได้เข้ามาแทนที่ศาสนาพุทธ ซึ่งเคยรุ่งเรืองมาในแถบนี้ก่อนในสมัยอาณาจักรศรีวิชัย เมื่ออาณาจักรศรีวิชัยได้สลายไป ก็เป็นเหตุให้ศาสนาพุทธในย่านนี้ รวมทั้งอินโดนีเซีย ซึ่งมีหลักฐานโบราณวัตถุทางศาสนาพุทธคือ "พระนุโรนุ" อย่างเห็นได้ชัด พลอยเลื่อมไปด้วยพร้อมกับอาณาจักรศรีวิชัย บรรดาผู้ครองนครต่าง ๆ นับแต่ อินโดนีเซีย มลายู และเมืองไทยทางภาคใต้ ล้วนเป็นผู้ยอมรับเข้านับถือศาสนาอิสลามกันแทบทั้งสิ้น

เพื่อให้ได้ทราบถึงความเป็นมาของอิสลามในเมืองไทยอย่างเห็นได้ชัด จากหลักฐานดังกล่าวข้างต้น ย่อมเป็นเครื่องชี้ชัดว่า เมืองไทยนับตั้งแต่ต้นนครศรีธรรมราชลงไปจนถึงสุดภาคใต้เลยไปจนถึงมาเลย์เซีย ทั้งประเทศสิงคโปร์ สุมาตรา มะละกา และหมู่เกาะอินโดนีเซียทั้งหมดนั้น ในสมัยเริ่มแรกที่คนไทยเคลื่อนย้ายมาจากจีนตอนใต้มาอยู่สุวรรณภูมินั้นผู้คนบ้านเมืองเหล่านี้เป็นผู้นับถือศาสนาอิสลามแทบทั้งสิ้น และผู้เขียนเข้าใจว่า คนไทยของเราในสมัยที่ยังคงอยู่ในเมืองจีนนั้น ก็ยังมีได้รับนับถือพระพุทธศาสนา คงจะเป็นการเคารพนับถือบรรพบุรุษเยี่ยงคนจีนทั่วไป และมีการถือปฏิบัติกันตามแบบโบราณ ดังจะเห็นได้จากการตั้งศาลพระภูมิตามบ้านเรือนนั้นก็เป็นการบูชาเจ้าที่เจ้าทาง ซึ่งคนไทยเราก็คงเอาประเพณีนี้มาจากเมืองจีนนั่นเอง ผู้เขียนเชื่อว่าเมื่อคนไทยมาตั้งหลักอยู่ในสุวรรณภูมิ อิทธิพลของวัฒนธรรมของขอมโบราณยังคงมีอยู่ในสุวรรณภูมิภาคกลางและภาคเหนือ และพระพุทธศาสนาก็ได้เคยได้รับการทำนุบำรุงจากผู้ปกครองในบ้านเมืองในย่านนี้มาก่อน และเคยรุ่งเรืองมาแต่อดีตในย่านนี้ เมื่อคนไทยเข้ามาทำนากอาศัยอยู่ในย่านนี้จึงได้รับเอาพระพุทธศาสนา ซึ่งเป็นศาสนาที่ดัดองกับ อุปนิสัยของคนไทย ไว้เป็นศาสนาของตนด้วยในขณะเดียวกันที่อาณาจักรของไทยในสมัยกรุงสุโขทัย ก็ได้แผ่ขยายไปจนถึงได้สุดปลายแหลมมลายูถึงมะละกา ซึ่งผู้คนในย่านนี้นับถือศาสนาอิสลามอยู่โดยทั่วไปทางผู้เป็นใหญ่ในกรุงสุโขทัยก็ได้ถือปฏิบัติเป็นข้อแตกต่างอะไรกันนัก ต่างก็อยู่ร่วมกันมาด้วยความสันติสุขตลอดมาหลายร้อยปีจนถึงปัจจุบันรวม 8 ศตวรรษเข้าไปแล้ว จากหลักฐานในประวัติศาสตร์ของไทย ไม่เคยมีข้อบาดหมางระหว่างศาสนาพุทธกับอิสลามเลยแม้สักครั้งเดียว มีความร่วมมือร่วมใจซึ่งกันและกันระหว่างไทยพุทธกับไทยมุสลิม ในการบริหารบ้านเมืองต่อต้านอริราชศัตรูมาด้วยกันทุกยุคทุกสมัย ภายใต้พระบารมีของพระมหากษัตริย์ไทย ซึ่งทุกพระองค์และทุกราชวงศ์ก็ได้ทรงให้ความอุป-ภัมภ์ค้ำชูแก่ศาสนาอิสลามมาโดยตลอด

2.4 หลักอิสลาม

อิสลามมีความเชื่อสูงสุด คือ การศรัทธาในพระเจ้าความเชื่อมั่นนี้แบ่งได้เป็น 2 ส่วน คือ การศรัทธาและการปฏิบัติ และทั้งสองอย่างนี้ต้องดำเนินควบคู่กันไป การปฏิบัติต้องทำไปด้วย การศรัทธาที่ถูกต้องการศรัทธาย่อมออกมาด้วยการปฏิบัติที่ถูกต้องสองอย่างนี้จึงไม่สามารถแยกออกจากกันได้

2.4.1 หลักการศรัทธา 6 ประการ

- 1) ศรัทธาในพระเจ้า คือ พระอัลลอฮ์
- 2) ศรัทธาในบรรดามะลาอิกะฮ์ คือ เทวดาของพระเจ้า ซึ่งเป็นคนกลางทำหน้าที่สื่อสารระหว่างศาสนิกชนกับพระเจ้า บันทึกความดีความชั่วของมนุษย์ ถอดวิญญาณออกจากร่างเวลามนุษย์ตาย และสัมภาษณ์ผู้ตาย ณ หลุมฝังศพ
- 3) ศรัทธาในคัมภีร์ อัลกุรอาน เป็นคัมภีร์สุดท้ายที่พระเจ้าส่งตรงผ่านพระมะหะหมัดลงมาให้มนุษย์โลก
- 4) ศรัทธาต่อบรรดาศาสนทูต
- 5) ศรัทธาต่อวันพิพากษาโลก เรียกวันนี้ว่า วันกียามะห์
- 6) ศรัทธาในกฎสภาพะของพระเจ้า มีทั้งกฎตายตัว และไม่ตายตัว กฎตายตัว คือ กำหนดเพศพันธุ์ กฎไม่ตายตัว คือ ทำดี ได้ดี ทำชั่ว ได้ชั่ว



ภาพที่ 2.1 การละหมาด

ที่มา : <http://www.thaiislamic.com>

2.4.2 หลักการปฏิบัติ 5 ประการที่ต้องปฏิบัติพร้อมกันทั้งกาย วาจา ใจ

- 1) การปฏิญาณตน ว่าไม่มีพระเจ้าองค์อื่นใดนอกจากพระอัลลอฮ์ และพระมะหะหมัด
- 2) การละหมาด คือ การปฏิบัติศาสนกิจเพื่อแสดงความศรัทธาต่อพระเจ้าวันละ 5 เวลา เพื่อแสดงความขอบคุณ สรรเสริญ และขอขมาพระเจ้า การทำให้หันหน้าไปทางประเทศซาอุดีอาระเบีย
- 3) การถือศีลอด 1 เดือน คือ การบังคับตนงดจากการดื่ม หรือจิบน้ำดื่ม ตั้งแต่ตะวันขึ้นจนถึงตะวันตกดิน ใน เดือนรอมมาดอน เป็นเดือนที่ 9 ตามที่ศนคต ต้องมีอายุ 15 ปีขึ้นไป ถึงปฏิบัติได้ ยกเว้นคนชรา คนป่วย หญิงมีครรภ์ หญิงลูกอ่อน
- 4) การบริจาคทรัพย์ เรียกว่า ซากาต คือ การกระทำให้สะอาดบริสุทธิ์ปราศจากมลทิน หมายถึง การบริจาคในทุกรอบปี เพื่อแบ่งปันให้ผู้อื่น
- 5) การประกอบพิธีฮัจญ์ แปลว่า การมุ่งไปสู่ หรือ การไปเยือนที่นครเมกกะ ประเทศซาอุดีอาระเบีย เมื่อมีความสามารถ

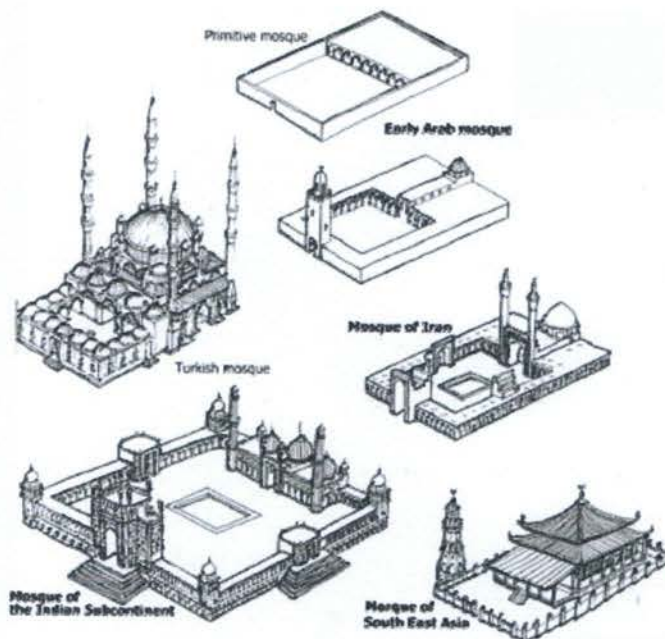

ภาพที่ 2.2 สถาปัตยกรรมอิสลามในแต่ละท้องถิ่นทั่วโลก

ที่มา : <http://www.thaiislamic.com>

2.5 สถาปัตยกรรมอิสลาม Islamic Architecture

2.5.1 หลักการออกแบบมัสยิด กับ Space ในสถาปัตยกรรมอิสลาม

สถาปัตยกรรมอิสลามในแต่ละท้องถิ่นทั่วโลกนั้นมีลักษณะที่ต่างกันไปตามปัจจัยพื้นถิ่น โดยมีพื้นฐานมาจากหลักการของอิสลามซึ่งบัญญัติไว้ในคัมภีร์ อัล-กุรอาน และบันทึกแนวทางการปฏิบัติของท่าน

ศาสดา โดยสะท้อนออกมาในรูปลักษณะ และ SPACE ของสถาปัตยกรรมที่มีความเป็นปัจเจกในแต่ละท้องที่และยุคสมัย

การออกแบบมัสยิดในยุคแรกเริ่มนั้นมีรากฐานมาจากการวางผังมัสยิดของท่านศาสดา ที่มี SPACE เป็นระบบเปิดที่มีความเชื่อมโยงกันและสัมพันธ์กับ PUBLIC SPACE ของชุมชน โดยคำนึงถึงการวาง orientation ที่หันหน้าสู่ทิศกิบละฮ์ (ทิศตะวันตกของประเทศไทย)

รูปแบบของความสัมพันธ์โดยตรงระหว่างมนุษย์กับพระเจ้าเพียงองค์เดียวของศาสนาอิสลาม ทำให้การปฏิบัติศาสนกิจสามารถกระทำต่อองค์อัลลอฮ์ ได้โดยตรงโดยไม่ต้องการสื่อกลาง องค์ประกอบต่างๆ ที่เกิดขึ้นในมัสยิดจึงมีขึ้นเพื่อรองรับกิจกรรมที่เกิดขึ้นโดยไม่ได้มีความหมายในเชิงสัญลักษณ์อื่นใด นอกจากเพื่อการเตือนให้รำลึกถึงพระเจ้าและสะท้อนแนวคิดในการดำรงชีวิตออกมาเป็นรูปธรรม สถาปนิกและศิลปินมุสลิมจึงได้พัฒนาแนวทางในการออกแบบและประดับประดาที่สามารถแบ่งได้ 3 แนวทางอันได้แก่ Calligraphy, Arabesque และ Geometry ที่มีอิทธิพลต่อ SPACE และบรรยากาศภายใน และมีผลต่อความรู้สึกในทุกกิจกรรมของการดำรงชีวิต

ด้วยแนวคิดในลักษณะขององค์รวมที่ไม่ได้แยกทางโลกออกจากการศาสนา กิจกรรมที่เกิดขึ้นในมัสยิดจึงครอบคลุมในทุกมิติของชีวิต มัสยิดจึงเป็นศูนย์กลางทางด้านศิลปวัฒนธรรมที่เชื่อมโยงกับงานศิลป์ในทุกสาขาของแต่ละสังคม การศึกษาอิทธิพลของ SPACE ของมัสยิดที่มีต่อพฤติกรรมมนุษย์จึงมีแนวโน้มว่าจะเป็นพื้นฐานไปสู่การหารูปแบบใหม่ในการออกแบบมัสยิดร่วมสมัย ที่สอดคล้องกับวิถีชีวิตของชาวมุสลิมในสังคมที่เปลี่ยนไปในอนาคต

การทำความเข้าใจในสถาปัตยกรรมอิสลามโดยทั่วไปมักจะวิเคราะห์จากรูปลักษณะที่เป็นรูปธรรม โดยอาศัยประสบการณ์ส่วนตัวจากทั้งที่ ได้รับโดยตรงและผ่านสื่อต่างๆ เป็นพื้นฐาน รูปลักษณะภายนอกที่มีลักษณะเด่น เช่น โดมและโค้งยอดแหลมซึ่งสะดุดตามากที่สุดจึงเป็นเอกลักษณ์สำหรับความเป็นมัสยิดที่สมบูรณ์ในความคิดของคนทั่วไป แต่โดยแท้จริงแล้ว ถ้าศึกษาจากร่องรอยทางประวัติศาสตร์ จะเห็นว่าสถาปัตยกรรมอิสลามในแต่ละท้องถิ่นทั่วโลกนั้นมีลักษณะที่ต่างกันไปตามปัจจัยพื้นถิ่น (ภาพที่ 2.3) เนื่องจากมีพื้นฐานมาจากหลักการของอิสลามซึ่งบัญญัติไว้ในคัมภีร์ อัล-กุรอาน และบันทึกที่อยู่ในแนวปฏิบัติของท่านศาสดา มุฮัมมัด (ซ.ล.) ซึ่งเรียกว่า อัล-ฮะดีษ หลักการนี้ผสมผสานเข้ากับวิถีชีวิตและปัจจัยพื้นถิ่นในแต่ละท้องที่ จนเกิดเป็นสิ่งใหม่ในลักษณะ

ของการ Symbiosis และได้สะท้อนออกมาในรูปลักษณะและspaceของสถาปัตยกรรมที่มีความเป็นปัจเจกในแต่ละห้องที่และยุคสมัย ดังคำกล่าวที่ว่า "ไม่ว่าหน้าต่างและผนังของพระราชวังหรือโบสถ์ จะงดงามสักเพียงไร ก็เป็นเพียงผิวที่ห่อหุ้มอยู่เท่านั้น แก่นสารที่สำคัญโดยแท้จริงคือ internal space นั้นเอง"

ในช่วงเวลาแห่งการปฏิบัติศาสนกิจนั้น มุสลิมจะรวบรวมสมาธิเพื่อรำลึกถึงเอกองค์อัลลอฮ์ และทอดสายตาดลถึงพื้น เบื้องหน้า ณ จุดที่จะก้มลง การรับรู้ space ในช่วงนี้จึงไม่ได้มีผลต่อความรู้สึกมากนัก แต่ในทางกลับกันในช่วงเวลาที่ทำกิจกรรมอื่นทั่วไปจะมีความสัมพันธ์กับทั้ง interior space และ exterior space งานศิลปะทุกอย่าง จึงเป็นไปเพื่อการเตือนให้รำลึกถึงพระเจ้าและสะท้อนแนวคิดในการดำรงชีวิตออกมาเป็นรูปธรรม และด้วยข้อจำกัดทางด้านการหลีกเลี่ยงการสร้างสิ่งมีชีวิตที่เทียบเคียงกับพระเจ้า ในมัสยิดจึงไม่มีการประดับตกแต่งที่เป็นรูปคนหรือสัตว์ สถาปนิกและศิลปินมุสลิมจึงได้หันไปพัฒนาแนวทางในการออกแบบและประดับประดาที่สามารถแบ่งได้3แนวทางอันได้แก่ Calligraphy



ภาพที่ 2.3 การประดับประดาด้วย Calligraphy และ Arabesque

ที่มา : <http://www.thaiislamic.com>

Arabesque และ Geometry ที่มีอิทธิพลต่อ space และบรรยากาศภายใน Calligraphy เป็นการประดิษฐ์ตัวอักษรที่ได้รับอิทธิพลมาจากคัมภีร์อัล-กุรอาน และนำพระนามของพระเจ้าและท่านศาสดา หรือข้อความจากในคัมภีร์อัล-กุรอานมาประดับในส่วนต่างของมัสยิดเพื่อเป็นการให้ความรู้ และเตือนใจในทุกขณะของการดำรงชีวิต

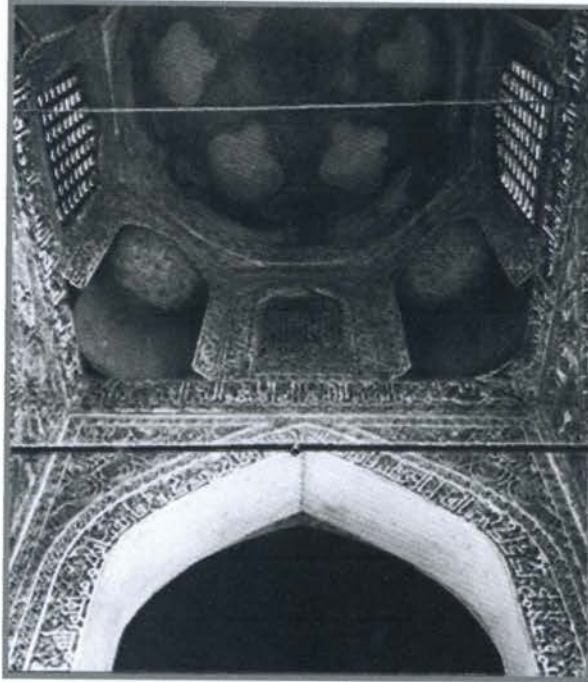

ภาพที่ 2.4 หน่วยย่อยของลวดลายจะก่อตัวขึ้นเป็นระบบของ geometr
ที่มา : <http://www.thaiislamic.com>

สถาปนิกมุสลิมก็ได้พัฒนาแนวทางดังกล่าวขึ้นเป็นกฎของความสัมพันธ์ของสัดส่วนที่เหมาะสมในมิติต่างๆ ไม่ว่าจะเป็นความสัมพันธ์ของสัดส่วนของร่างกายมนุษย์กับ space หรือความสัมพันธ์ของสัดส่วนของลวดลายกับ space ล้วนมีความเชื่อมโยงกันและเป็นส่วนสำคัญในการเกิดรูปแบบ geometry หน่วยย่อยของลวดลายและกิจกรรมจะก่อตัวขึ้นเป็นระบบของ geometry ที่สัมพันธ์กับการจัดผังและ section และจะมีอิทธิพลต่อการรับรู้ space ในลักษณะสามมิติ ซึ่งเป็นจุดเริ่มต้นแห่งการเกิดบรรยากาศแห่งความศรัทธาในที่สุด space ของมัสยิดจึงสะท้อนความมี identity ของชุมชนมุสลิมในลักษณะของภาพรวมโดยการสื่อความหมายที่เกิดจากกิจกรรมและความเหมาะสมทางสัญลักษณ์ ซึ่ง space นี้จะกลับมามีอิทธิพลกำหนดแนวทางพฤติกรรมที่เหมาะสมกับกาลเทศะ บุคคลจะมีความสัมพันธ์กับspace ด้วยจากการกระทำ เพราะสภาพแวดล้อมจะสร้างโอกาสที่จะนำไปสู่จุดมุ่งหมายของการกระทำ การปฏิบัติศาสนกิจ หรือกิจกรรมต่างๆ ในspaceที่เหมาะสมจึงมีแนวโน้มที่จะทำให้มีการขัดเกลา

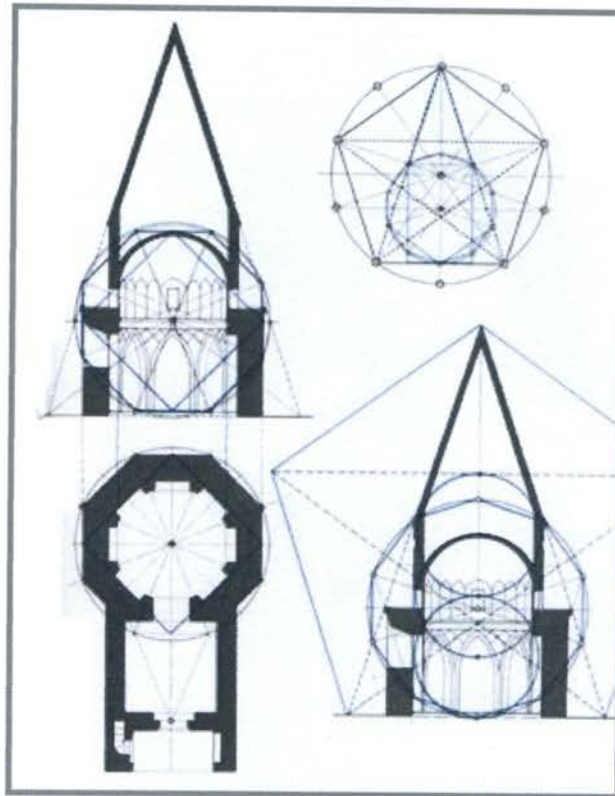

ภาพที่ 2.5 แสดง interior space และ exterior space ของมัสยิด

ที่มา : <http://www.thaiislamic.com>

จิตใจ ผีกลน และเกิดการหลอหลอมให้เกิดอารมณ์ร่วมและพฤติกรรมร่วมในแนวทางเดียวกัน และเมื่อปฏิบัติกิจกรรมต่างๆในมัสยิดอย่างสม่ำเสมอ ก็เกิดลักษณะคงที่ที่ติดตัวไปสู่การดำรงชีวิตในสภาพปกติ space ของมัสยิดจึงไม่ได้มีความสำคัญเพียงแต่สร้างบรรยากาศในการทำพิธีเท่านั้น แต่ยังมีอิทธิพลต่อความรู้สึกในทุกกิจกรรมของการดำรงชีวิต การศึกษาอิทธิพลของ space ของ

มัสยิดที่มีต่อพฤติกรรมมนุษย์จึงมีแนวโน้มว่าจะเป็นพื้นฐานไปสู่การหารูปแบบใหม่ในการออกแบบมัสยิดร่วมสมัย ที่สอดคล้องกับวิถีชีวิตของชาวมุสลิมในสังคมที่เปลี่ยนแปลงไปในอนาคต

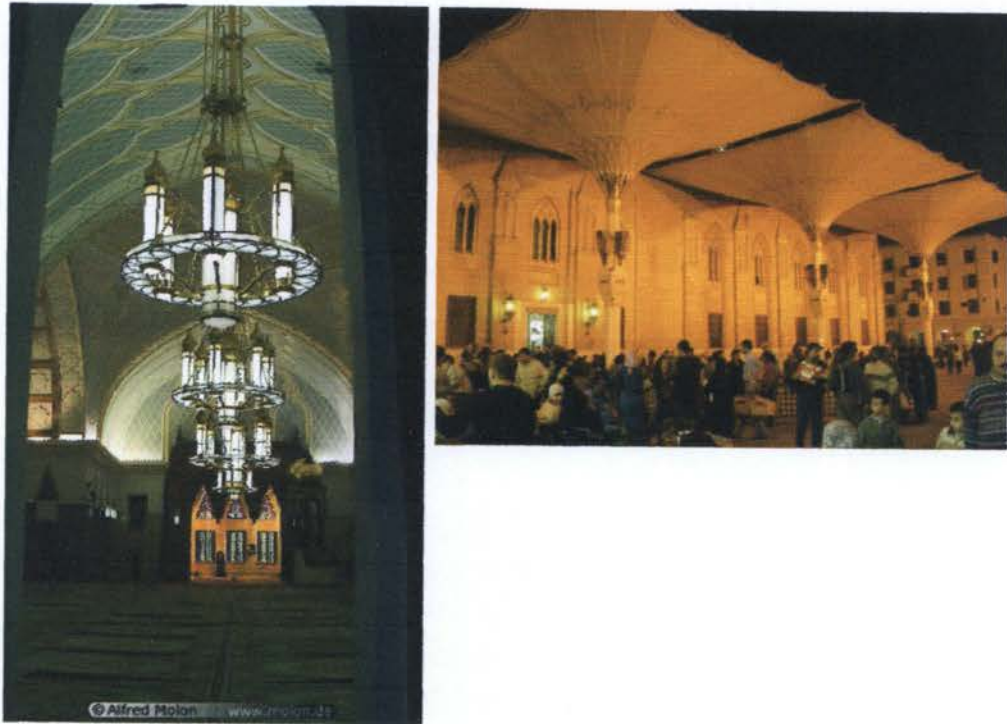

ภาพที่ 2.6 โดมหัวหอมของโบสถ์เซนต์เบซิล

ที่มา : <http://www.molom.de>.

2.6 รูปแบบหลักของสถาปัตยกรรมอิสลาม

จากการวิเคราะห์จะเห็นได้ว่ารูปสถาปัตยกรรมอิสลามจะเป็นรูปแบบที่คล้ายคลึงกัน และในส่วนตัวต่าง ๆ เหล่านี้จะแบ่งได้หลักๆ มี

4 รูปแบบคือ

2.6.1 โดม (dome)

1) โดม (dome) คือส่วนโครงสร้างทางสถาปัตยกรรมที่มีลักษณะครึ่งทรงกลมหรือใกล้เคียง โดมจะมีลักษณะผิวโค้งและมีฐานเป็นรูปวงกลม โดมสามารถสร้างได้โดยใช้คอนกรีตหรืออิฐ แรงภายในที่กระทำกับโครงสร้างของจะมีลักษณะเป็นแรงอัดในส่วนบนและ แรงดึงในส่วนล่างของโดม

2) โดมหัวหอม (onion dome) เป็นโดมที่มีลักษณะเป็นมากกว่าครึ่งทรงกลม พบได้ตามลักษณะสถาปัตยกรรมตะวันออก โดยเฉพาะอย่างยิ่งในประเทศรัสเซีย ตุรกี และอินเดีย โบสถ์เซนต์เบซิลในมอสโกประเทศรัสเซีย และทัชมาฮาลในประเทศอินเดีย เป็นสิ่งก่อสร้างที่มีชื่อเสียงที่มีโดมหัวหอมเป็นส่วนประกอบ

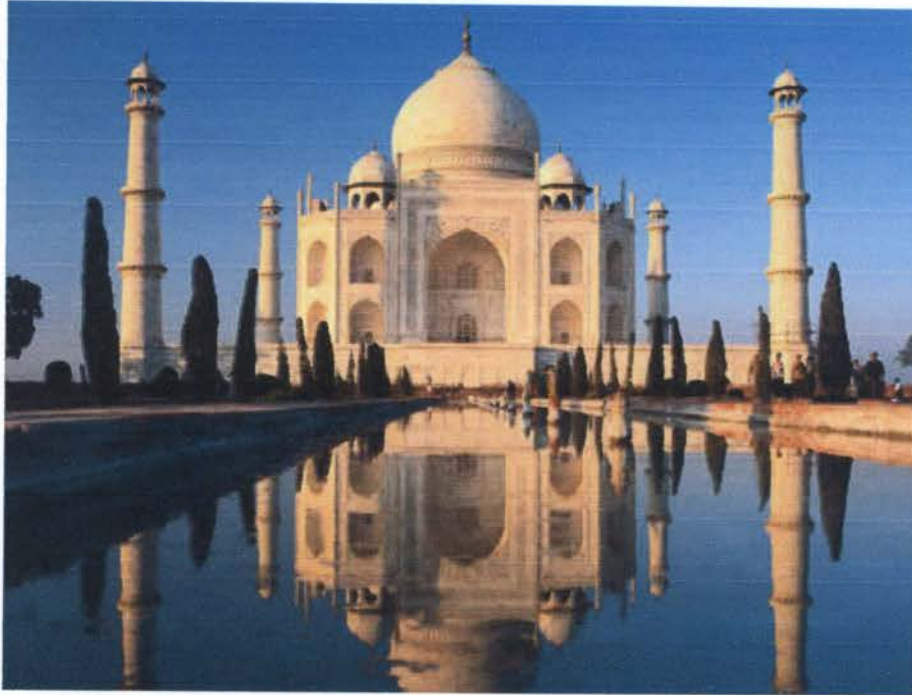

ภาพที่ 2.7 แสดงลักษณะของรูปแบบ โดมของสถาปัตยกรรมอิสลาม

ที่มา : <http://www.molom.de>.

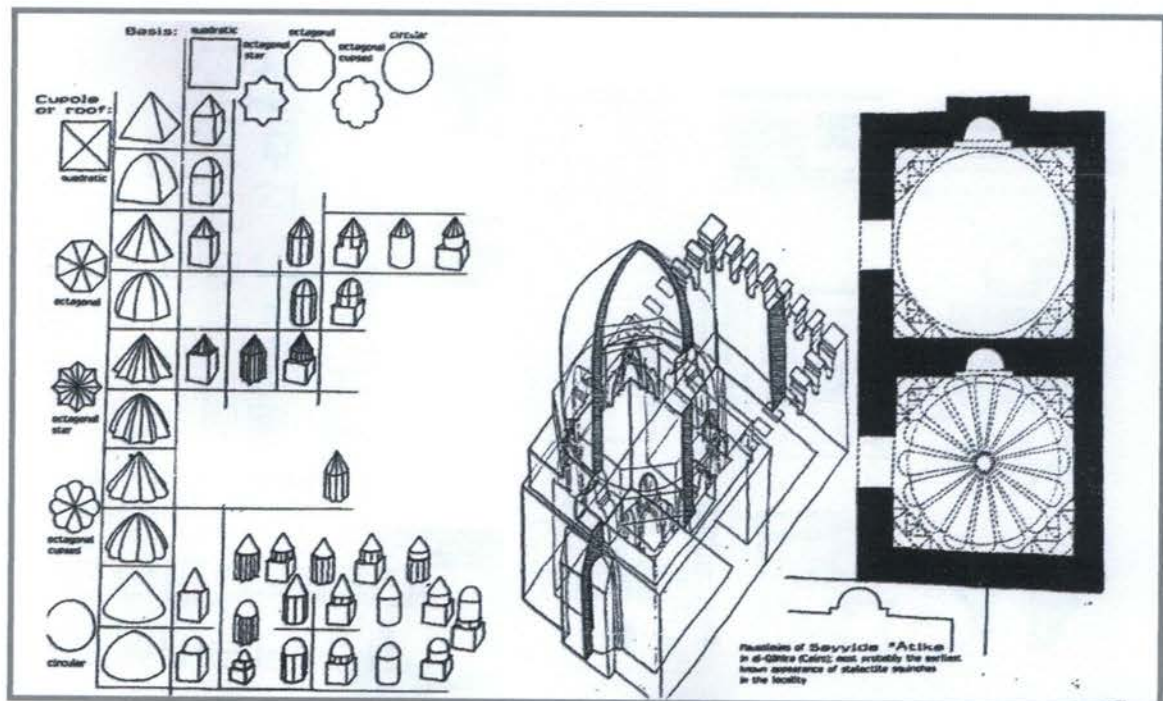

ภาพที่ 2.8 แสดงลักษณะของรูปแบบ โดมของสถาปัตยกรรมอิสลาม

ที่มา : <http://www.molom.de>.

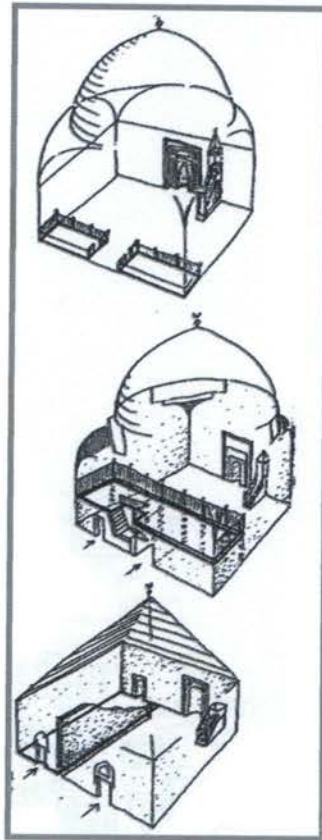

ภาพที่ 2.9 แสดงลักษณะของรูปแบบ โดมของสถาปัตยกรรมอิสลาม
ที่มา : <http://www.molom.de>.



ภาพที่ 2.10 แสดงลักษณะของรูปแบบ โดมของสถาปัตยกรรมอิสลาม
ที่มา : <http://www.molom.de>.



ภาพที่ 2.11 แสดงลักษณะของรูปแบบ โดมของสถาปัตยกรรมอิสลาม

ที่มา : <http://www.molom.de>.

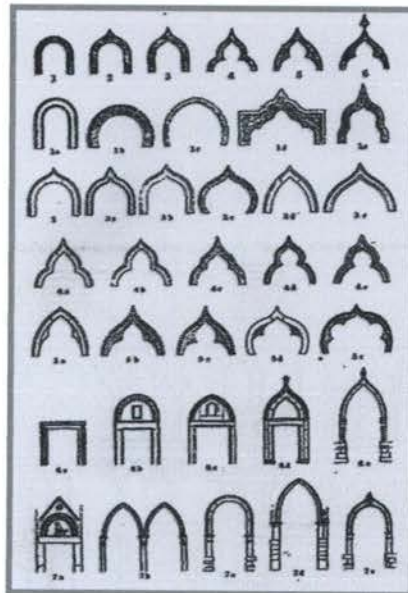

ภาพที่ 2.12 แสดงลักษณะของรูปแบบ Arch ของสถาปัตยกรรมอิสลาม

ที่มา : <http://www.molom.de>.

2.6.2 อาร์ช หรือ โค้ง (arch)

1) อาร์ช หรือ โค้ง (arch) คือ โครงสร้างลักษณะโค้งที่ใช้รองรับน้ำหนักของสิ่งก่อสร้างด้านบนเหนือตัวมันเอง เทคนิคการสร้างอาร์ชถูกพัฒนาขึ้นใน เมโสโปเตเมีย แอซซีเรีย อียิปต์ และ อิทรูเรีย แต่ถูกปรับปรุงและใช้อย่างแพร่หลายในโรมันโบราณ หลังจากนั้นอาร์ชกลายเป็นโครงสร้างสำคัญของมัสยิดในศาสนาอิสลาม และในปัจจุบันยังมีการใช้อาร์ช ในส่วนของโครงสร้างสะพาน

ประโยชน์ของ อาร์ช คือให้เป็นโครงสร้างในการเชื่อมต่อบริเวณช่องของส่วนโครงสร้างอื่น ออกแบบเพื่อรับแรงอัดในแนวตั้ง โดยการเปลี่ยนแรงอัดในแนวตั้งเป็นแรงอัดในแนวระนาบของอาร์ชและถ่ายแรงลงสู่ฐานทั้งสองข้างของอาร์ช

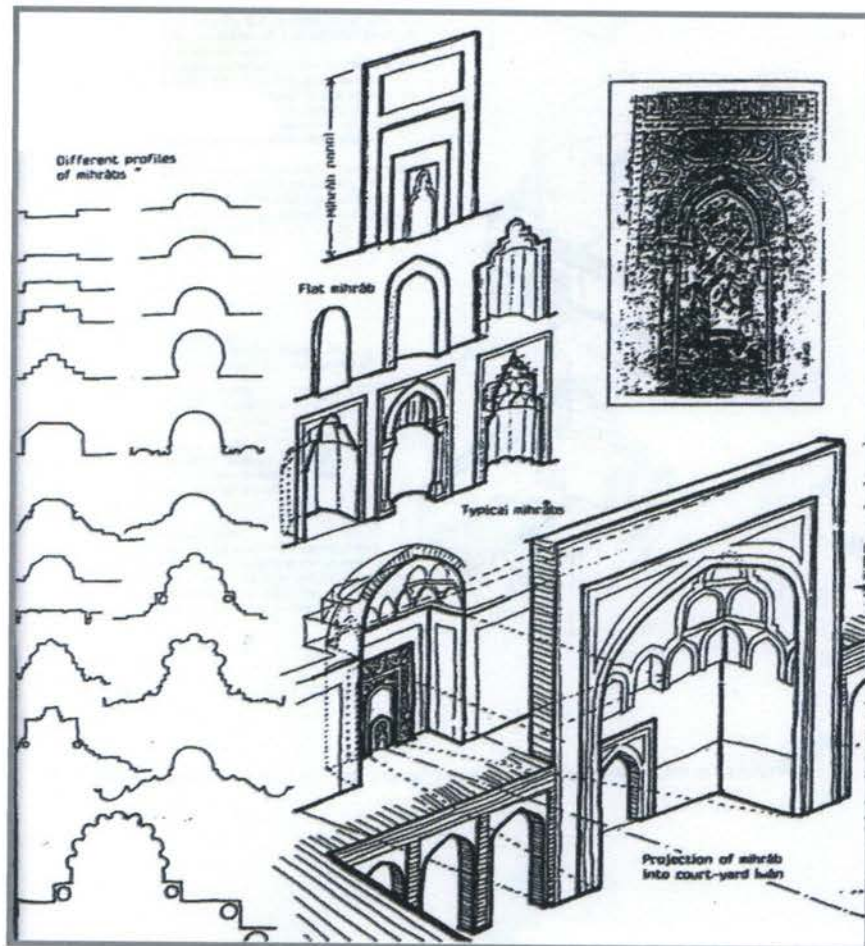

ภาพที่ 2.13 แสดงลักษณะของรูปแบบ Arch ของสถาปัตยกรรมอิสลาม

ที่มา : <http://www.molom.de>.

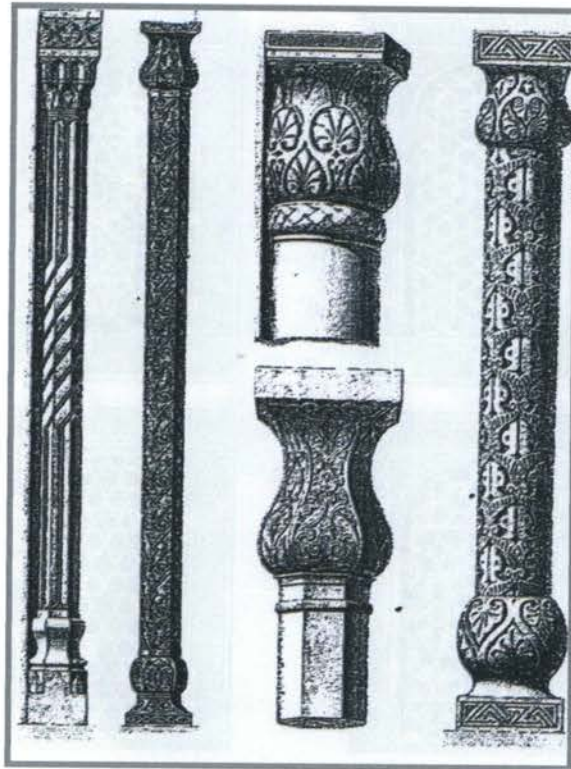

ภาพที่ 2.14 แสดงลักษณะของรูปแบบหัวเสาของสถาปัตยกรรมอิสลาม

ที่มา : <http://www.molom.de>.

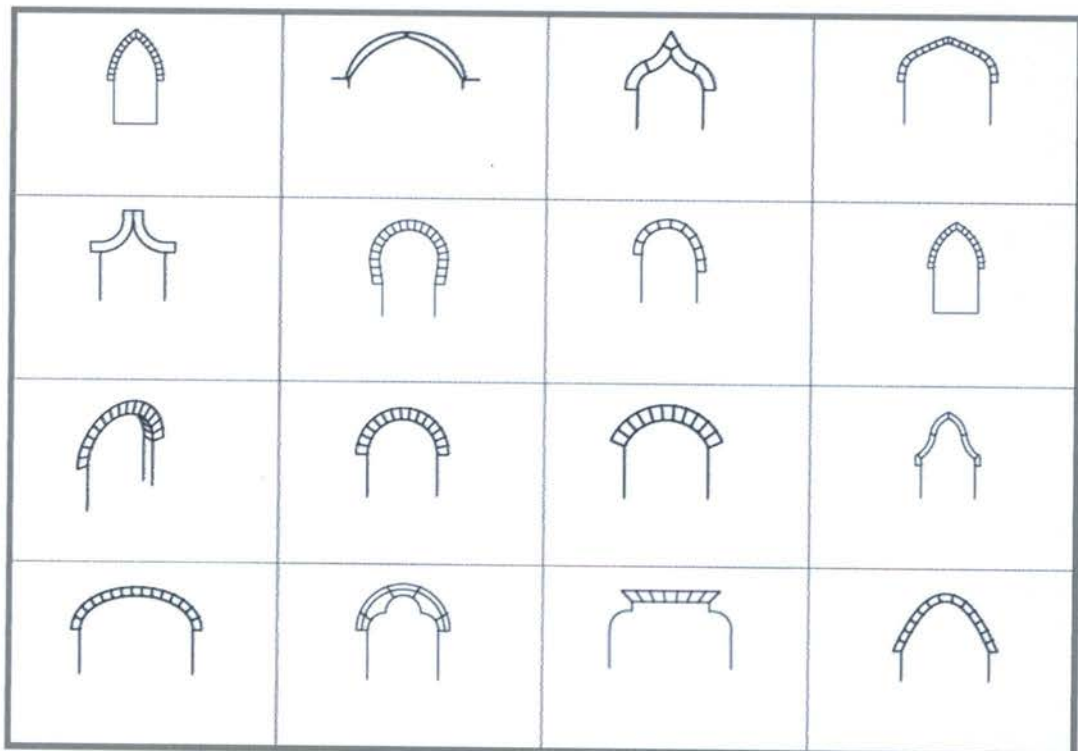

ภาพที่ 2.15 แสดงลักษณะของรูปแบบ Arch ของสถาปัตยกรรมอิสลาม

ที่มา : <http://www.molom.de>.

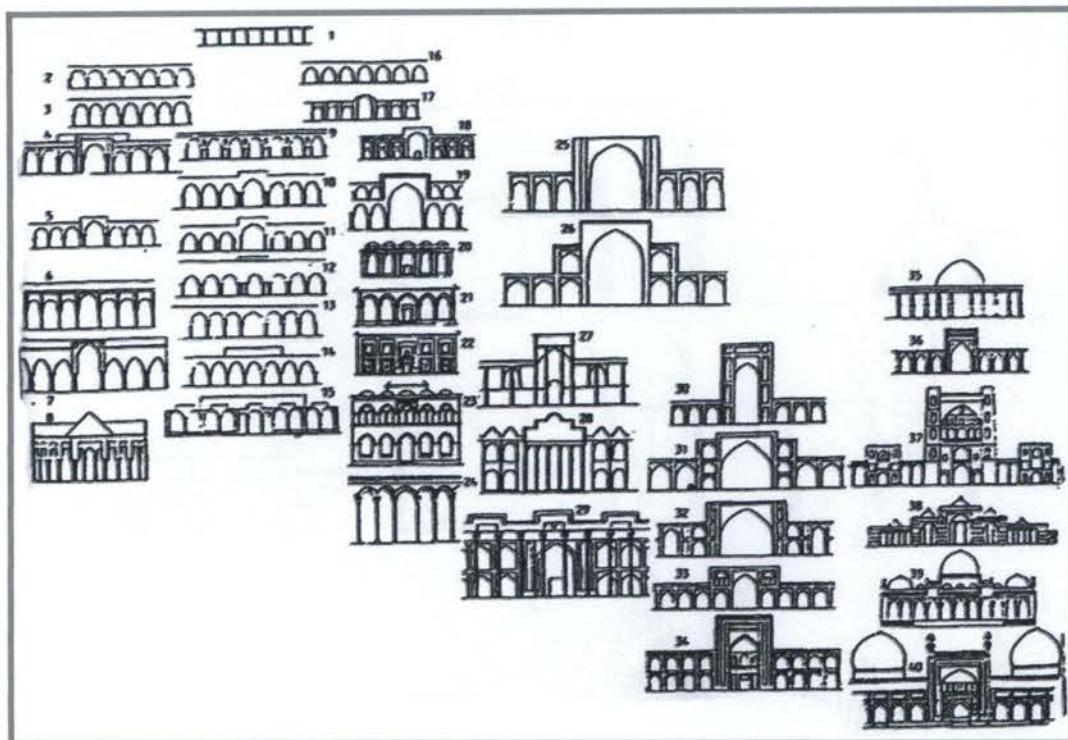

ภาพที่ 2.16 แสดงลักษณะของรูปแบบ Arch ของสถาปัตยกรรมอิสลาม

ที่มา : <http://www.molom.de>.

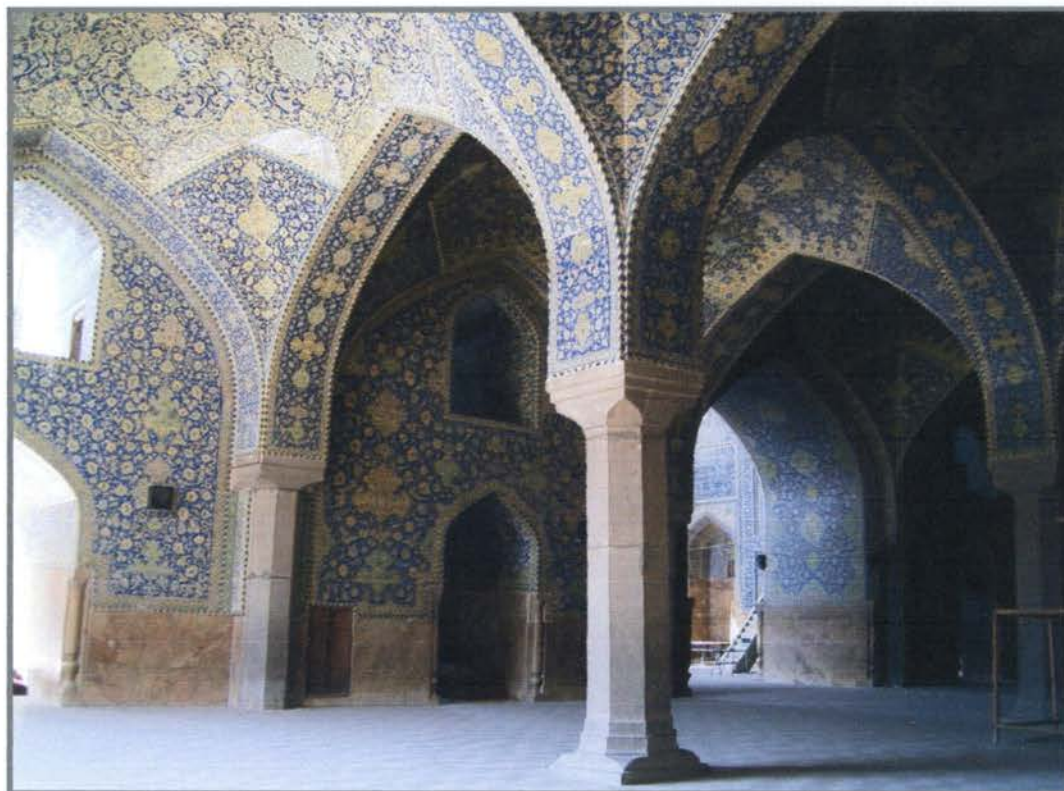

ภาพที่ 2.17 แสดงลักษณะของรูปแบบ Arch ของสถาปัตยกรรมอิสลาม

ที่มา : <http://www.molom.de>.

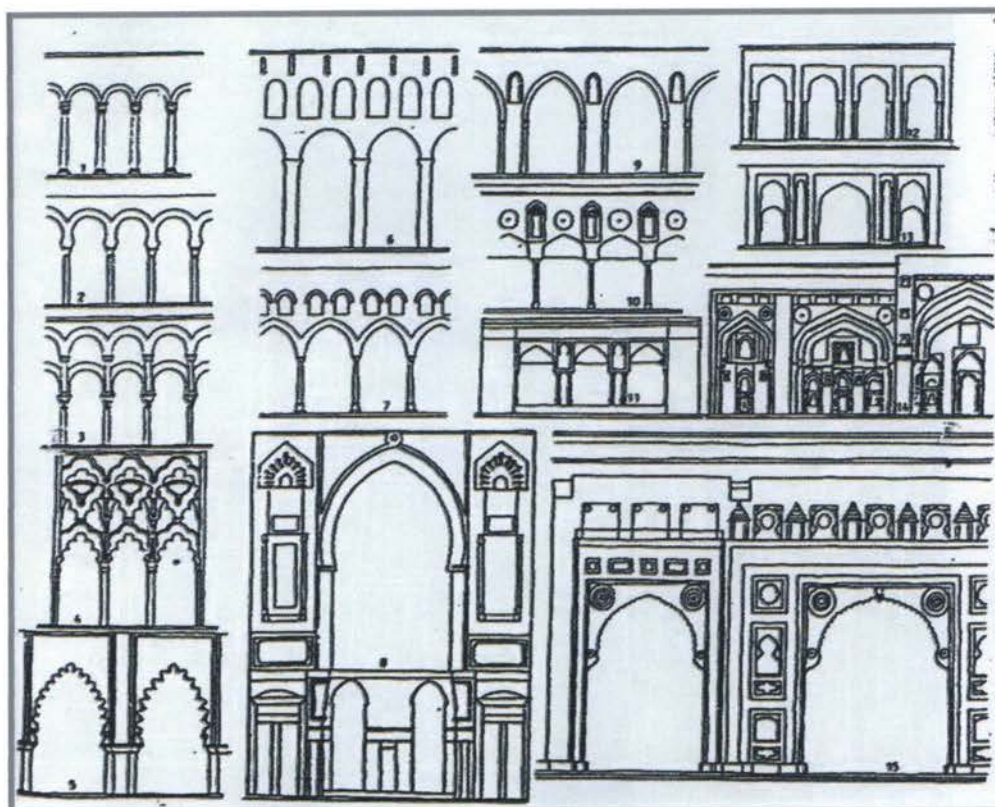

ภาพที่ 2.18 แสดงลักษณะของรูปแบบ Arch ของสถาปัตยกรรมอิสลาม

ที่มา : <http://www.molom.de>.

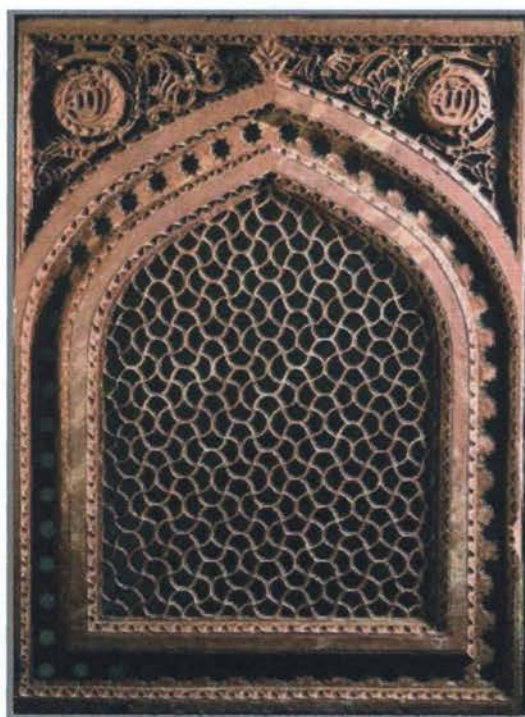

ภาพที่ 2.19 แสดงลักษณะของรูปแบบ Arch ของสถาปัตยกรรมอิสลาม

ที่มา : <http://www.molom.de>.



ภาพที่ 2.20 แสดงลักษณะของรูปแบบ ของหออาซาลสถาปัตยกรรมอิสลามแต่ละประเทศ

ที่มา : <http://www.molom.de>.

2.6.3 หออาซาล

เป็นหอคอยที่ชาวมุสลิม ใ้เรียกบรรดาชาวมุสลิมเข้ามาทำการละหมาด ซึ่งหออาซานเกิดขึ้นครั้งแรกที่ประเทศซาอุดีอาราเบีย และเป็นมัสยิดที่แรกของศาสนาอิสลามอีกด้วยโดยมีชาวมุสลิมผิวดำคนแรกที่ขึ้นไปเรียกให้ชาวมุสลิมมาละหมาดทุกๆ 5 เวลาในแต่ละวัน นับเป็นสถาปัตยกรรมแบบอิสลามที่สวยงามมากๆ

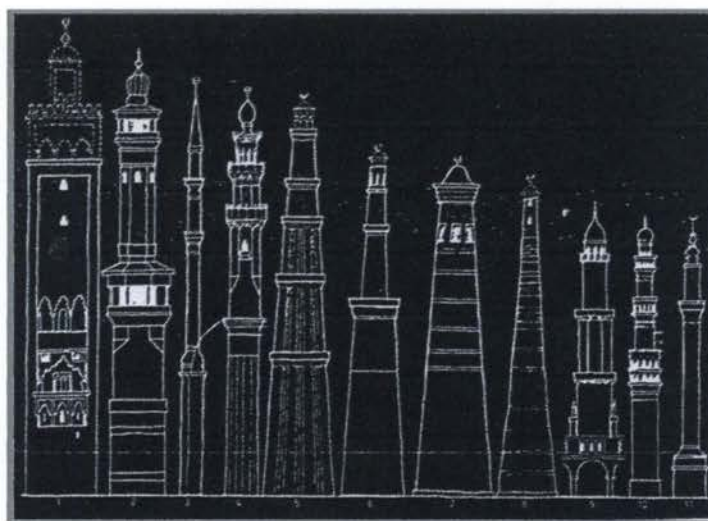

ภาพที่ 2.21 แสดงลักษณะของรูปแบบ ของหออาซาลสถาปัตยกรรมอิสลามแต่ละประเทศ

ที่มา : <http://www.molom.de>.

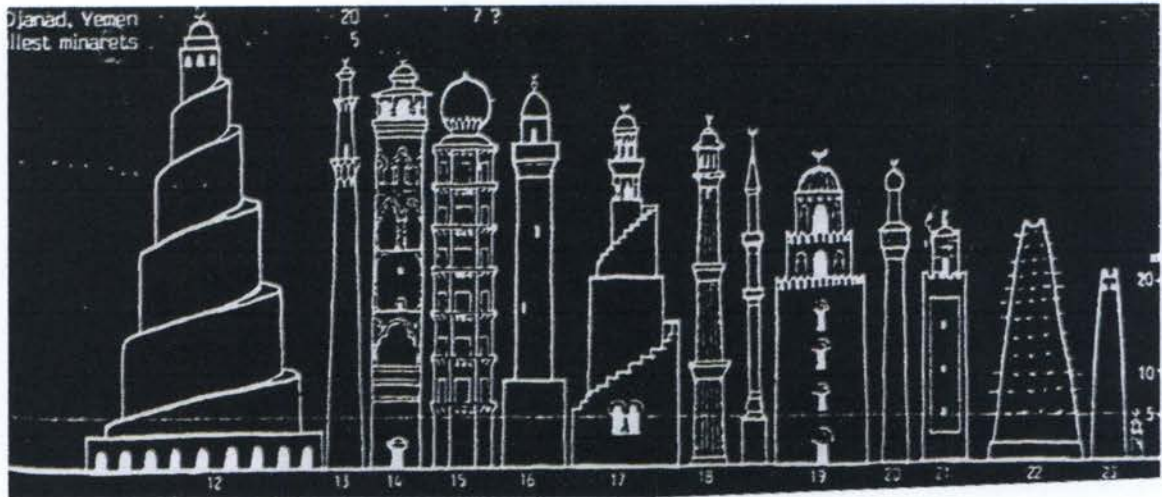

ภาพที่ 2.22 แสดงลักษณะของรูปแบบ ของหออาชาลาสถาปัตยกรรมอิสลามแต่ละประเทศ

ที่มา : <http://www.molom.de>.

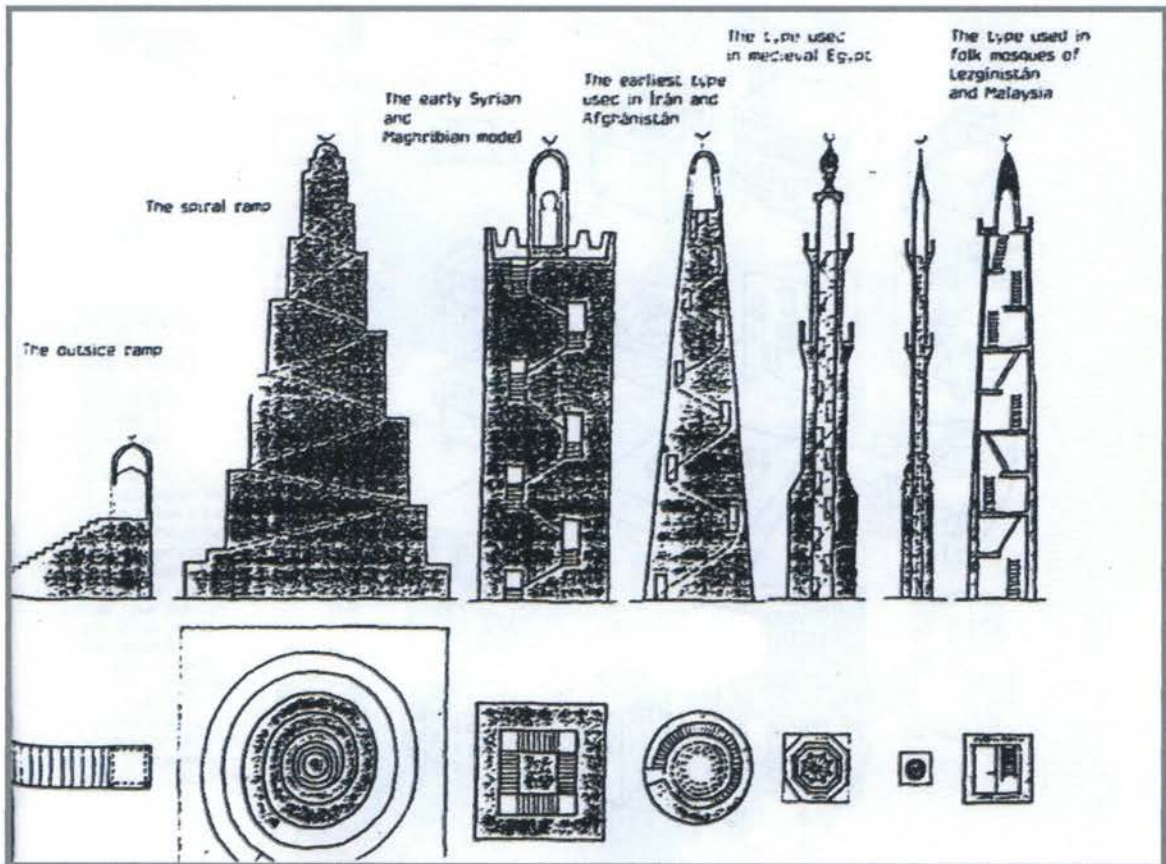

ภาพที่ 2.23 แสดงลักษณะของรูปแบบ ของหออาชาลาสถาปัตยกรรมอิสลามแต่ละประเทศ

ที่มา : <http://www.molom.de>.

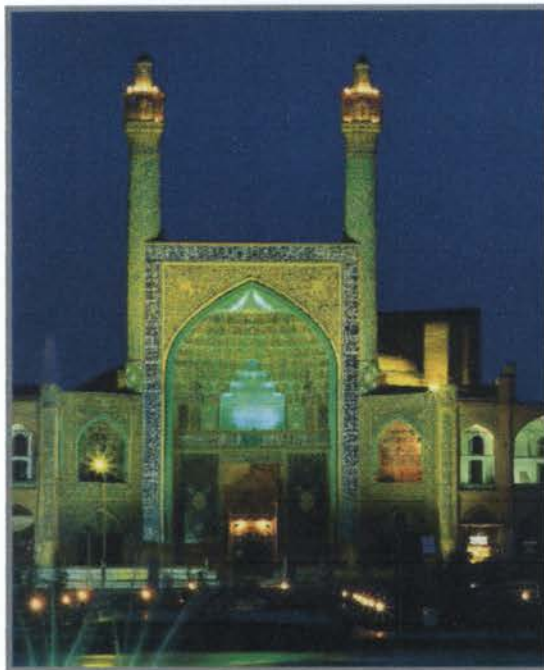

ภาพที่ 2.24 แสดงลักษณะของรูปแบบ ของหอศาลสถาปัตยกรรมอิสลามแต่ละประเทศ

ที่มา : <http://www.muslimcyber.com>.

2.6.4 ป่อน้ำ

โดยปกติคนเราก็อาบน้ำชำระร่างกายเพื่อความสะอาดสบายตัวกันอยู่แล้ว เมื่อทำพิธีก็ยิ่งต้องทำร่างกายให้บริสุทธิ์ยิ่งขึ้น เช่นพิธีของพราหมณ์ ก่อนจะเริ่มพิธีใดก็ต้องมีพิธีส่นาน คืออาบน้ำเสียก่อนเพื่อให้เข้าพิธีด้วยความบริสุทธิ์ ในศาสนาอิสลามเช่น การอาบน้ำล้างบาป การอาบน้ำก่อนทำละหมาด (น้ำละหมาด) เป็นต้น

ในคัมภีร์อัลกุรอาน น้ำเป็นสัญลักษณ์แห่งความบริสุทธิ์และการให้ชีวิต น้ำพุเปรียบเป็นองค์ประกอบแห่งสวนสวรรค์ การประดัดน้ำพุถูกพัฒนาถึงขีดสุดในอาหรับและส่งต่อไปยังยุโรปเมื่อหนึ่งพันปีที่ผ่านมาจากานสเปนตอนใต้และเกาะซิลี

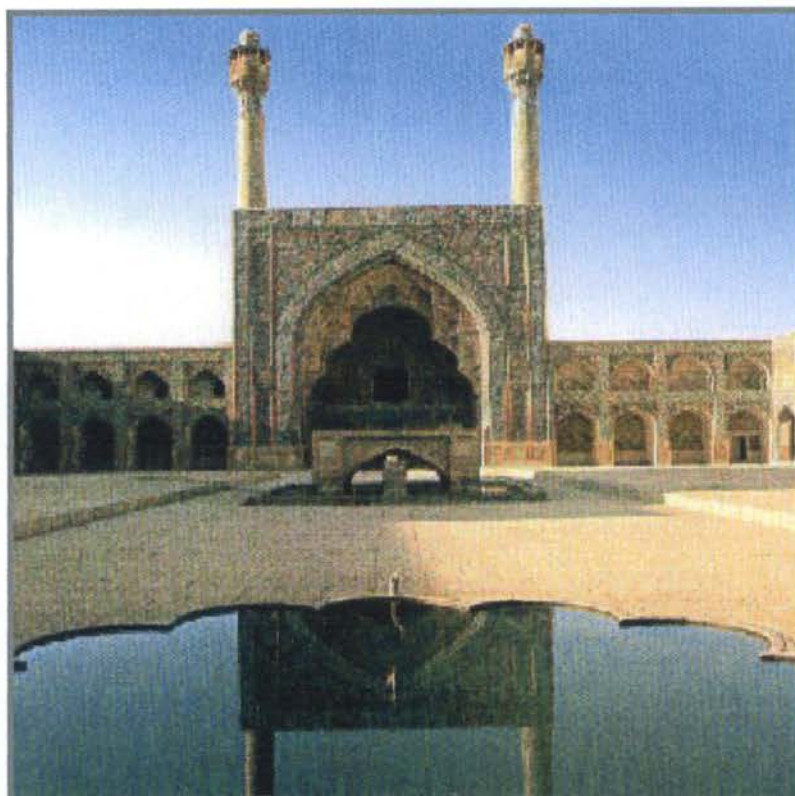

ภาพที่ 2.25 แสดงลักษณะของรูปแบบ ของน้ำในสถาปัตยกรรมอิสลาม
ที่มา : <http://www.muslimcyber.com>.

2.6.5 เนื้อที่สำหรับสะดวกในสำนักงาน

2.6.5.1 เนื้อที่สำหรับทางเดินร่วม (AISELS) ต้องสะดวกสบายในการเข้าออกระหว่างบริเวณทำงานและระยะความกว้างเนื้อที่ทางเดินร่วมขึ้นอยู่กับจำนวนผู้ที่จะใช้ทางเดินนั้น

- 1) ทางเดินหลัก (MAIN AISELS) ที่มีผู้ใช้มากที่สุดเพื่อเข้าถึงทางเดินรอง มีความกว้างประมาณ 1.50 – 3.00 เมตร เช่น ทางเดินโคงกลาง
- 2) ทางเดินรอง (INTERMEDIATE AISELS) เป็นทางเดินร่วมขนาดกลาง เช่น ทางเดินที่แยกจากโคงทางหลักเพื่อเข้าสู่ส่วนทำงานของแต่ละส่วน ซึ่งมีผู้จะใช้ในระดับปานกลางมีความกว้างประมาณ 1.00 – 1.20 เมตร
- 3) ทางเดินภายในกลุ่ม (SECONDARY AISELS) เป็นทางเดินระหว่างโต๊ะทำงานภายในกลุ่มซึ่งมีความกว้างประมาณ 0.90 – 1.00 เมตร ในการจัดทางเดินร่วมดังกล่าว กำหนดโดยระยะห่างระหว่างตัวเฟอร์นิเจอร์ภายในสำนักงานเพื่อที่จะมีความสะดวกในการสัญจร



2.6.5.2 เนื้อที่สำหรับประชุม

1) ประชุมเฉพาะกลุ่มเดียวกัน สำหรับประชุมปรึกษาเลือกนอกราชการในกลุ่มงานเดียวกัน หรือมีผู้มาติดต่อ มีผู้ใช้ประมาณ 2 - 3 คน ใช้ในเวลาสั้นในการพบปะกันแต่ครั้งหากปรึกษากัน นานกว่านี้อาจให้มีโต๊ะประชุม 3 - 4 ที่นั่ง เฉลี่ยการใช้พื้นที่ประมาณ 2.00 - 2.75 ตร.ม./คน

2) การจัดพื้นที่สำหรับการประชุมระหว่างกลุ่มในสำนักงานที่เปิดโล่ง การจัดพื้นที่ ประชุมดังกล่าวอยู่ใกล้ระหว่างกลุ่มงานในแต่ละกลุ่ม อาจมีการปรึกษาหารือกันระหว่างพนักงานที่ ทำงานร่วมกันรวมทั้งบุคคลภายนอก การประชุมในแต่ละครั้งประมาณ 6 - 8 คน ควรอยู่ใกล้กับทาง ที่ใช้สัญจรรวม เพื่อสะดวกในการเข้าถึง เฉลี่ยการใช้พื้นที่ประมาณ 1.50 - 2.50 ตร.ม./คน

3) การจัดเนื้อที่สำหรับห้องสัมมนา การสัมมนาทั่วไปใช้เวลาสั้นที่สุด โดยประมาณแล้ว 30 - 45 นาที ต้องการความเป็นส่วนตัวมาก ควรอยู่ใกล้กับทางเข้าและติดต่อส่วน ทำงานนั้นหรือใกล้บริเวณพักคอยใช้ 2-3 คน เฉลี่ยการใช้พื้นที่ประมาณ 1.50-2.00 ตร.ม./คน

4) การจัดพื้นที่สำหรับห้องประชุมขนาดกลาง มีความต้องการเป็นส่วนตัวมากมีการ ควบคุมสภาพแวดล้อมที่ดี ใช้เวลาในการประชุมนั้นประมาณ 2 - 3 ชั่วโมง มีผู้ใช้ประมาณ 8 - 15 คน เฉลี่ยการใช้พื้นที่ประมาณ 1.50 - 2.00 ตร.ม./คน

5) การจัดห้องประชุมขนาดใหญ่ใช้เวลาการประชุมประมาณ 2 - 3 ชั่วโมงขึ้นไปควร จัดห้องรับรองก่อนเข้าห้องประชุมใหญ่ เพื่อตักน้ำชาหรือกิจกรรมอื่นๆ และต้องติดต่อกับห้องเตรียม อาหารประเภทเครื่องดื่มได้สะดวก ควรมีทางเข้าออกได้ 2 ทาง มีผู้ใช้ประมาณ 50 - 100 คน เฉลี่ย การใช้พื้นที่ประมาณ 0.90 - 1.50 ตร.ม./คน

2.6.6 หลักการออกแบบห้องประชุม สัมมนา อบรม

ห้องประชุมสัมมนาเป็นส่วนใช้ในการจัดประชุมขนาดใหญ่และสัมมนา พร้อมทั้งการเผยแพร่โดย วิธีการบรรยาย สาธิต อบรม การศึกษาลักษณะของห้องประชุมสัมมนาควรคำนึงถึงหลัก ดังต่อไปนี้

- ขนาดที่เหมาะสมของห้องประชุมสัมมนา
- การศึกษาและประเมินพื้นที่ใช้สอย
- การศึกษารายละเอียดของห้องประชุมสัมมนา
- การกำหนดมาตรฐานในการออกแบบห้องประชุม

2.6.6.1 ความต้องการพื้นฐานการใช้สอยสามารถแยกได้ 3 กรณี

1) การบรรยาย ถ้าใช้สำหรับการบรรยายเพียงอย่างเดียวการออกแบบเพียงให้ฟัง บรรยายสามารถได้ยินและมองเห็นผู้บรรยายก็เพียงพอการคำนึงถึงมุมมองและจำนวนแถวที่ สามารถมองเห็นตัวหนังสือได้ดีควรอยู่ประมาณไม่เกิน 12 แถว การจัดแถวควรจัดให้อยู่ล้อม ผู้บรรยายเพื่อลดระยะระหว่างผู้ บรรยายกับผู้ฟัง

2) การฉายภาพยนตร์สไลด์เกณฑ์กำหนด (Rcriteria) กำหนดไว้ว่ามุมมองในแนวราบไม่ควรเกิน 30 องศา มุมมองในแนวตั้งไม่ควรเกิน 35 องศา มุมการฉายของเครื่องฉายประมาณ 12 องศา ระยะของการมองเห็นไม่ควรเกิน 6 เท่าของความกว้างจอ ระยะแนวหน้าสุดของแถวที่นั่งควรห่างจากจอไม่น้อยกว่า 2 เท่าของความกว้างจอ

3) การแสดงสาริต การมองเห็นการสาริตที่ดีควรให้ระดังที่นั่งที่มีความชันมากในกรณีที่ต้องการมองเห็นได้ละเอียด ควรใช้ประมาณ 50 คน

- ที่นั่งไม่ควรใกล้กว่า 7 ฟุตจากจอ
- ที่นั่งอยู่ในแถวทำมุมไม่เกิน 45 องศา
- ความสูงของจอประมาณ 8/11 ของความกว้างจอ
- มุมกตของเครื่องฉายที่ดีอยู่ในระหว่าง 0 – 12 องศา
- มุมกตของที่นั่งแถวหลังสุดมองไปยังขอบล่างของจอไม่เกิน 30 องศา



ภาพที่ 2.26 แสดงภาพ Furniture ในห้องประชุมสัมมนา

ที่มา : <http://www.muslimcyber.com>.

2.6.6.2 การจัดแถวที่นั่งในห้องโสตทัศนศึกษาโดยทั่วไปจัดได้ 3 วิธี คือ

- 1). Common One Bank เป็นการจัดที่นั่งแถวเดียวตลอด มีทางเดินสองข้างกว้างไม่ต่ำกว่า 1.50 เมตร
- 2). Two Bank Row มีที่นั่ง 2 ตอน มีทางเข้า 3 ทาง คือทางเดินตรงกลางและทางเดินอีก 2 ข้าง
- 3). Three Bank Row แต่ละแถวมี 3 ตอน แต่มีทางเดิน 2 ทางเท่านั้น เพราะตอนริมของแต่ละทางติดกับผนัง

2.6.7 หลักการออกแบบส่วนบริการอาหาร

ลักษณะการจัดส่วนบริการรับประทานอาหารภายในโครงการสามารถแบ่งออกเป็น 3 แบบ

1) แบบจัดเป็นร้านอาหารคือการจัดแบ่งบริเวณจำหน่ายอาหารภายในห้องอาหาร ออกเป็นร้าน ๆ แต่ละร้านจะมีบริเวณประกอบอาหารและบริเวณขายอาหาร และบริการแก่ผู้ที่เข้ามาใช้บริการ

2) การจัดแบบคาเฟ่ที่เรียบง่าย เป็นระบบบริการอาหารโดยให้ผู้รับบริการทุกคนช่วยตนเอง โดยจัดเป็นเคาน์เตอร์จำหน่ายอาหารผู้ใช้บริการจะต้องเข้าแถวกันเดินไปรับอาหารจากเคาน์เตอร์เริ่มจากตอนต้นของเคาน์เตอร์และเดินไปสุดเพื่อจ่ายเงิน

3) การจัดแบบ Canteen การบริการออกแบบ Canteen ไม่มีการจำหน่ายอาหารหนักและเป็นเวลาแต่เป็นอาหารว่างจำหน่ายได้ตลอดวัน เหมาะสำหรับสถานศึกษาบริการจัดแบบ Canteen สามารถเป็นจุดมุมหนึ่งของห้องอาหารตามจุดต่าง ๆ ของสถานที่

2.7 สิทธิและหน้าที่ของชาวมุสลิมในประเทศที่ไม่ใช่อิสลาม

สถานภาพชาวมุสลิมในประเทศที่ไม่ใช่อิสลาม และทัศนคติและการดูถูกเหยียดหยามของรัฐบาลที่มีต่อชนกลุ่มน้อยชาวมุสลิม ซึ่งได้อพยพและตั้งรกรากอยู่ในประเทศเหล่านั้นมันเป็นความท้าทายสำคัญในโลกอิสลาม และรัฐบาลตะวันตกที่วันนี้อ้างถึงสิทธิมนุษยชน ขณะที่สถานที่ศักดิ์สิทธิ์ของศาสนาอิสลามได้ถูกย่ำยี และแสดงการดูถูกต่างๆ นานาทุกชนิดที่พวกเขาสามารถแสดงออกมาได้ พวกเขาได้แสดงกับชนกลุ่มน้อยชาวมุสลิม มีหน้าซ้ำพวกเขาถูกกีดกันจากสิทธิเล็กๆ น้อยๆ ที่พลเมืองคนหนึ่งควรต้องมีอีกต่างหากในบทความนี้จึงขอวิเคราะห์ถึงสิทธิของชนกลุ่มน้อยชาวมุสลิมในประเทศที่ไม่ใช่อิสลาม โดยแยกประเด็นวิเคราะห์ไว้ 3 ประเด็นดังต่อไปนี้

1) สิทธิและหน้าที่ส่วนบุคคล (โดยพิจารณาที่การให้ความเคารพกฎหมายภายในประเทศของแต่ละประเทศ) เช่น สิทธิในศักดิ์ศรี สิทธิเสรีภาพแห่งความเชื่อ และเสรีภาพทางความคิดและการแสดงออก

2) สิทธิและหน้าที่ทางศาสนาและวัฒนธรรม เช่น การอยู่ร่วมกันในทางศาสนา นิกาย ปฏิบัติการ แสดงออกของสถาบันการศึกษาแห่งชาติ ตลอดจนการเรียนรู้หลักการของศาสนาและอบรมสั่งสอน

3) สิทธิและหน้าที่ทางการเมือง เศรษฐกิจ และสังคม เช่น สิทธิในการมีส่วนร่วมในการเลือกตั้ง, สิทธิในเสรีภาพของการค้าและธุรกิจ และสิทธิทางสังคมและจิตวิทยา

ผู้เขียนในท้ายบทความได้เรียกร้องให้มุสลิมรวมกันเป็นหนึ่งเดียว เพื่อเรียกร้องสิทธิทางสังคม และความไม่เป็นธรรมทางสังคม

1) สิทธิและหน้าที่ส่วนบุคคล

เหตุผลของประชาชนได้กำหนดว่า ให้ตระหนักถึงหลักการของความมั่นคงและความเข้าใจ และความร่วมมือ การช่วยเหลือ การส่งเสริมความคิดสร้างสรรค์ ความพยายามด้วยความจริงใจและซื่อสัตย์กับประเทศชาติ การแสดงความชื่นชมความเพียรพยายามของผู้ปฏิบัติกร ที่กระทำกับประชาชนซึ่งต้องปฏิบัติให้เหมือนกันไม่เลือกที่รักมักที่ชัง โดยเฉพาะกับชาวมุสลิมที่อยู่ในประเทศที่ไม่ใช่อิสลาม ทั้งที่พวกเขาเองมีส่วนร่วมในการพัฒนาประเทศในด้านต่างๆ ไม่ว่าจะเป็นด้านอุตสาหกรรม workshop ด้านสำนักงาน องค์กรและไม่ใช้องค์กร และนี่ถือเป็นการยอมรับขั้นรุนแรงที่สุด ที่รัฐบาลไม่ให้ความสำคัญละเลยสิทธิความเป็นมนุษย์ของพวกเขา และความต้องการในปัจจุบันดำรงชีพ ทั้งที่ภาครัฐได้ รับผิดชอบต่อกำลังทางกายภาพและทางปัญญาของพวกเขา แต่พวกเขากับไม่ได้รับประโยชน์ทางสังคมเหมือนที่ประชาชนคนอื่นได้รับ(ศึกษาเพิ่มเติมได้จาก :ซูเฮลลี, วะฮับบะฮู มุฆฎาะฟา, อาซารุลเฮรบ์ ฟิลฟิฮฺ อีสลาม)

ทุกสิทธิและหน้าที่ที่ทุกคนได้รับมุสลิมก็มีสิทธิเช่นคนอื่นเช่นกัน, หมี่หน้าที่ความรับผิดชอบคล้ายกันสิ่งที่สำคัญที่สุดด้านสิทธิส่วนบุคคลนั้น ครอบคลุมเรื่องสิทธิในชีวิต ศักดิ์ศรีความเป็นมนุษย์ สิทธิด้านเสรีภาพในการดำรงชีพ และสิทธิด้านความเสมอภาคกับคนอื่น

สิทธิในการดำรงชีพหรือสิทธิในชีวิตคือ ความต้องการของมนุษย์ทุกคนถือว่าเป็นสิทธิอันศักดิ์สิทธิ์ ซึ่งปกป้องสิทธิอันศักดิ์สิทธิ์นี้เป็นหน้าที่อันแน่นอนของทุกคน เพราะสิทธินี้มีอยู่ในทุกศาสนาที่นับถือพระเจ้า และเป็นที่มาของการดำรงอยู่ของเผ่าพันธุ์มนุษย์บนหน้าแผ่นดิน และความต่อเนื่องของชีวิตมนุษย์ นับเป็นความโปรดปรานของพระเจ้าพระเจ้าที่ทรงประทานแก่มนุษย์ ซึ่งประประชาชนทุกหมู่เหล่าบนโลกนี้ในทุกศาสนา ทุกบุคลิกภาพคุณลักษณะไม่ว่าจะเป็นชนล้าหลัง หรือก้าวหน้า เป็นผู้รู้ นักวิชาการชั้นสูงหรือไม่รู้ หรือเป็นผู้ปกครอง หรือถูกลงโทษ ทั้งหมดต่างได้รับประโยชน์เหมือนกันทั้งสิ้น ปฏิญญาสากลว่าด้วยสิทธิมนุษยชน ที่ออกในเดือนธันวาคม ปี 1949 กล่าวไว้ในข้อที่ 1 และ 3 ดังนี้

ข้อ 1 กล่าวว่า "มนุษย์ทั้งหลายทั้งหลายเกิดมาเมื่ออิสระเสรี เท่าเทียมกันทั้งศักดิ์ศรีและสิทธิ ทุกคนได้รับการประสิทธิ์ประสาทเหตุผล และมโนธรรม และควรปฏิบัติต่อกันอย่างฉันพี่น้อง

ข้อ 3 กล่าวว่าบุคคลมีสิทธิในการดำรงชีวิต ในเสรีธรรมและในความมั่นคงแห่งร่างกาย ไม่มีกฎหมายใดในโลกนี้มีพื้นฐานที่มาเหมือนกับอัล-กูรอาน เนื่องจากกูรอานได้ให้ความสำคัญกับชีวิตมนุษย์ไว้อย่างมาก แสดงความเคารพชีวิตมนุษย์ มีบทลงโทษอย่างหนัก สำหรับผู้ละเมิดอย่างอยุติธรรมกับชีวิตมนุษย์หรือสัตว์; อัล-กูรอาน กล่าวถึงการฆาตกรรมชีวิตมนุษย์ทุกคน ถือเป็นการละเมิดสิทธิอันชอบธรรมของมนุษย์ทุกคน ซึ่งได้กำหนดบทลงโทษไว้อย่างหนักสำหรับผู้กระทำผิด ที่สังหารชีวิตผู้อื่นโดยเจตนา ซึ่งเป็นวาญิบต้องถูกสังหารให้ตายตกไปตามกัน อัล-กูรอาน บทอัลมาฮิดะฮฺ โองการที่ 32 กล่าวว่า

مَنْ أَجَلَ ذَلِكَ كَتَبْنَا عَلَي بَنِي إِسْرَائِيلَ أَنَّهُ مَنْ قَتَلَ نَفْسًا بِغَيْرِ نَفْسٍ أَوْ
فَسَادٍ فِي الْأَرْضِ فَكَأَنَّمَا قَتَلَ النَّاسَ جَمِيعًا وَمَنْ أَحْيَاهَا فَكَأَنَّمَا أَحْيَا
النَّاسَ جَمِيعًا

“เนื่องจากเหตุนี้แหละ เราจึงได้บัญญัติแก่วงศ์วานอิสราเอลว่า แท้จริง ผู้ใดฆ่าชีวิตหนึ่งโดยมิใช่เป็น
การชดเชยอีกชีวิตหนึ่ง หรือมิใช่เนื่องจากการบ่อนทำลายในแผ่นดินแล้ว ก็ประหนึ่งเขาได้ฆ่ามนุษย์
ทั้งหมด ส่วนผู้ใดฟื้นฟูชีวิต ประหนึ่งเขาได้ให้ชีวิตมนุษย์ทั้งหมด”

ส่วนด้านกฎหมายลงโทษ หมายถึงการลงโทษที่คล้ายเหมือนกัน มีโองการต่างๆ มากมายได้กล่าว
เอาไว้ เช่น อัล-กูรออัน บทปะเกาะเราะฮ์ โองการที่ 179 กล่าวว่า :

وَلَكُمْ فِي الْقِصَاصِ حَيَاةٌ يَا أُولِي الْأَلْبَابِ لَعَلَّكُمْ تَتَّقُونَ

“และในการประหารฆาตกรให้ตายไปตามกันนั้น คือการดำรงไว้ซึ่งชีวิตสำหรับสุเจ้า ใ้ ปวงผู้มี
สติปัญญาทั้งหลาย เพื่อว่าสุเจ้าจะได้ยำเกรง”

ท่านอิมามอะลีได้เขียนจดหมายส่งให้มาลิก อัซดีร์ เจ้าเมืองฮิยาบตีในสมัยนั้น ท่านกล่าวว่า: ใ้ มาลิก
เอ๋ย ประชาชนที่ปฏิบัติตามเจ้ามีอยู่ด้วยกัน 2 กลุ่ม กล่าวคือพวกเขาเป็นพี่น้องร่วมศาสนาเดียวกัน
กับเจ้า หรือในการสร้างสรรค์นั้นเท่าเทียมเหมือนกับเจ้า (นะสุลุลปะลาเฆาะฮ์)

สิทธิในศักดิ์ศรีและความศักดิ์สิทธิ์ของมนุษย์นั้นมีสองด้านกล่าวคือ ด้านบวกและด้านลบ ด้านบวก
นั้นกล่าวคือ ต้องให้ความเคารพมนุษย์ทั้งหมด ในทุกกรณีและในทุกสถานการณ์และปฏิกริยาที่
แสดงออกนั้น ต้องเป็นการให้เกียรติความเป็นมนุษย์ด้วยกัน แม้กระทั่งในกรณีที่รุ่มรวยหรือมีความ
จำเป็นในด้านการปฏิบัติก็ตาม

ส่วนในด้านลบกล่าวคือ ห้ามการทรมาน การทุบตีแม้ในสภาพที่สงสัย การหลีกเลี่ยงการลงโทษ และ
เนรเทศแบบผิดกฎหมาย หรือไม่ได้ก่ออาชญากรรมใดๆ การหลีกเลี่ยงความไม่เป็นธรรมใด ๆ การดู
ถูกเหยียดหยาม การเผชิญหน้าที่ไม่ถูกกฎหมายในเรือนจำ หรือสถานที่กักขัง และกระทำการใดๆ
เพื่อการบังคับมนุษย์และความพยายามของเขาในการ เปลี่ยนแปลงความเชื่อความศรัทธา การ
ห่างไกลจากการเป็นทาส การว่างงาน ถูกบังคับใช้แรงงาน, กรรมกร, การตั้งตนเป็นสายลับ และการ
กระทำหรือกิจกรรมต่างๆ ที่เลวทรามและความชั่วทั้งหลาย เนื่องจากพระเจ้าทรงมอบเกียรติยศและ
ศักดิ์ศรีให้มนุษย์ทุกคน มนุษย์คือสิ่งสร้างสรรค์ของพระเจ้า มนุษย์นั้นสร้างบทบาทและด้วยกับสีของ
พระเจ้า อัลลอฮ์ (ซบ.) ตรัสว่า: แน่นอน เราได้ให้เกียรติแก่ลูกหลานของอาดัม (อัล-กูรออัน บทอัล
อิสรอ /70)

แน่นอนว่า สิ่งนี้ครอบคลุมถึงสภาพภายในใจ ตลอดจนจิตที่แพ่งและพาดินชย์, (ภายในประเทศ), สถาน
คุมขัง, หรือกักขัง การใส่ร้าย และการตั้งอคติต่างๆ ด้วย (ซูเฮลลีย์ มุฮัมมัด สิทธิมนุษยชนในอิสลาม)

การให้เกียรติบางครั้งเป็นการสร้างความรู้จักที่เกี่ยวข้องกับสิทธิของมนุษย์ ในการปกป้องชีวิต ทรัพย์สิน ครอบครัว เกียรติของประเทศ และสิทธิในการต่อต้านศัตรูครอบครอง การยอมรับในสิทธิของตนและเพื่อนร่วมชาติ ในการกำหนดชะตากรรมของพวกเขา

ประเด็นที่สำคัญที่สุดคือ คำสอนของศาสนาด้านวรรณคดีศาสนาและจริยธรรม การแสดงความประพุดิอย่างดีงามกับทุกคน เพื่อให้บรรลุเป้าหมายที่ดีและตอบสนองความหวังและผลประโยชน์ด้านจิตวิญญาณ, วัตถุประสงค์ และด้านศาสนา อิสลามได้เชิญชวนด้วยคำพูดที่ดี ภาษาไพเราะ ด้วยภูมิปัญญา เหตุผล ข้อพิสูจน์ และคำแนะนำที่ดีไปสู่การสนทนาและการเจรจา และไม่โดยการบังคับ หรือการคุกคามด้วยกำลังและอาวุธ หรือการยึดทรัพย์สิน การล่วงละเมิดสิทธิของ คนอื่น ซึ่งสิ่งเหล่านี้ได้แผ่ขยายกว้างในโลกตะวันออกกับตะวันตก เป็นเพราะว่าความยุติธรรมและความเมตตาที่ดี ถือเป็นรากฐานสำคัญของศาสนาอิสลาม เป็นการขยายอุดมการณ์สำคัญของศาสนาอิสลาม ความเชื่อมั่น และความสงบเรียบร้อยให้แผ่กว้างออกไป

สิทธิเสรีภาพและการแทนที่ถือเป็นสิทธิที่จำเป็นของชีวิต การได้ประสบกับความสุขของชีวิตศักดิ์ศรี เสรีภาพส่วนบุคคล กลุ่ม หรือประเทศล้วนอยู่ในสิทธิอันเป็นธรรมชาติของมนุษย์ กำเนิดมาจากตัวตนของมนุษย์นับตั้งแต่วันที่เขากำเนิดขึ้นมา ความจำกัดของสิทธิที่ได้ประสบกับมนุษย์ทุกคน หรือทุกเชื้อชาติจากความเป็นอิสระและการอยู่ภายใต้ร่มเงาของสิ่งนั้น เนื่องจากอิสรภาพคือความจำเป็นของทุกการสร้างสรรค์ ทุกความพยายามสูง และการเกิดระบบที่ถูกต้องในการดำรงชีพทางสังคมระหว่างประเภทต่างๆ ของเสรีภาพทั้งทางศาสนา ทางปัญญา การเมือง สังคม และเศรษฐกิจ ไม่มีความแตกต่างกัน เนื่องจากมนุษย์ทุกคนเกิดมาบนโลกนี้ด้วยความอิสระและเสรี นอกจากนั้นแล้วยังต้องให้ความร่วมมือ และให้ความช่วยเหลือกันระหว่างบุคคล เพื่อสร้างกิจกรรมอันเฉพาะเจาะจง หรือสร้างสิ่งใหม่ที่มีความอิสระเสรี หรือช่วยกันสร้างความหวังขนาดใหญ่สิ่งเหล่านี้คือความจำเป็นอย่างแท้จริง

ความอิสระเสรีมีหลายประเภท ได้แก่ (ซูเฮลลี มุฆาอะฟา สิทธิเสรีภาพในโลก)

1) ความเชื่อและเสรีภาพทางศาสนา แน่นนอนว่า เสรีภาพนี้มีเงื่อนไขว่า เสรีภาพต้องไม่นำไปสู่ความขัดแย้งกับกฎเกณฑ์ของอิสลาม และทำทนายรัฐบาล หรือมีแนวคิดในลักษณะที่ต้องการทำลายและดูหมิ่น หรือยื่นหยัดการปฏิเสธอย่างแข็งกร้าว เพื่อต่อต้านความชัดเจนตามความเชื่อของอิสลาม และยังได้โน้มน้าหรือกระตุ้นจิตใจให้บุคคลอื่นมีความเคลือบแคลงสงสัยเกี่ยวกับปัญหาศาสนา ซึ่งต้องไม่กระทำเช่นนั้น

2) เสรีภาพทางความคิดและความรู้ ซึ่งการสัมพันธ์ไปยังสิ่งนั้น จะทำให้ประชาชาติพบกับความก้าวหน้าอย่างรวดเร็ว และเป็นฐานอำนาจสำคัญที่ดึงดูดความสนใจมาสู่ตน งานสร้างสรรค์ต่างๆ ล้วนต้องอาศัยความรู้ทั้งสิ้น

3) เสรีภาพในการแสดงออกและการวิจารณ์ที่สร้างสรรค์แน่นนอนว่า การนี้เป็นไปเพื่อก่อให้เกิดความดีงามการสำนึกของคนไม่ดี ไม่ใช่เป็นไปเพื่อการทำลายหรือกระจายความเสียหาย หรือสร้าง

อุปายและความเสียหายให้เกิดขึ้น ซึ่งในกรณีนี้จะกลายเป็นเครื่องมือทำลายที่ก่อให้เกิดความเสียหายข้อความที่จำกัดสำหรับรับบุคคลในอิสลาม ซึ่งข้อความนั้นได้บ่งบอกให้เห็นถึงเสรีภาพทั้งหมด และที่สำคัญที่สุดคือเสรีภาพของศาสนาและความเชื่อได้รับการกล่าวถึง เช่น โองการที่กล่าวว่า “ไม่มี การบังคับกัน ในศาสนา” (บทบะเกาะเราะฮ์ 256)

แน่นอน เสรีภาพตามกล่าวถึงคือเสรีภาพที่ขึ้นอยู่กับกรรมยะเบียบวินัย โดยใส่ใจกับเสรีภาพของผู้อื่นด้วย ถ้าไม่เช่นนั้นแล้วเสรีภาพนี้ก็มิเท่ากับภัยที่สร้างความเสียหาย สร้างความวิตกกังวลและถอดถอนเสรีภาพออกไป ซึ่งหมายความว่าเสรีภาพประการแรกได้สิ้นสุดวาระลง ทำให้เสรีภาพอื่นได้เริ่มต้นขึ้นมาแทนที่ ประการที่สองเสรีภาพต้องอยู่ในการคุ้มครองของกรรมยะเบียบวินัยตามกฎหมาย และต้องไม่ทำให้เกิดการเจริญเติบโตและการพัฒนา

ทุกกรณีที่รบกวนในวรรคแรกในความหมายที่ว่า ล่วงละเมิดความเสรีภาพของผู้อื่น หมายถึงแสดง ความอยุติธรรม ล่วงล้ำและเป็นปรปักษ์กับความยุติธรรม ซึ่งความยุติธรรมนั้นเป็นรากฐานของชีวิต แม้ว่าจะสร้างความเสียหายให้เกิดขึ้นกับบรรพที่สอง อันเป็นสาเหตุที่ก่อให้เกิดความเสียหายกับ เสรีภาพ และเป็นการทำลายรากฐานของเสรีภาพก็ตามความโปรดปรานขอเสรีภาพนั้นไม่สามารถตีราคา ค่างวดได้; ความรู้สึกในเสรีภาพและกระทำด้วยเสรีภาพ ถือเป็นศักดิ์ศรีและเป็นพื้นฐานของ ชีวิตทุกคน แต่ตราบที่เสรีภาพได้กลายเป็นม่านกั้นระหว่างบุคคลหรือกับระบบการปกครองแล้ว มันก็ จะกลายเป็นอาวุธสำคัญสำหรับการรวบรวมกองกำลังต่อต้านการกดขี่ และการริบเร่งในการทำลาย ระบบการปกครองแบบเผด็จการกดขี่ รวมถึงการรุกรานทางการเมืองในประเทศและ ต่างประเทศและอีกด้วย

นักปรัชญาและนักปราชญ์ผู้ฉลาดได้มองอนาคตด้วยจิตสำนึก ในขิงลบของเสรีภาพ ด้านการ กำจัดและยึดของเสรีภาพเป็นเหตุผลที่ถูกบังคับให้ขั้นตอนการแก้ไขไม่อาจประสบความสำเร็จได้ รัฐบาลเผด็จการและการประครองประเภทที่ใช้ความโหดร้ายและล่วงละเมิดอธิปไตยของคนอื่น รัฐบาลพวกนี้ล้วนประสบกับความล้มเหลว ดังที่เราได้เห็นประจักษ์อยู่ในประเทศอัฟกานิสถานและ อิรัก ความพ่ายแพ้และความล้มเหลวของพวกเขา กับชนะของประชาชาติที่อ่อนแอ ซึ่งพวกเขาต้อง ประสบกับความยากลำบากไปอีกยาวนานและนี่คือความหมายของความไม่พ่ายแพ้ทางเสรีภาพ ซึ่ง ไม่อาจเข้ากันได้ อีกอย่างผู้ที่เรียกร้องเสรีภาพก็ไม่มีวันพ่ายแพ้ด้วย แต่ในที่สุดแล้วพวกเขาต่างหากที่ จะเป็นผู้ได้รับชัยชนะหนึ่งในคำจำกัดความของเสรีภาพคือ การให้สิทธิหรือการแทนที่กันและกัน สำหรับมนุษย์ทุกคน โดยมีวัตถุประสงค์คือการดำรงอยู่ร่วมกัน การขจัดสิ่งที่เป็นโมฆะทั้งหลาย พร้อมกับช่วยกันขจัดสิ่งที่อุปสรรค หรือสิ่งที่จะมาสร้างเงื่อนไขความจำกัดต่างๆ เหตุผลคือสิ่งที่ ประจักษ์ชัดอยู่ในโลกตะวันตกในปัจจุบัน ประเทศตะวันออกและตะวันตกที่เป็นเผด็จการกำลังสูญเสีย อำนาจ ความเสรีภาพกำลังเกิดในเอเชีย แอฟริกา แลประเทศแถบอเมริกาใต้บางประเทศ ลัทธิต่อ มิวนิสต์ที่เคยเรืองลือในยุโรปและเอเชียบางประเทศได้สูญเสียอำนาจไปอย่างสิ้นเชิง

จุดประสงค์ของคำว่าสิทธิบางครั้งหมายถึง ความเสมอภาคกันในนิยามทั่วไป หรือมีความเสมอภาคกันในเชิงของกฎหมายหรือเสรีภาพด้านหน้าที่ ในมุมมองของบทบัญญัติอิสลามไม่สามารถแบ่งความแตกต่างของประชาชนไปตามสีผิว หรือเชื้อชาติ หรือแบ่งไปตามกลุ่มก๊กเหล่าได้อย่างไร ซึ่งสิ่งนี้คือเกียรติยศสูงสุดสำหรับอิสลาม (ชะเฮลลี มุขฎาะฟา อัลอิสลาม ดีน อัลสุรียะฮฺและประชาธิปไตย)

อัลกุรอาน โองการหนึ่งกล่าวถึงประเด็นดังกล่าวว่า

يَا أَيُّهَا النَّاسُ اتَّقُوا رَبَّكُمُ الَّذِي خَلَقَكُمْ مِنْ نَفْسٍ وَاحِدَةٍ وَخَلَقَ مِنْهَا زَوْجَهَا

“มนุษย์ชาติทั้งหลาย จงสำรวมตนพระผู้อภิบาลของสุเจ้าที่ได้บังเกิดสุเจ้ามาจากชีวิตหนึ่ง และได้ทรงบังเกิดคู่ครองของเขาจากชีวิตของเขา” (อัล-กุรอาน บทนิซาฮ์โองการ 1)

يَا أَيُّهَا النَّاسُ إِنَّا خَلَقْنَاكُمْ مِنْ ذَكَرٍ وَأُنْثَىٰ وَجَعَلْنَاكُمْ شُعُوبًا وَقَبَائِلَ لِتَعَارَفُوا إِنَّ أَكْرَمَكُمْ عِنْدَ اللَّهِ أَتَقَاكُمْ إِنَّ اللَّهَ عَلِيمٌ خَبِيرٌ

“โอ้ มนุษย์ชาติทั้งหลาย แท้จริงเราได้สร้างสุเจ้าทั้งจากเพศชายและเพศหญิง เราได้แยกสุเจ้าเป็นชนชาติและเผ่าพันธุ์เพื่อจะได้รู้จักกัน แท้จริง ผู้ที่มีเกียรติยิ่งในหมู่สุเจ้า ณ อัลลอฮฺคือผู้ที่มีความสำรวมตนยิ่งในหมู่สุเจ้า อัลลอฮฺคือพระผู้ทรงรอบรู้ พระสรรเพชญ์” (อัล-กุรอาน บทอัลฮัจญรอต 13)

คำเทศนาอ้อลาของท่านศาสดา (ซ็อล ฯ) ก็กล่าวอธิบายถึงความหมายดังกล่าวนี้ว่า “โอ้ ประชาชนทั้งหลายพระเจ้าของเจ้ามีหนึ่งเดียว บิดาของเจ้ามีหนึ่งเดียว ทั้งหมดมาจากอาดัม และอาดัมถูกสร้างมาจากดิน ผู้ที่มีเกียรติยิ่งของพวกเจ้า ณ พระผู้อภิบาลของเจ้าคือ ผู้ที่มีความสำรวมตนที่สุด ไม่มีอาหรับคนใดดีไปกว่าผู้ที่ไม่ใช่อาหรับ และไม่ผู้ที่ไม่ใช่อาหรับคนใด ดีไปกว่าผู้ที่เป็นอาหรับ ไม่มีคนผิวแดงคนใดดีไปกว่าคนผิวขาว และไม่มีคนผิวขาวคนใดดีไปกว่าคนผิวสีแดง นอกเสียคนที่มีความสำรวมตนที่สุดเท่านั้นที่ดีกว่าใครทั้งสิ้น” (กันซุลอุมมัล เล่ม 1 หน้า 66)

ความเสมอภาคในฐานะที่เป็นมนุษย์และสิทธิของความเป็นมนุษย์ นั้นเท่าเทียมกันทุกด้านไม่ว่าคุณจะเป็นผู้ปกครองหรืออยู่ภายใต้การปกครอง เป็นผู้รู้ หรือคนโง่เขลา เป็นบุรุษหรือสตรี เป็นชาวเมืองหรือชนบทก็ตาม เมื่ออยู่ต่อหน้ากฎหมายทุกคนล้วนเท่าเทียมกันทั้งสิ้น ในการปฏิบัติกฎหมายทุกคนเท่าเทียมกัน ในการบริการรับใช้ทุกคนเท่าเทียมกัน ในการป้องกันทุกคนเท่าเทียมกัน ในการถูกลงโทษทุกคนเท่าเทียมกัน การกลั่นแกล้งหรือระรานคนอื่นทุกคนต้องโทษเหมือนกัน และสำหรับความรับผิดชอบต่อสังคมและสาธารณชน เช่น การเสียภาษี หรือการได้รับประโยชน์จากสาธารณูปโภคทุกคนเท่าเทียมกัน

หน้าที่ส่วนตัวก็เช่นเดียวกันได้รับจากกฎของความเท่าเทียมกัน มุสลิมคนหนึ่งที่อยู่อาศัยอยู่ในประเทศที่ไม่ใช่อิสลาม ก็มีหน้าที่ความรับผิดชอบที่คล้ายเหมือนกับพลเมืองของประเทศนั้น เช่น อยู่ภายใต้ความรับผิดชอบของรัฐบาลประเทศนั้น หรือมีความรับผิดชอบอันเฉพาะเจาะจงเหมือนกับพลเมืองประเทศนั้น เช่น การเสียภาษีอากรแก่รัฐบาล การรักษาสีทธิของคนอื่น การช่วยกันดูแลรักษาความปลอดภัย

การเคารพและปฏิบัติตามสนธิสัญญาอยู่อาศัย และการศึกษาถิ่นที่อยู่ เนื่องจากวิชาเป็นสากลและเป็นสาธารณะ โอกาสในการทำงานจึงเป็นของทุกคนรวมถึงพลเมืองหลักของประเทศ ผู้อยู่อาศัยในประเทศนั้น ตลอดจนผู้ที่ถือสัญชาติของประเทศ ซึ่งทั้งหมดต้องเท่าเทียมกัน และสิ่งนี้คือระบบที่ต้องมีอยู่ในกฎหมาย และมีอยู่ในประเทศที่มีการพัฒนาแล้วและมีวัฒนธรรมความเป็นมนุษย์อยู่ในตัว ซึ่งศาสนาอิสลามได้กำหนดเอาไว้เป็นกฎหมายนานแล้ว

ชาวมุสลิมที่ได้เดินทางไปพักพิงในประเทศที่ไม่ใช่อิสลาม หรือตั้งถิ่นฐานอยู่ในประเทศที่ไม่ใช่อิสลาม จำเป็นต้องใส่ใจต่อข้อกำหนดและเงื่อนไขในการดำรงชีวิตในที่นั้นอย่างสมบูรณ์ พวกเขาไม่มีสิทธิ์ที่จะทำลายระบบความมั่นคง หรือทำลายความไม่ปลอดภัยภายในประเทศ ทุกกระทำทำผิดหรืออาชญากรรมที่ก่อขึ้นจำเป็นต้องรับโทษทัณฑ์การลงโทษตามที่กำหนดไว้ในกฎหมายของประเทศนั้นอย่างไรก็ตาม คนที่เป็นมุสลิมจำต้องไม่กระทำการใดๆ ที่ขัดต่อหลักการของศาสนาและประเพณีของอิสลาม เขามีหน้าที่แสดงตนให้เป็นอย่างดีที่สุดสำหรับการปฏิบัติหน้าที่ ของมุสลิมคนหนึ่งแน่นอนอนันเป็นความผิดพลาดมหันต์ ที่มุสลิมบางคนที่อยู่อาศัยในประเทศอื่น (ที่ไม่ใช่อิสลาม) แล้วคิดว่าทรัพย์สินสมบัติ เกียรติยศ และชีวิตของคนอื่นสะละล (อนุมัติ) สำหรับตน และมุสลิมคนหนึ่งคิดอยากจะทำสิ่งใดก็สามารถทำได้ทั้งสิ้น สิ่งนี้ไม่ได้เป็นได้อื่นนอกจากความโง่เขลาเบาปัญญา ความบ้าคลั่ง การไม่รู้และเป็นการเบียดเบียนนอกกฎระเบียบของอิสลาม ซึ่งสิ่งนี้ข้าพเจ้าได้ยินมาจากชาวมุสลิมที่ตั้งถิ่นฐานอยู่ในประเทศตะวันตก การค้าและธุรกิจที่ได้กระทำก็เช่นเดียวกัน ดังที่เราได้ให้ความเชื่อถือและความปลอดภัยแก่คนๆ หนึ่งที่ไม่ใช่มุสลิมแต่เขาอาศัยอยู่ในประเทศอิสลาม ทรัพย์สิน ครอบครัว และชีวิตของเขาต้องได้รับความปลอดภัย แน่แน่นอนว่า ความปลอดภัยนี้ หรือการขอวีซ่าเข้าประเทศ หรือวีซ่าที่อยู่อาศัยถาวร หรือการให้สัญชาติ ก็เป็นหน้าที่ของประเทศนั้นต้องกระทำให้กับมุสลิมเช่นเดียวกัน บุคคลที่ไม่ใช่มุสลิมต้องได้รับความปลอดภัยจากมุสลิม และไม่อนุญาตให้คุกคาม ช่มชู้ หรือดูถูกพวกเขาเป็นอันขาด ถ้าหากไม่มีใบอนุญาตให้อยู่อาศัย หรือไม่อนุญาตให้อยู่อาศัย บรรดาผู้ที่ไม่ใช่มุสลิมที่อยู่อาศัยอยู่ในประเทศอิสลามจะถือว่าเป็นศัตรู สถานการณ์สงครามหรือการสู้รบก็ขึ้นอยู่กับกฎหมาย และกฎระเบียบของการจัดการของประเทศนั้น ในกรณีนี้การมีคำสั่งตามบรรทัดฐานระหว่างประเทศเรียกว่า เนรเทศ จะอนุญาตให้กระทำ ซึ่งกฎระเบียบดังกล่าวนี้อัล-กุรอานก็กล่าวไว้เช่นกัน

وَابْأَحَدٍ مِّنَ الْمُشْرِكِينَ اسْتَجَارَكَ فَأَجَرَهُ حَتَّى يَسْمَعَ كَلَامَ اللَّهِ ثُمَّ أَبْلَغَهُ مَأْمَنَهُ

“และหากว่ามีคนใดในหมู่มุชริกได้ขอให้เจ้าคุ้มครองก็จงคุ้มครองเขาเถิด จนกว่าเขาจะได้ยินคำรัสของอัลลอฮ์ แล้วจงส่งเขากลับยังที่ปลอดภัยของเขา” (อัล-กुरอาน บทอัตเตาบะฮ์ 6)

และนี่เป็นสิทธิหน้าที่ส่วนบุคคล ที่มุสลิมคนหนึ่งที่ได้อาศัยอยู่ในประเทศที่ไม่ใช่อิสลามพึงจะได้รับ และในกรณีที่ได้รับอนุญาตให้อยู่ในเมืองนั้นแล้วเขาจะมีหน้าที่ปฏิบัติไปตามกฎหมายของบ้านเมืองนั้น

2) สิทธิและหน้าที่ทางศาสนาและวัฒนธรรม

(การแสดงความเคารพกตดีและวัฒนธรรม) สิทธิและหน้าที่ที่สำคัญ ที่สุดได้แก่

1) การอยู่ร่วมกันด้านศาสนา นิกายในศาสนา และวัฒนธรรม

ชาวมุสลิมที่อาศัยอยู่ในประเทศที่ไม่ใช่อิสลามต่างมีหน้าที่ ป้องกันศักดิ์ศรีและปฏิสัมพันธ์ในอนาคตกับพลเมืองของประเทศนั้น ซึ่งสิ่งนี้เป็นความจำเป็นสำหรับการอยู่ร่วมกันของพลเมืองในประเทศนั้น เพื่อจะได้ลดภาวะความกดดันหรือการทะเลาะวิวาทหรือความขัดแย้งที่อาจเกิดขึ้นได้ โดยเฉพาะในเรื่องศาสนาหรือหรือเรื่องนิกายปฏิบัติ ซึ่งจะต้องไม่มีผลกระทบกับพิธีกรรมทางศาสนาของชาวพื้นเมือง เพื่อว่าตนเองจะได้ไม่ตกอยู่กับการเผชิญกับปัญหา หรือการทะเลาะขัดแย้งกัน ทางด้านศาสนาและวัฒนธรรม เพราะแม้แต่ในหลักการอิสลามหรือแผ่นดินหรือประเทศอิสลาม ไม่ว่าจะศาสนาใดก็ตาม ในอันดับแรกจะต้องไม่ระรานหรือทักท้วงศาสนาและความเชื่อของคนอื่น หากเขาต้องการเชิญชวนผู้อื่นให้เข้ามาสู่สายธารหรือศาสนาอิสลาม ก็ควรกระทำด้วยคำพูดที่ดีดังที่อัล-กुरอาน :

ادْعُ إِلَى سَبِيلِ رَبِّكَ بِالْحُكْمَةِ وَالْمَوْعِظَةِ الْحَسَنَةِ وَجَادِلْهُمْ بِالَّتِي هِيَ أَحْسَنُ إِنَّ رَبَّكَ هُوَ أَعْلَمُ بِمَنْ ضَلَّ عَنْ سَبِيلِهِ وَهُوَ أَعْلَمُ بِالْمُهْتَدِينَ

“จงเรียกร้องสู่แนวทางแห่งพระเจ้าของสุเจ้าโดยสุชุม และการตักเตือนที่ดี และจงโต้แย้งพวกเขาด้วยสิ่งที่ดีกว่า แท้จริงพระผู้อภิบาลของเจ้า พระองค์ทรงรู้ดีว่าผู้ใดหลงไปจากทางของพระองค์ และพระองค์ทรงรู้ดีถึงบรรดาผู้ที่อยู่ในทางที่ ถูกต้อง (อัล-กुरอาน บท อันนะฮฺลฺ โองการที่ 125)

อีกโองการหนึ่งกล่าวว่า :

وَلَا تُجَادِلُوا أَهْلَ الْكِتَابِ إِلَّا بِالَّتِي هِيَ أَحْسَنُ إِلَّا الَّذِينَ ظَلَمُوا مِنْهُمْ وَقُولُوا آمِنًا بِالَّذِي أَنْزَلَ آلَيْنَا وَأَنْزَلَ إِلَيْكُمْ وَالْهِنَا وَالْهَكْمَ وَاحِدًا وَنَحْنُ لَهُ مُسْلِمُونَ

“สุเจ้าอย่าโต้เถียงกับชาวคัมภีร์เว้นแต่ด้วยหลักการที่ดี กว่า นอกจากบรรดาผู้ธรรมในหมู่พวกเขา และสุเจ้าจงกล่าว (แก่พวกเขา) ว่า เราศรัทธาในสิ่งที่ถูกประทานแก่เราและสิ่งที่ถูกประทานแก่ท่าน

พระเจ้าของเราและของท่านเป็นหนึ่งในเดียวกัน และเราเป็นผู้สวามิภักดิ์ต่อพระองค์" (อัล-กุรอาน บท อังกะบุตร โองการที่ 46)

การวิพากษ์ด้วยเหตุผลและความสงบจำมุสลิม เป็นสาเหตุทำให้ได้รับบทสรุปที่ดี เช่น การยอมรับอิสลามของผู้ปฏิเสธทั้งหลาย แต่ถ้าเป็นการวิพากษ์ด้วยความรุนแรงหรือความทำร้ายและปฏิเสธทัศนคติของคนอื่น ด้วยความเกลียดชังและความอคติ ในที่สุดผลที่ได้คือการขับไล่มุสลิมออกจากประเทศที่พวกเขาได้อาศัยอยู่ หรือไม่ก็ถูกกลั่นแกล้งถูกระราน หรือถูกคุกคามจากพวกเขา และในกรณีนี้ฝ่ายที่พ่ายแพ้คือมุสลิม เพราะนอกจากจะประสบกับปัญหามากมายแล้วยังไม่ประสบความสำเร็จในการประกาศเผยแผ่คำสอนศาสนาอีกด้วย ด้วยเหตุนี้ การชวนชวดยพยายามของมุสลิมคนหนึ่งต้องดำเนินไปบนสายกลาง มีความพอดี มากด้วยวิทย์ปัญญา และภูมิปัญญา มีความเข้าใจในการเมือง และห่างไกลจากความขัดแย้ง และการใช้อารมณ์ความรู้สึก และป้องกันไม่ให้ชาวบ้านมีความรู้สึกไม่ดีกับชาวต่างชาติ ซึ่ง คำแนะนำเหล่านี้ได้รับการเน้นย้ำไว้อย่างมากให้มีความอดทน และทำให้อิสลามเข้ากันได้กับบุคคลที่ไม่ได้เป็นมุสลิม ไม่ว่าจะอยู่ในประเทศอิสลามหรือไม่ก็ตาม การได้รับแรงบันดาลใจจากวิธีการของท่านศาสดา (ซ็อล ฯ) ที่ท่านได้ส่งสารไปเชิญชนกษัตริย์ และผู้นำของประเทศต่างๆ เพื่อให้เข้ารับอิสลาม หลังจากอพยพไปอยู่มะดีนะฮ์ได้ไม่นานนัก ซึ่งมีประโยชน์อย่างยิ่งสาส์นของท่านสามารถโน้มน้าวจิตใจของบุคคลเหล่านั้นได้เป็นอย่างดี คำพูดของท่านศาสดาเป็นไปตามโองการที่กล่าวไว้ว่า :

قُلْ يَا أَهْلَ الْكِتَابِ تَعَالَوْا إِلَى كَلِمَةٍ سَوَاءٍ بَيْنَنَا وَبَيْنَكُمْ أَلَّا نَعْبُدَ إِلَّا اللَّهَ وَ لَا نُشْرِكَ بِهِ شَيْئًا وَ لَا يَتَّخِذَ بَعْضُنَا بَعْضًا أَرْبَابًا مِنْ دُونِ اللَّهِ فَإِنْ تَوَلَّوْا فَقُولُوا اشْهَدُوا بِأَنَّا مُسْلِمُونَ

"จงกล่าวเถิด (มุฮัมมัด) ว่า โอ้ บรรดาผู้ได้รับคัมภีร์ จงมายังถ้อยคำหนึ่งซึ่งเท่าเทียมกัน ระหว่างเราและพวกท่านคือ เราจะไม่เคารพสักสิ่งใด นอกจากอัลลอฮ์เท่านั้น และเราจะไม่ตั้งสิ่งหนึ่งสิ่งใดเป็นภาคีกับพระองค์ และพวกเรบางคนก็จะไม่ยึดถืออีกบางคนเป็นพระเจ้าอื่นจากอัลลอฮ์ แล้วหากพวกเขาผินหลังให้ ก็จงกล่าวเถิดว่า พวกท่านจงเป็นพยานด้วยว่า แท้จริงพวกเราเป็นผู้น้อมตาม" (อัล-กุรอาน บทอาลิอิมรอน 64)

แม้ว่าอิสลามจะมีความเชื่อว่าศาสนาและความเชื่อของตนนั้นถูกต้อง ส่วนศาสนาอื่นนั้นไม่ถูกต้องก็ตาม แต่คำสอนของกุรอานและนบี (ซ็อล ฯ) คือการเจรจาแม้แต่มุชริกที่มีความคิดอคติอย่างรุนแรงก็ตาม อัล-กุรอานสอนว่าสิ่งเดียวที่สามารถแก้ไขปัญหาก็ได้เป็นอย่างดีคือ การเจรจาท่อง การใช้สติปัญญาและการใคร่ครวญในสัจธรรมความจริงของศาสนา และการเปิดแนวทางที่ถูกต้องสำหรับพวกเขา อัล-กุรอาน ได้กล่าวถึงประเด็นนี้ว่า:

قُلْ مَنْ يَرْزُقُكُمْ مِنَ السَّمَاوَاتِ وَالْأَرْضِ قُلْ اللَّهُ وَآنَا أَوْ آيَاكُمْ لَعَلِّي هُدِيَّ أَوْ فِي ضَلَالٍ مُبِينٍ

"จงกล่าวเถิด "ผู้ใดเป็นผู้ประทานปัจจัยยังชีพแก่พวกเธอจากเหล่าชั้นฟ้าและแผ่นดิน" จงกล่าวเถิดว่า "อัลลอฮ์ และแท้จริง หากไม่เราก็คงพวกเธอ ที่อยู่บนแนวทางที่ถูกต้อง หรืออยู่ในการหลงผิดอย่างชัดแจ้ง" (อัล-กุรอาน บทสะบะ โองการที่ 24)

โองการเหล่านี้บ่งชี้ให้เห็นอย่างชัดเจนว่า ผู้ที่ไม่ใช่มุสลิมไม่ว่าเขาจะอยู่ในประเทศอิสลาม หรือในประเทศอื่นก็ตาม เขาต้องได้รับสิทธิและหน้าที่อันเดียวกัน ซึ่งชาวมุสลิมทั้งหลายต่างได้รับนิกาย ศาสนาหรือศาสนาคือภารกิจที่ผู้นับถือมีความมุ่งมั่นหวังแหวน ซึ่งนอกจากการเจรจาด้วยความอดทน และความเยียบสงบแล้ว จะไม่มีวันสิ้นคอนมันได้เด็ดขาด ด้วยเหตุนี้ มุสลิมจึงมีหน้าที่รอบรู้ข้อมูลอย่างละเอียดสมบูรณ์ ชาญฉลาด และด้วยความคิดและเหตุผลโดยจะต้องไม่สร้างวิกฤติให้ลับสน และพึงพินาศ เพื่อให้คนนอกศาสนามามีอิทธิพลเหนือตัวเขา คำว่าวัฒนธรรมก็เช่นเดียวกัน ตามความหมายของวัฒนธรรมส่วนรวมหรือสังคมศาสตร์ หรือความหมายตามพจนานุกรมวลีคือ : "การตอบสนองของความต้องการของมนุษย์ทั้งด้านวัตถุปัจจัยและจิตวิญญาณของพวกเขา" ซึ่งครอบคลุมไปถึงประเภทต่างๆ ของการดำรงชีพทางสังคม เช่น สังคมครอบครัว เศรษฐกิจ ศาสนา จริยธรรม การศึกษา, ความงาม, การเมือง, ภาษาและการปฏิบัติ อาจกล่าวในคำๆ เดียวว่า : วัฒนธรรมหมายถึงการรู้จักและพฤติกรรม วัฒนธรรมมีความคล้ายเหมือนกับนิกายมาก และนิกายตามลักษณะของตนมีความผูกพันกับศาสนา ด้วยเหตุนี้ บรรดามุสลิม เนื่องจากเป็นชนกที่มาดำรงชีวิตในประเทศอื่น จะต้องพึงระวังไม่ทำตนให้ขัดแย้งกับหลักความเชื่อ 3 ประการ อันได้แก่: นิกาย ศาสนา และวัฒนธรรม เพราะการทำตนให้ห่างไกลจากนิสัยและประเพณีของประชาชน จะทำให้เขาประสบกับปัญหามากมายที่จะตามมา สิ่งสำคัญที่สุดคือชาวมุสลิม ที่อาศัยอยู่ในประเทศอื่นถือเป็นหน้าหลักของตนคือ เขาต้องปฏิบัติหน้าที่หรือประเพณีศาสนา, วัฒนธรรม และความคิดทั่วไปเกี่ยวกับศาสนา นิกายและวัฒนธรรมด้วยความระมัดระวังอย่างยิ่ง

ตัวอย่างที่สำคัญที่สุดของศาสนา คือการปฏิบัติศาสนกิจและการแสดงความเคารพภักดีให้บังเกิดในสังคม ธรรมชาติและสติปัญญาไม่ยอมรับเช่นกันว่า ถ้าหากมุสลิมคนหนึ่งให้การดูถูกหรือจบบ้างการแสดงความเคารพภักดีของบุคคลอื่น หรือพยายามสร้างกระแสสิ่งเหล่านั้น การกระทำเช่นนี้คือสาเหตุของการเกิดความรุนแรงและความบาดหมาง ทำให้เกิดการบันดานโทษะ ผลของการปฏิบัติทำนองนี้คือการทำให้ชีวิตของบรรดามุสลิมที่อาศัยอยู่ในต่างประเทศได้รัฐ อันตราย

ดังนั้นหน้าที่ของผู้เผยแผ่คนหนึ่งสิ่งที่จะต้องกระทำคือ การเปลี่ยนนิสัยการมองมุสลิมให้เป็นการมองความจริงของพระเจ้า ที่ชาวมุสลิมทั้งหลายต่างให้การเคารพภักดีตามหลักการของอิสลามกล่าว ว่า ไม่มีการบังคับให้นับถือศาสนา (อัลกุรอานบท บะเกาะเราะฮ์ 256)

ดังนั้นจะเห็นว่าเราได้กล่าวถึงรากหลักของศาสนาแล้ว สิ่งที่สำคัญที่สุดคือการหลีกเลี่ยงการเผชิญหน้า หรือหลีกเลี่ยงบางภารกิจที่ก่อให้เกิดความขัดแย้ง หรือการทะเลาะวิวาท หรือหลีกเลี่ยงภารกิจที่ก่อให้เกิดการคิดอคติและคิดไม่ดีทั้งหลายหรือเป็นการเพิ่มเชื้อเพลิงให้ศัตรูคิด

ประหัตประหารมุสลิมมากยิ่งขึ้น เนื่องจากวิหยาปัญญาและความชาญฉลาดได้มีคำสั่งให้เราหันห่างไกลจากการเผชิญหน้า การเผยแพร่เชิญชวนเข้าสู่อิสลาม หรือเชิญชวนไปสู่การเคารพภักดีในพระเจ้าองค์เดียว การทำความดี เหตุผล ความสวยงาม ความยุติธรรม ความรู้สึกที่ดี ความเมตตา การสร้างสรรค์ความคดงาม เหล่านี้เป็นสิ่งที่ตั้งงามด้านบวกทั้งสิ้น ความเลวร้ายทั้งหมดคือ การก่อความวุ่นวายในหมู่ประชาชน หรือการกระทำที่ก่อให้เกิดความรุนแรง การก่อการร้าย หรือลัทธิที่มีความรุนแรง มีความสุดโต่งทางความคิด การกระทำเช่นนี้ไม่มีผลดีอันใดทั้งสิ้น รังจะก่อให้เกิดความเสียหายอันยิ่งใหญ่กับสังคมส่วนรวม และทำให้สำนึกผิดในภายหลัง ขณะที่ความสุ่มคัมภีร์ภาพความในเย็น การให้สติปัญญาขบคิดปัญหาเป็นธรรมชาติที่ซ่อนอยู่ในตัวของมนุษย์ทุกคน และเป็นสิ่งเดียวที่จะทำให้เป้าหมายของเราบรรลุผล ทำให้มีการขยายประชาชาติและสังคมให้กว้างไกลออกไป และนี่คือวิธีการที่ชาญฉลาดของนักปราชญ์นักคิดเพื่อการเผยแพร่อิสลาม ที่ขยายไปทั่วทวีปเอเชีย หรือเอเชียตะวันออกเฉียงใต้ และในที่อื่นๆ ซึ่งผลที่ได้รับคืออิสลามได้เติบโตออกไปในประเทศต่างๆ มากมาย เช่น อินโดนีเซีย มาเลเซีย สิงคโปร์ ประเทศไทย และยังคงขยายกว้างออกไปในประเทศอินเดีย และประเทศอื่นๆ ในเอเชียตะวันออกเฉียงใต้อีกหลายประเทศด้วยกัน ในยุคสมัยของเรามีมุสลิมอาศัยอยู่ในทวีปยุโรป อเมริกา แอฟริกาจำนวนมากมาย บรรดามุสลิมที่อาศัยอยู่ในประเทศเหล่านั้น ซึ่งไม่ใช่ประเทศอิสลามจะต้องไม่ยุ่งเกี่ยวกับศาสนพิธี หรือพิธีกรรมทางศาสนาของศาสนาอื่นเป็นอันขาด ทว่าพวกเขาต้องให้เกียรติและให้ความเคารพในศาสนพิธีเหล่านั้น มุสลิมที่อาศัยอยู่ในประเทศที่ไม่ใช่อิสลาม พวกเขา ควรต้องให้เกียรติพลเมืองของประเทศเหล่านั้น พึงปฏิบัติกับพวกเขาด้วยเหตุผลและมีความยุติธรรม พวกเขามีสิทธิเหมือนประชาชนทั่วไป

การแสดงออกทางศาสนา ถือเป็นสิทธิของมุสลิมซึ่งพวกเขาควรมีเสรีภาพในการแสดงความเคารพภักดีของพวกเขา และต้องสามารถประกาศความเชื่อถือ ความศรัทธาของตนตามที่อัล-กุรอานและสุนนะฮ์ของท่านศาสดา (ซ็อล ฯ) ได้กำหนดไว้สำหรับพวกเขา

ดังนั้นการปฏิบัติศาสนกิจทางศาสนา เช่น การอะซัน อิกอมะฮ์ นมาซญุมอะฮ์ นมาซญะมาอะฮ์ นมาซฮีด นมซประจำวันห้าเวลา การถือศีลอดในเดือนรอมฎอน การจ่ายทานบังกัป (ซะกาต) การเดินทางไปประกอบพิธีฮัจญ์ และอื่นๆ ซึ่งการปฏิบัติศาสนกิจในอิสลามไม่ได้สร้างความเสียหายแก่ผู้ใดทั้งสิ้น อีกทั้งไม่ได้สร้างปัญหาให้แก่ผู้ใด ไม่ได้ขัดแย้งกับระบบการปกครอง ไม่ได้ขัดแย้งกับวิถีการดำเนินชีวิต อีกทั้งไม่ได้เป็นปัญหากับกิจการงาน การค้าธุรกิจ และอื่นๆ ทว่าในทางกลับกันการแสดงความเคารพภักดีในอิสลามทำให้มีจิตใจสงบ สร้างความเชื่อมั่นรักษาในสนธิสัญญา รักษาข้อตกลงและของฝากทั้งหลาย ทำให้เลือกปฏิบัติสิ่งที่ถูกต้อง หลีกเลี่ยงการหลงกล และการประพฤติไม่ดีทั้งในแง่ศีลธรรมและกฎหมาย

การประกาศของกฎหมายว่าด้วยสิทธิมนุษยชน นั้นเห็นว่าจะมีความสอดคล้องกับหลักการของอิสลาม เป็นอย่างยิ่ง ดังกฎข้อที่ 18 กล่าวว่า "บุคคลมีสิทธิในเสรีภาพแห่งความคิด มโนธรรม และ ศาสนา สิทธินี้รวมถึงเสรีภาพที่จะเปลี่ยนศาสนา หรือความเชื่อถือ และเสรีภาพ ที่จะแสดงให้ศาสนา หรือความเชื่อถือประจักษ์ในรูปของการสั่งสอน การปฏิบัติกิจความเคารพสักการบูชา สวดมนต์ และ การถือปฏิบัติพิธีกรรม ไม่ว่าโดยลำพังตนเอง หรือร่วมกับผู้อื่นในประชาคมและในที่สาธารณะหรือ ส่วนตัว"กฎดังกล่าวนี้ เป็นที่ชัดเจนมากว่าได้รับอิทธิพลมาจากบัญญัติของอิสลาม ด้วยเหตุนี้ สิทธิ ของมุสลิมและคนอื่นในการปฏิบัติศาสนกิจของตน ถ้าไม่ได้สร้างความเดือดร้อนให้แก่บุคคลอื่น หรือได้รับการทักท้วงแล้วละก็ย่อมเป็นสิ่งที่สามารถปฏิบัติได้ตลอดเวลา และนี่เป็นปรากฏการณ์ที่ สูงส่งที่อิสลามให้การสนับสนุนโดยเฉพาะในยุคสมัยนี้ ดังนั้น มุสลิมจึงมีสิทธิปฏิบัติศาสนกิจของตน ไม่ว่าเขาจะอยู่ที่ใดบนโลกนี้ก็ตาม แม้แต่ในประเทศที่ไม่ใช่อิสลาม

2 การร่วมมือกันทางด้านวัฒนธรรมการศึกษาและการพัฒนาแห่งชาติมีชาวมุสลิมใน สภาพแวดล้อมที่ไม่ใช่อิสลาม ในทางปฏิบัติมีความจำเป็นด้านการติดต่อสื่อสารร่วมกันกับบุคคล ที่ไม่มุสลิม ในด้านวัฒนธรรมของชาติ และข้อมูลประวัติศาสตร์และภูมิศาสตร์การศึกษา และการ เรียนรู้ตามการเรียนการสอนวิชาการ ตลอดจนการรู้จักหลักในการศึกษาอบรม การนี้จำเป็นต้องให้ ความเคารพต่อองค์การพื้นฐานสาธารณะ ที่มีวัตถุประสงค์เพื่อสร้างบรรยากาศแห่งชาติ วิชาการและ การศึกษา และมีส่วนร่วมในงานเฉลิมฉลองของชาติและเทศกาลต่างๆ ทางประวัติศาสตร์แต่ถ้า วัฒนธรรมของประเทศที่ไม่ใช่อิสลามแต่ละประเทศนั้น เชื่อว่าไม่มีพระเจ้าหรือมีแนวโน้มแยก การเมืองออกจากศาสนา มีการแจกจ่ายปริญญาบัตรด้านการศึกษาตามระดับชั้นของการศึกษา และเป็นไปตามระบบของการศึกษา ซึ่งมีเพียงแนวทางที่ได้กล่าวถึงเท่านั้นที่มีความเป็นไปได้ของ พระเจ้าทรงตอบแทนรางวัลดิงามแก่ทูตซีเรียในกรุง มอสโก ในช่วง 60-70 ปี ของศตวรรษที่ผ่านมา ท่านได้เพียรพยายามทางจนประสบความสำเร็จ ทำให้บรรดามุสลิมรอดพ้นการเรียนรู้ปรัชญาของ คอมมิวนิสต์ที่ไม่เชื่อพระเจ้าหลังจากนั้นงานพื้นฐานที่สำคัญอันเป็นความรับผิดชอบของชาวมุสลิม นั้นคือการจัดตั้งโรงเรียนเอกชนซึ่งมีการเรียนสองวันต่อสัปดาห์ โดยมีวัตถุประสงค์เพื่อเรียนรู้ วัฒนธรรมทางศาสนาอิสลาม โดยได้สอนแก่เด็กๆให้หลีกเลี่ยงจาก ความเชื่อที่มีหลักความเชื่อไม่ เข้ากันกับวัฒนธรรมอิสลาม หรือขัดแย้งกับหลักการอิสลามและวัตถุประสงค์ของอิสลามแต่่างานนี้ ไม่ประสบความสำเร็จ คุณจะต้องสอนอัล-กุรอาน ภาษาอาหรับ และศาสนาอิสลามแก่มุสลิม ดังที่ มุสลิมในยุคของลัทธิคอมมิวนิสต์ใน รัสเซียจีนและยูโกสลาเวียได้เรียนรู้กันอย่างลับๆ ภายในบ้าน การจัดตั้งโรงเรียนเป็นปัญหาที่ขณะนี้อยู่ในประเทศที่ไม่ใช่อิสลาม ซึ่งในประเทศเหล่านี้ชาวมุสลิมได้ สร้างโรงเรียนพิเศษสำหรับนักศึกษามุสลิม เพื่อสอนวัฒนธรรมอิสลามภายในสองวัน ที่โรงเรียน ภาครัฐหยุดเรียนโดยต้องได้รับความร่วมมือกันทั้งสองฝ่ายบรรดาบุตรชายและหญิงชาวมุสลิมในชั้น ประถมศึกษา และมัธยมต้น จะได้รับการเรียนรู้เรื่องราวที่จำเป็น โดยเฉพาะอย่างยิ่งภาษาอาหรับ อัล-กุรอาน ศาสนบัญญัติที่จำเป็น และอื่น ๆ ที่เกี่ยวข้องกับวัฒนธรรมทั่วไปของอิสลาม ซึ่งการเรียน

การสอนเป็นสิทธิพื้นฐานในการสร้างความคิดเห็นความเชื่อ ตลอดจนการเรียนรู้ศาสนาบัญญัติ ภาควิปฏิบัติ และการเรียนรู้หลักจริยธรรม และการศึกษาที่ถูกต้อง เพราะตามฐานะของท่านศาสดา (ซ็อล ฯ) กล่าวว่า "การเฝ้าหาความรู้เป็นวาญิบเหนือตัวทั้งชายและหญิงมุสลิม" อัล-กูรานกล่าวว่า :

(وَقُلْ رَبِّ زِدْنِي عِلْمًا) (طه 114/)

"โอ้ ข้าแต่พระผู้อภิบาล ขอพระองค์ทรงโปรดเพิ่มพูนความรู้แก่ข้าพระองค์ด้วย" (อัล-กูราน บทฎอฮา 114)

ในการเรียนรู้จักแนวคิดของบุคคลที่เป็นมุสลิม วางอยู่บนพื้นฐานของการศึกษาหาความรู้อิสลาม และความรู้อื่น ๆ ที่เกี่ยวข้องกับชีวิตประจำวัน ซึ่งได้เน้นไว้อย่างยิ่งเนื่องจากความรู้คือประทีปที่จะทำให้บุคคลที่เป็นมุสลิมสามารถจำแนกแยกแยะได้ระหว่างความรู้ที่เป็นอันตราย และความรู้ที่มีประโยชน์ หรือวิชาความรู้ความ ความคิด และสติปัญญาวิวัฒนาการให้มนุษย์มีความสมบูรณ์ และคุณค่าของเขาก็จะสูงส่งตามไปด้วย ความรู้คือพื้นฐานสำคัญของความก้าวหน้าและการพัฒนาสังคมและอารยธรรม ซึ่งนักปราชญ์และอุละมาอูจะได้รับฐานันดรอันพิเศษนี้ ณ พระเจ้าผู้ทรงสูงส่ง และเกรียงไกร ดังอัล-กูราน กล่าวว่า :

يَرْفَعُ اللَّهُ الَّذِينَ آمَنُوا مِنْكُمْ وَالَّذِينَ أُوتُوا الْعِلْمَ دَرَجَاتٍ

"อัลลอฮฺ ทรงยกย่องเทิดเกียรติแก่บรรดาผู้ศรัทธาในหมู่พวกเจ้า และบรรดาผู้ได้รับความรู้หลายชั้น" (อัล-กูราน บท มุญาตะละฮฺ 11)

สิทธิในการศึกษา, เป็นสิทธิมนุษยชนทุกคนและเป็นธรรมชาติ การอบรมสั่งสอนอย่างถูกต้องและสอดคล้องกับหลักการอิสลามและวัตถุประสงค์ ถือเป็นสิทธิพื้นฐานแม้กระทั่งถือว่าเป็นวาญิบเสียด้วยซ้ำไป ซึ่งไม่ว่ามุสลิมคนใดก็ตามเขาจะต้องไม่มองว่าสิ่งนี้ไม่จำเป็น หรือไม่ให้ความสำคัญ ในกรณีนี้ผู้ที่เป็นบิดามารดาและสังคมอิสลาม ทั้งหมดจะต้องไม่นิ่งเฉยต่อการศึกษา อัลลอฮฺ (ซบ.) ตรัสว่า:

قَدْ أَفْلَحَ مَنْ زَكَّاهَا * وَقَدْ خَابَ مَنْ دَسَّاهَا

"แน่นอน ผู้ซัดเกล้าจิตใจย่อมสำเร็จ แน่แน่นอน ผู้หมักหมม (ทำให้จิตสกปรกด้วยบาป) ย่อมล้มเหลว" (อัล-กูรานบท ชัมซฺ 9-10)

ซึ่งหมายความว่า ถ้าหากทุกคนมีการพัฒนาคุณธรรมของตนเองภายใน และตนได้ถูกอบรมตามคุณธรรมและจริยธรรมที่เหมาะสมกับการศึกษา เขาก็จะกลายเป็นคนดีของสังคม และแน่นอนผู้ใดไม่ใส่ใจในภารกิจนี้เขาย่อมขาดทุน

ข้อ 26 ปฏิญญาสากลว่าด้วยสิทธิมนุษยชน ยังได้กล่าวถึงสิทธิไว้ว่า

(1) บุคคลมีสิทธิในการศึกษา การศึกษาจะเป็นสิ่งที่ให้เปล่าโดยไม่คิดมูลค่า อย่างน้อยที่สุดในชั้นประถมศึกษาและขั้นพื้นฐาน ชั้นประถมศึกษาให้เป็นการศึกษาภาคบังคับ ชั้นเทคนิคและชั้นประกอบอาชีพเป็นการศึกษาที่จะต้องจัดมีขึ้นโดยทั่วไป และชั้นสูงเป็นชั้นที่จะเปิดให้ทุกคนเท่ากันตามความสามารถ

(2) การศึกษาจะมุ่งไปในทางพัฒนาบุคลิกภาพของมนุษย์อย่างเต็มที่และเพื่อเสริมพลังเคารพต่อสิทธิมนุษยชน และเสรีภาพขั้นมูลฐานให้แข็งแกร่ง ทั้งจะมุ่งเสริมความเข้าใจ ชันติ และมิตรภาพในระหว่างประชาชาติ กลุ่มเชื้อชาติ หรือกลุ่มศาสนา และจะมุ่งขยายกิจกรรมของสหประชาชาติเพื่อการดำรงสันติภาพ

(3) ผู้ปกครองมีสิทธิก่อนผู้อื่นที่จะเลือกชนิดของการศึกษาสำหรับบุตรหลานของตน

สิ่งสำคัญที่สุดสำหรับการศึกษาของชาวมุสลิมในประเทศที่ไม่ใช่อิสลาม คือการสอนหลักการของศาสนาแก่เยาวชนมุสลิมทั้งชายและหญิง การอบรมที่ถูกต้องจะทำให้พวกเขาเคยชินกับการแสดงความเคารพ และคุ้นเคยกับข้อบังคับต่างๆ ของอิสลาม เพราะบรรดาบุตรหลายคือของฝากจากพระเจ้าผู้เป็นเจ้าของในมือของบิดามารดาทั้งหลาย และบิดามารดานั้นเองที่ต้องตอบคำถามของพระเจ้าในการปฏิบัติหน้าที่นี้ เนื่องจาก การสำรองความคิด ความสัมพันธ์ระหว่างสติ ปัญญาและกับชีวิต ความรู้กับมารยาทและจริยธรรมเป็นสิ่งดีงาม และเป็นพื้นฐานหลักของศาสน์อิสลาม การหว่านเมล็ดพันธ์แห่งความเชื่อศรัทธา และพลังฮิมาณที่ถูกต้อง เท่ากับเป็นการสอนให้มุสลิมรู้จักหน้าที่ของตนที่มีต่อพระเจ้าของพวกเขา และเป็นการส่งเสริมการเติบโตและพัฒนาความคิดภายใน และเป็นการขัดเกลาภายในของพวกเขาให้บริสุทธิ์ และไม่มีมุสลิมคนใดไม่ว่าคุณจะถูกอยู่ในประเทศอิสลามหรือไม่ใช่อิสลาม หรือมีตำแหน่งหรือไม่มีตำแหน่งก็ตาม จะไม่ได้รับการยกเว้นการนี้เด็ดขาด เมื่อมุสลิมคนหนึ่งถ้าพิจารณาด้านวัฒนธรรมเขามีความเพียบพร้อม ถ้าพิจารณาด้านความรู้เขามีความหลากหลาย และถ้าพิจารณาด้านการอบรมสั่งสอน เขามีความอุดมสมบูรณ์สูงส่ง แน่นอนสิ่งนี้ถือเป็นประโยชน์กับประชาชาติและสังคมที่ตนดำเนินชีวิตในนั้น มันไม่สมควรที่ชาวมุสลิมทุกคนบนโลกนี้ เขาต้องเผชิญหน้าหรือมีปัญหาเกี่ยวกับบุคคลอื่นที่ไม่ใช่มุสลิม เนื่องจากคุณค่าของมนุษย์ขึ้นอยู่กับความสามารถความรู้และภูมิปัญญาของเขา ที่ได้นำเสนอต่อคนอื่น ด้วยเหตุนี้เอง เขาจึงต้องห่างไกลจากการไม่รู้จากข้อบกพร่องอันเป็นความโง่เขลาทั้งปวง และต้องเรียกร้องความเคารพและให้เกียรติสถานภาพทางสังคมและความน่าเชื่อถือของตัวเองให้ได้

3) สิทธิและหน้าที่ทางสังคม (การเมืองเศรษฐกิจสังคมความสัมพันธ์)

สิทธิและหน้าที่นี้ถือได้ว่าเป็นความสำคัญที่สุดประการหนึ่ง เพราะเป็นการแสดงให้เห็นถึงระดับมาตรฐานทางสังคมกับชุมชน และยังแสดงให้เห็นถึงเหตุผลที่ซื่อสัตย์จริงใจและความไว้วางใจ และแสดงระดับของการประสานงานระหว่างทั้งสองด้านกล่าวคือบุคคลและสังคมหรือรัฐบาล

ดังนั้น สิทธิประเภทนี้เป็นการแสดงให้เห็นถึงการมีอยู่ หรือไม่มีอยู่ของความเกี่ยวข้อง หรือวิธีการตกลงและความสะดวกสบายความกังวล, ความโศกเศร้าและไม่สบายในชีวิตดาว ในประเทศที่ไม่ใช่อิสลาม นโยบายการเมืองคือเหตุผลที่พิสูจน์ให้เห็นถึงการมีอยู่และไม่มีอยู่ได้อย่างชัดเจน ว่ามีความมั่นคงหรือไม่ เศรษฐกิจคือมาตรที่บ่งบอกให้เห็นถึงความเป็นไปได้หรือเป็นไปได้ไม่ได้อในการมีชีวิตอย่างสงบสุขและมีความสะดวกสบายหรือไม่ ความสัมพันธ์ทางสังคมคือเกณฑ์ที่ใช้วัดความเข้าใจกัน หรือความใกล้ชิดกับระยะห่างของผู้คนในสังคมหนึ่ง

สิทธิและหน้าที่ทางการเมือง คือตัวอย่างของการเชื่อมโยงกับรัฐบาลและการปกครอง หรือเป็นไปเพื่อหลีกเลี่ยงและหนีสิ่งอื่นใด เป็นการบ่งบอกถึงความเป็นไปได้ในฐานะของพลเมืองคนหนึ่งที่มียุติธรรม เนื่องจากสัญชาติของประเทศหนึ่ง คือการแสดงให้เห็นถึงการพึ่งพา, ความสัมพันธ์, การเป็นพลเมือง, ถิ่นที่อยู่และการอยู่ หรือการอนุญาตให้อยู่ถาวร การให้สิทธิในการเดินทาง และการพึ่งพิงตลอดจนการได้รับประโยชน์ในสิทธิของผู้ลี้ภัย และความยุติธรรมในศาลแห่งชาติเพื่อป้องกันการฉ้อโกง หรือการได้รับสิทธิของตน ซึ่งสิทธิทั้งสามประเภทนี้ คือตัวบ่งบอกให้เห็นถึงความสัมพันธ์ระหว่างภาครัฐกับบุคคล อีกทั้งยังเป็นการกำหนดสิทธิและหน้าที่ของเขาต่อสิ่งนั้น ขณะเดียวกันหลักการของความยุติธรรมและความเสมอภาคเองก็เรียกร้องสิ่งนี้กฎหมายเหล่านี้อิสลามได้วางแผนเอาไว้แล้วสำหรับบุคคลที่ไม่ใช่มุสลิม แต่อาศัยอยู่ในประเทศอิสลาม และรัฐธรรมนูญของประเทศต่างๆ เองก็ให้การยอมรับ ดังนั้น แน่ใจว่ากฎนี้ก็ต้องถูกปฏิบัติกับมุสลิมที่อาศัยอยู่ในประเทศที่ไม่ใช่อิสลามด้วยเช่นกัน แต่ปัญหาที่ถูกกล่าวถึงในกรณีนี้คือว่า ความจำเป็นในการเข้าร่วมเป็นทหารเพื่อรับใช้ชาติ อันถือเป็นหน้าที่บังคับที่จะต้องเข้าร่วมทัพศัตรู ขณะที่สิ่งนี้ไม่เป็นที่อนุญาตสำหรับมุสลิมทุกคน เนื่องจากเขาได้อยู่ภายใต้ธงรบที่ไม่ใช่อิสลามมารบกับอิสลามด้วยกัน แต่ถ้าเขาไม่ปฏิบัติตามก็จะได้รับความเดือดร้อน เนื่องจากฝ่าฝืนและผิดระเบียบวินัย อาจจะต้องติดคุกหรือเสียค่าปรับมหาศาล แต่อย่างไรก็ตามการถูกลงโทษทางการเงินหรือทางวินัยก็ยิ่งดีกว่าการมาสู้รบกับมุสลิมด้วยกัน หรือเป็นปรปักษ์กับระบบอิสลาม การเข้าร่วมสงครามเท่ากับได้ช่วยบุคคลอื่นที่ไม่ได้เป็นมุสลิม มาทำลายล้างอิสลามด้วยกัน

มุสลิมกลุ่มนี้ย่อมได้รับความอธรรม เนื่องจากมีพันธสัญญากับประเทศอิสลาม และให้ความช่วยเหลือพี่น้องมุสลิมด้วยกัน อัล-กุรอานกล่าวว่า

وَالَّذِينَ آمَنُوا وَلَمْ يُهَاجِرُوا مَا لَكُمْ مِنْ وَلَايَتِهِمْ مِنْ شَيْءٍ حَتَّىٰ يُهَاجِرُوا
وَأَن اسْتَنْصَرُوكُمْ فِي الدِّينِ فَعَلَيْكُمُ النَّصْرُ إِلَّا عَلَىٰ قَوْمٍ بَيْنَكُمْ وَبَيْنَهُمْ
مِيثَاقٌ وَاللَّهُ بِمَا تَعْمَلُونَ بَصِيرٌ

“และบรรดาผู้ที่ศรัทธาที่ไม่ได้อพยพนั้น ก็ไม่เป็นหน้าที่แก่ผู้เจ้าแต่อย่างใดในการช่วยเหลือพวกเขา จนกว่าพวกเขาจะอพยพ และถ้าหากเขาขอให้พวกเขาช่วยเหลือในเรื่องศาสนา ก็จำเป็นแก่ผู้เจ้าที่ต้องให้การช่วยเหลือนอกจากในการต่อต้านพวกที่ระหว่างผู้เจ้ากับพวกเขามีสัญญากันอยู่

และอัลลอฮฺ นั้นทรงเห็นในสิ่งที่พวกเจ้ากระทำกัน" (อัล-กุรอานบทอัลอันฟาล 72)มุสลิมต่างมีหน้าที่ แสดงให้รัฐบาลได้เห็นความซื่อสัตย์และความภักดีของพวกเขา และมีหน้าที่ให้ความเคารพกฎหมาย ของประเทศที่ตนอาศัยอยู่ และเท่าที่สามารถทำได้จะต้องหลีกเลี่ยงการเผชิญหน้ากับระบบของ อิสลาม, อีกด้านหนึ่งมนุษย์นั้นมีสิทธิเลือกอาชีพที่เหมาะสมให้แก่ตัวเอง ซึ่งถือว่าตนมีเสรีภาพใน การเลือกสรร ดังนั้น ตนจะต้องเลือกไม่อยู่ในบ้านที่มีความเลื่อมทรมาน หรือต้องไม่อยู่ในบ้านที่เป็น ศูนย์กลางของการปราศจากความเชื่อศรัทธา ผ่าฝืน ก่อกรรมทำเข็ญ

สิทธิส่วนบุคคลของมุสลิมคนหนึ่งในฐานะที่เป็นพลเมือง เขามีสิทธิที่จะเข้าร่วมการเลือกตั้งรัฐสภา หรือมีสิทธิลงสมัครรับเลือกตั้ง ซึ่งไม่มีความแตกต่างกันอย่างใดระหว่างพลเมืองท้องถิ่น ซึ่งข้าพเจ้า คิดว่าการเข้าร่วมในภารกิจดังกล่าวนั้นเป็นการดีว่า เพื่อว่าจะได้สามารถปกป้องสิทธิของตนหรือ ของพลเมืองที่เป็นมุสลิมคนอื่นได้ หรืออย่างน้อยที่สุดสามารถจัดความสูญเสียที่อาจเกิดขึ้นได้ให้ ห่างไกลไปจากพวกเขา หรือไม่ก็ป้องกันการกดขี่ข่มเหงและความไม่ยุติธรรมทางสังคมที่อาจเกิด ขึ้นกับพวกเขา ดังนั้น การเข้าร่วมในสภาหรือในระบบประชาธิปไตยนั้นมีความเสรีภาพ และเป็นการ รักษาผลประโยชน์ร่วมกันของประชาชนได้เป็นอย่างดี (Tkrvry, Miscellaneous ปฏิสัมพันธ์กับ อิสราเอล) สิทธิทางการเมืองของมุสลิมที่อยู่ในประเทศที่ไม่ใช่อิสลาม คือสิทธิในการประท้วงสงบ เพื่อแสดงความเห็น และคำเรียกร้องสิทธิที่ผู้อื่นได้รับประโยชน์จากสิ่งนั้น หรือเพื่อป้องกันความ ออญติธรรม หรือการฉ้อฉลสิทธิ หรือแก้ไขการละเมิดข่มขู่ หรือกำจัดทุกการรุกรานที่เกิดขึ้น

เสรีภาพในการแสดงความคิดเห็นในอิสลามและระบบประชาธิปไตย นั้นได้รับการระบุไว้อย่าง ชัดเจน เนื่องจาก บุคคลใดก็ตามที่นิ่งเงียบต่อหน้าความจริง ถือว่าเป็นมารที่บ้าใบ้ การแสดงความคิดเห็นอิสระ ในนิยามของการเมืองเรียกว่า เป็นการกำชับความดีและห้ามปรามความชั่ว ซึ่งถือว่าเป็นข้อบังคับทางศาสนาที่สอดคล้องกับคุณธรรมทางศาสนาได้เป็นอย่างดี อัล-กุรอาน กล่าวถึง ประเด็นนี้ไว้ว่า

وَالْمُؤْمِنُونَ وَالْمُؤْمِنَاتُ بَعْضُهُمْ أَوْلِيَاءُ بَعْضٍ يَأْمُرُونَ بِالْمَعْرُوفِ وَيَنْهَوْنَ
عَنِ الْمُنْكَرِ ...

"และบรรดามุมีนชายและบรรดามุมีนหญิงนั้น บางส่วนของพวกเขาต่างเป็นผู้ช่วยเหลืออีกบางส่วน ซึ่งพวกเขาได้กำชับความดีงามและห้ามปรามความชั่วร้าย" (อัล-กุรอานบทอัลเตาบะฮฺ 71)

ปฏิญญาสากลว่าด้วยสิทธิมนุษยชน ข้อ 29 กล่าวถึงสิทธิและเสรีภาพของบุคคลเอาไว้ว่า

- (1) บุคคลมีหน้าที่ต่อประชาชนอันเป็นที่เดียวซึ่งบุคลิกภาพของตนจะพัฒนาได้อย่างเสรีและเต็ม ความสามารถ
- (2) ในการใช้สิทธิและเสรีภาพ บุคคลต้องอยู่ใต้เพียงเช่นที่จำกัดโดยกำหนดแห่งกฎหมายเฉพาะ เพื่อ ความมุ่งประสงค์ให้ได้มาซึ่งการยอมรับ และการเคารพโดยชอบในสิทธิ เสรีภาพของผู้อื่น และเพื่อให้

สอดคล้องกับข้อกำหนดอันยุติธรรมของศีลธรรม ความสงบเรียบร้อยของประชาชาติและสวัสดิการ โดยทั่วๆ ไป ในสังคมประชาธิปไตย

(3) สิทธิและอิสรภาพเหล่านี้ มิว่าจะด้วยกรณีใดจะใช้ให้ขัดกับความมุ่งประสงค์และหลักการของสหประชาชาติไม่ได้ จากหลักการเหล่านี้ กลุ่มอิสลามใหญ่ที่ได้รับการกดขี่จากฝ่ายบุคคลหรือภาครัฐที่ไม่ใช่รัฐบาลอิสลาม พวกเขาจึงประศอกทุกข์เป็นอย่างยิ่ง ดังนั้น พวกเขาจึงสามารถเรียกร้องเพื่อความยุติธรรม สำหรับการขจัดการกดขี่ข่มเหง และการเรียกร้องความถูกต้องในความเป็นไปที่จะดำเนินตามกฎหมายอิสลาม และพิทักษ์รักษาสิทธิของชาวมุสลิมที่ได้ถูกปฏิเสธไป โดยวิธีทางการมีอิสระให้เป็นไปตามความต้องการได้

สรุปก็คือ ความรักดีและความซื่อสัตย์ทางการเมือง และการเชื่อมโยงไปยังสถานภาพต่างๆ ของรัฐบาลอาจเป็นไปได้ที่จะนำเอากฎหมายอิสลามบางข้อมาปฏิบัติใช้ อัลลอฮฺ (ซบ.) ตรัสไว้ในหลายโองการว่า ให้มุสลิมซื่อสัตย์ต่อพันธข้อตกลงกับประชาชนหรือกับรัฐบาล เช่น ตรัสว่า :

لَا يَتَّخِذُ الْمُؤْمِنُونَ الْكَافِرِينَ أَوْلِيَاءَ مِنْ دُونِ الْمُؤْمِنِينَ وَمَنْ يَفْعَلْ ذَلِكَ فَلَيْسَ مِنَ اللَّهِ فِي شَيْءٍ إِلَّا أَنْ تَتَّقُوا مِنْهُمْ تُقَاةً وَيَحْذَرُكُمْ اللَّهُ نَفْسَهُ وَ
إِلَى اللَّهِ الْمَصِيرُ

“ผู้ศรัทธาทั้งหลายจงอย่าได้ยึดเอาบรรดาผู้ปฏิเสธมาเป็นมิตรอื่นจากบรรดาผู้ศรัทธาด้วยกัน และผู้ใดกระทำเช่นนั้น เขาย่อมไม่อยู่ในสิ่งใดที่มาจากอัลลอฮฺ นอกจากสุเจ้าจะป้องกัน (ให้พ้นอันตราย) จากพวกเขาเท่านั้น และอัลลอฮฺทรงเตือนพวกเจ้าให้ยำเกรงพระองค์ และยิ่งอัลลอฮฺคือการกลับไป (อัล-กุรอานบทอาลิอิมรอน 28)

อีกโองการหนึ่งกล่าวว่า

يَا أَيُّهَا الَّذِينَ آمَنُوا لَا تَتَّخِذُوا عَدُوِّي وَعَدُوَّكُمْ أَوْلِيَاءَ تَلْقَوْنَ إِلَيْهِمْ بِالْمَوَدَّةِ
وَقَدْ كَفَرُوا بِمَا جَاءَكُمْ مِنَ الْحَقِّ خَرَجُونَ الرِّسُولَ وَإِيَّاكُمْ أَنْ تُؤْمِنُوا بِاللَّهِ
رَبِّكُمْ

“โอ้ บรรดาผู้ศรัทธาเอ๋ย สุเจ้าอย่าได้นำศัตรูของข้าและศัตรูของพวกเจ้ามาเป็นมิตรอีกทั้งมอบความรักใคร่แก่พวกเขา ขณะที่พวกเขาปฏิเสธสิ่งที่เป็นความจริงที่มีมายังสุเจ้า พวกเขาขับไล่เราะซูลและสุเจ้าออกจากบ้านเรือน เนื่องจากสุเจ้าศรัทธาต่ออัลลอฮฺพระผู้อภิบาลของสุเจ้า” (อัล-กุรอานบท มุมตะฮินนะฮฺ 1)

ความหมายก็คือ การไม่อนุญาตให้ยอมรับหรือปฏิบัติตามประเทศที่ไม่ใช่อิสลาม ยกเว้นในกรณีจำเป็น หรือเป็นความต้องการที่ไม่อาจหลีกเลี่ยงได้

ทั้งสองโครงการได้ห้ามไม่ให้มีการผู้มิตรภาพทางการเมืองการปกครองกับศัตรูทางการเมือง โครงการแรก จะเห็นว่าอยู่ในสภาพของการอำพราง (ตะกียะฮฺ) เพื่อป้องกันอันตรายที่อาจเกิดขึ้นได้ จึงให้การละเว้นเอาไว้ เป็นเพราะว่ามุสลิมอยู่ในประเทศที่ไม่ใช่อิสลาม อาจเป็นไปได้ที่จะต้องเผชิญหน้ากัน และจากการเผชิญหน้ากันนั้นอาจเป็นไปได้ที่มุสลิมจะได้รับอันตรายอย่างใหญ่หลวง เช่น อาจต้องประหัตประหารกัน หรืออาจถูกเนรเทศ, ถูกกลั่นแกล้ง, หรือถูกคว่ำบาตบางประการและอื่น ๆ เช่น ห้ามด้านการศึกษา หรือห้ามไม่ให้มีการเผยแผ่อิสลาม เป็นต้น ซึ่งพวกเขาอาจใช้โอกาสเหล่านี้ ดังนั้น หากรัฐบาลที่ไม่ใช่อิสลามในทางปฏิบัติเคร่งครัดกับหลักการและสิทธิมนุษยชน และกฎหมายปัจจุบัน, โดยให้อิสราฟในการแสดงความเห็น และรับประกันพลเมืองทั้งหมด ดังนั้น มุสลิมไม่ควรเลือกด้านที่เป็นโมฆะแต่ควรเลือกสิ่งที่ถูกต้อง แต่อย่างไรก็ตามทั้งหมดขึ้นอยู่กับเงื่อนไขและจุดประสงค์ หรือการแสดงทัศนคติ ซึ่งอาจเป็นไปได้ที่จะถูกเนรเทศ, หรือไล่ออกเนื่องจากไม่อาจฟ้องร้องพวกเขาได้ ทุกวันนี้การตอบรับบรรดาผู้อพยพจากประเทศอื่น ไม่ให้ง่ายเสียแล้ว มุสลิมที่อาศัยอยู่ในประเทศที่ไม่ใช่อิสลาม เขาสามารถแสดงตนโดยไม่ฝักใฝ่ฝ่ายใดฝ่ายหนึ่ง ซึ่งตรงนี้เท่ากับเขาไม่ได้ละทิ้งทั้งกฎเกณฑ์ซัรียะฮ์ และไม่ได้ละเลยปัญหาประเทศ

เกี่ยวกับความสัมพันธ์ทางสังคม ในประเทศที่ไม่ใช่อิสลาม จำเป็นต้องกล่าวถึงความสัมพันธ์อยู่ 3 ประเภทกล่าวคือ: ความสัมพันธ์พิเศษที่ไม่ใช่มุสลิม, ความสัมพันธ์พิเศษสำหรับมุสลิม และความสัมพันธ์ทั่วไป ความสัมพันธ์พิเศษที่ไม่ใช่มุสลิม เกี่ยวข้องกับวันตรุษ พิธีกรรม งานเฉลิมฉลองต่าง และประเพณีทางสังคมของพวกเขา ความสุขหรือความเศร้า การแต่งงาน การเสียชีวิต และพิธีฝังศพและ พิธีกรรมอันเฉพาะเจาะจงสำหรับบุคคลที่ไม่ใช่มุสลิมและเป็นมุสลิม กระทำได้ในระดับที่มีความจำเป็นหรือมีความต้องการเท่านั้น แต่การร่วมมือกันทางการค้าหรืออุตสาหกรรม หรือความร่วมมือทางการเกษตรและ ...ถือว่าไม่เป็นไร ซึ่งในการเข้าร่วมพิธีกรรมนั้นไม่ควรจะเข้าร่วมกับพวกเขาทั้งหมดในกรณีนี้มุสลิมควรต้องมีการคบค้าสมาคมร่วมคิดกับพวกเขาบ้าง แต่นั่นก็มีเงื่อนไขว่า จะต้องไม่แสดงหรือพูด ที่บ่งบอกถึงความพอใจในศาสนาหรือนิกายอันเฉพาะของพวกเขา

ความสัมพันธ์พิเศษของมุสลิม ดังเช่น ความเคยชิน ประเพณี หรือแบบฉบับต่างๆ ที่ไม่ใช่มุสลิม โดยเฉพาะอย่างยิ่งตัวของพวกเขา สิ่งนั้นเกี่ยวข้องโดยตรงกับมุสลิมซึ่งครอบคลุมไปถึงการจัดพิธีกรรม อันเป็นสัญลักษณ์ของอิสลาม

ประเด็นเกี่ยวกับความเชื่อของมุสลิม บางทีอาจเป็นไปได้ที่ปัญหาอาจเกิดขึ้นในรายละเอียดต่อไปนี้ กฎระเบียบของครอบครัว การหย่าร้างตามความจำเป็น หรือเป็นความต้องการ กฎเกณฑ์เกี่ยวกับมรดก การจัดตั้ง ประชากรขององค์กรการกุศลทางศาสนา ความเป็นมนุษย์ สังคม และการโฆษณา เพื่อสนับสนุนคนยากจน คนโสดบริสุทธิ์ สถานเด็กกำพร้า ผู้ป่วย, พิการ, นักวิชาการศาสนา มารดาและเด็ก ๆ การรวบรวมและแจกจ่ายทานบังกัป (ชะการ) สนับสนุนให้มีการอุทิศในอิสลาม จัดตั้งสถาบันวิชาการ สุขภาพและอนามัย การรักษาพวกเขา สร้างมัสยิดและโรงเรียน โดยเฉพาะอย่างยิ่งโรงเรียนสอนอัล-กุรอาน ปัญหาศาสนา จริยธรรม และความเชื่อศรัทธา บทเรียนเกี่ยวกับ

แบบฉบับของท่านศาสดา และสถานภาพของสิ่งนั้นตามหลักการอิสลามและประวัติศาสตร์ และ ... และบรรดาบุตรหลานของอิสลามก็จัดอยู่ในหมวดหมู่เหล่านี้

การสมรสในอิสลามมีจุดประสงค์เพื่อสร้างครอบครัวอิสลาม บนพื้นฐานของความเสมอภาคในสิทธิและหน้าที่ ซึ่งในระบบครอบครัวนั้นยังมีพันธสัญญากันในเรื่อง การเลี้ยงดู และมรดกอีกด้วย อัล-กูรอานกล่าวถึงประเด็นดังกล่าวว่า

وَلَهُنَّ مِثْلُ الَّذِي عَلَيْهِنَّ بِالْمَعْرُوفِ

“พวกนางนั้นจะได้รับเช่นเดียวกับสิ่งที่ป็นหน้าที่ของพวกนางจะต้องปฏิบัติโดยชอบธรรม” (อัล-กูรอาน บทปะกะเราะฮะฮ์ 228)

อีกโองการหนึ่งกล่าวว่า

لِّلرِّجَالِ نَصِيبٌ مِّمَّا تَرَكَ الْوَالِدَانُ وَالْأَقْرَبُونَ وَلِلنِّسَاءِ نَصِيبٌ مِّمَّا تَرَكَ الْوَالِدَانُ وَالْأَقْرَبُونَ مِمَّا قَلَّ مِنْهُ أَوْ كَثُرَ نَصِيبًا مَّفْرُوضًا

“สำหรับบรรดาชายนั้น มีส่วนได้รับจากสิ่งที่ผู้บังเกิดเกล้าทั้งสอง และบรรดาญาติที่ใกล้ชิดได้ทิ้งไว้ และสำหรับบรรดาหญิงนั้นก็มีส่วนได้รับจากสิ่งที่ผู้บังเกิดเกล้าทั้งสอง และ บรรดาญาติที่ใกล้ชิดได้ทิ้งไว้ ซึ่งสิ่งนั้นจะน้อยหรือมากก็ตามเป็นส่วนได้รับที่ผู้กำหนดอัตราส่วนไว้” (อัล-กูรอาน บทนิซาฮ์ 7)

สัญญาการสมรสเป็นสิ่งสำคัญมาก ซึ่งจำเป็นต้องใส่ใจเรื่องสิทธิและหน้าที่ที่เกี่ยวข้องกับความมุ่งมั่นที่ปรากฏนั้น การสมรสเป็นสิ่งที่รักยิ่ง ณ อัลลอฮ์ ส่วนการหย่าร้างเป็นสิ่งที่น่ารังเกียจที่สุด ณ พระองค์ ซึ่งการหย่าร้างนั้นถือว่าเป็น การรักษาเยียวยาขั้นสุดท้ายในชีวิตคู่ และชายนั้นไม่ว่าด้วยเหตุผลใด ๆ ก็ตาม เช่น เป็นคนอารมณ์ร้อนรุนแรง มีความประพฤติไม่ดี ยากจน คิดคุก หายหน้าไปจากสังคม หรือไม่จ่ายค่าเลี้ยงดู แล้วเขายังไม่เต็มใจที่จะหย่าภรรยาของเขา กรณีนี้ฝ่ายหญิงสามารถเข้าร้องเรียนกับอำนาจตุลาการได้ หรือตัวแทนของท่านเพื่อให้ตัดสินปัญหาดังกล่าว บัญญัติเรื่องการสมรสหรือการหย่าร้าง ก็คล้ายกับบัญญัติเรื่องมรดก แน่นนอนว่าปัญหาดังกล่าวมีความแตกต่างกับกฎหมายแพ่งในประเทศต่างๆ และเนื่องจากความแตกต่างนั้นเองจึงต้องมีหน่วยงานทางศาสนาที่เกี่ยวข้องกับประชาชนมุสลิมเพื่อให้ตัดสินปัญหา และตัวเขาเองก็ต้องยอมรับ ฝ่ายหญิงนั้นได้มอบสิทธิทั้งหมดของตนให้แก่ชาย ยกเว้นกรณีอิหม่ามมัศยิด ผู้บังคับบัญชา กองทัพที่มีอาชีพเกี่ยวข้องกับการตัดสิน ซึ่งทัศนคติส่วนใหญ่เห็นพร้อมกันว่าภาระหน้าที่การดูแลจัดการครอบครัวเป็นหน้าที่ของฝ่ายชายมุสลิมที่อาศัยอยู่ในประเทศที่ไม่ใช่อิสลามนั้น ต้องได้รับสิทธิทั้งที่เป็นส่วนตัว สิทธิทางศาสนา และสังคมสิทธิส่วนบุคคล หมายรวมถึง สิทธิในการดำรงชีวิตอย่างมีศักดิ์ศรี และมีเกียรติ สิทธิในความเป็นมนุษย์ เสรีภาพในการแทนที่, เสรีภาพทางศาสนา ทางปัญญา การเมือง สิทธิทางสังคม และเศรษฐกิจ สิทธิความเท่าเทียมกันของประชาชนกับพลเมืองท้องถิ่น ซึ่งสิทธิทั้งหมดเหล่านี้ในนามของอิสลามได้กำหนดไว้เพื่อประชาชนที่ไม่ใช่มุสลิม ที่อาศัยอยู่

ในประเทศที่เป็นมุสลิม ดังนั้น เป็นการดีและสมควรอย่างยิ่งที่ประเทศอื่นที่ไม่ใช่อิสลาม พึงปฏิบัติ สิทธิเหล่านี้อย่างเต็มที่พร้อมกับให้เกียรติและความเคารพบุคคลอื่นที่อาศัยอยู่ในประเทศของตน ปฏิญญาสากลว่าด้วยสิทธิมนุษยชน ประกาศถึงสิทธิดังกล่าวโดยไม่แบ่งแยกเพศ เชื้อชาติ, ศาสนา และตำแหน่งสีสัน และความสัมพันธ์

บทบาทและหน้าที่ของมุสลิมในการแลกเปลี่ยน โดยปกติแล้วเป็นการกระทำที่ดีที่สุดจากพวกเขา เช่น การจ่ายภาษอากร ภาษีรายได้ ให้ความเคารพในวันตรุษ พื้กรรมทางศาสนา ประเพณี ศาสนา, นิกายต่างๆ , วิชาการ วัฒนธรรมและการรักษาความปลอดภัยให้คนอื่น ยกเว้นในบางกรณีเล็กน้อย ที่สามารถมองเห็นได้ ไม่มีชาวมุสลิมจะมีประสงค์ประทุพติผิด เว้นเสียแต่ว่าจะมีความรุนแรง หรือความลำบากใจ หรือการละเมิดสิทธิที่จะทำให้พวกเขาต้องลุกขึ้นมาปกป้อง เนื่องจากศาสนา อิสลามให้ความเชื่อมั่นกับผู้ปฏิบัติตามในการปฏิบัติหน้าที่ และแสดงจริยธรรมอันดีงาม มารยาท ส่วนตัวและสังคม ซึ่งการปฏิบัตินี้ต้องปราศจากการระรานบุคคลอื่น หรือลิดรอนเสรีภาพทางสังคม และของผู้อื่น นอกจากนี้ยังต้องรักษาสิทธิของพวกเขาในการดำรงชีพและการสอนสั่งพวกเขา มุสลิมไม่ควรเข้าไปเกี่ยวข้องกับพิธีกรรมทางศาสนา และศาสนพิธีอันเป็นข้อบังคับเหนือตัวเอง ตลอดจนต้องไม่เข้าไปยุ่งเกี่ยวกับแบบอย่างดั้งเดิมและจารีตประเพณีของศาสนิกอื่น

สิทธิของชาวมุสลิมและในแง่ของการแสดงความเคารพภักดีทางศาสนา วัฒนธรรม และ เหตุการณ์ในประวัติศาสตร์ และสิ่งพิเศษทั้งหมดทางกฎหมาย ความรู้สึกอันเป็นธรรมชาติ และ ตระรกะก็คือ สิทธิในการประกอบพิธีกรรมทางศาสนาของตนเอง ในการดำเนินการตามหลักคำสอน และความเชื่อ อีกทั้งต้องสามารถจัดเทศกาลต่างทางประวัติศาสตร์ วันตรุษทางศาสนาและชนชาติ ได้ พวกเขาต้องสามารถสร้างมัสยิด โรงเรียนโดยเฉพาะอย่างยิ่งโรงเรียนสำหรับพวกเขา แต่มีเงื่อนไข ว่าหลักสูตรการศึกษานั้นต้องเป็นไปตามระเบียบของประเทศนั้น เพื่อการป้องกันความขัดแย้งทาง ศาสนา และวัฒนธรรมศาสนา หรือความรู้สึกทางศาสนาที่มีอยู่ในประเทศนั้น เนื่องจากสถานการณ์ ดังกล่าวจะเป็นอันตรายสำหรับทุกคน ทุกคนทราบดีว่าสิทธิทางการศึกษาและการอบรมสั่งสอน เป็นสิทธิของมนุษยชนและเป็นธรรมชาติที่ทุกศาสนาแห่งฟ้าได้ให้การยอมรับ กฎหมายและสิทธิ ระหว่างประเทศจากการประกาศของสิทธิมนุษยชนในยุโรป อเมริกา ฝรั่งเศส และทั่วโลกต่างมั่นใจ และให้การยอมรับเช่นกัน แนนอน นี่คือนปรากฏการณ์ใหม่ด้านอารยธรรม สิทธิและหน้าที่ทาง สังคมของมุสลิมมีจำนวนมากและสำคัญ มุสลิมจำเป็นต้องเข้าร่วมหรือมีตำแหน่งในสถาบันของรัฐ ในระดับประเทศ พวกเขาควรให้ความเคารพ และแสดงความสัมพันธ์เชื่อมโยงกับพวกเขา เขาควร จะใช้ประโยชน์จากความโปรดปรานในประเทศที่ตนอาศัยอยู่อย่างเต็มที่ และที่สำคัญต้องมีความ ซื่อสัตย์และจงรักภักดีด้วย เขามีสิทธิที่จะเข้าร่วมในการเลือกตั้งสมาชิกสภาผู้แทนราษฎร เขา จะต้องไม่แสดงออกถึงความต่ำต้อยในชนชั้นเมื่อเทียบับประชาชนท้องถิ่น ทว่าเขาต้องแสดงออก ให้เห็นว่าพวกเขาก็มีสิทธิเช่นเดียวกัน เขาต้องได้รับสิทธิในการอยู่อาศัย เขาสามารถเดินทางไปเข้า ออกไปอย่างเสรี, เป็นผู้ลี้ภัย และเขาต้องเข้าร่วมธุรกรรมทางการเงิน และควรที่จะแสดงสิทธิของตน

ต่อศาลปกครองท้องถิ่น แต่ศาสนาอิสลามไม่อนุญาตให้เข้าร่วมในระบบทหารอันเป็นภาคบังคับ ซึ่งในกรณีนี้มุสลิมจะต้องหาหนทางเพื่อให้ตนนั้นได้รับการยกเว้น ถ้าเขาไม่ให้บริการภายใต้ธงเขาต้องได้รับการต่อโทษ อันเป็นบทลงโทษตามกฎหมายแห่งชาตินั้น ซึ่งรวมถึงการจำคุกหรือเสียค่าปรับเป็นเงินเป็นต้น ซึ่งแน่นอนว่า การมีส่วนร่วมในสงครามกับทหารในประเทศที่ไม่ใช่อิสลามนั้นถูกต้องเช่นกัน แต่มีเงื่อนไขว่าต้องไม่รบกับประเทศมุสลิม

สิทธิที่สำคัญที่สุดทางสังคม สำหรับมุสลิมที่อาศัยอยู่ในประเทศที่ไม่ใช่อิสลามคือ สิทธิในการสร้างครอบครัวตามระบอบของอิสลาม และการดำเนินตามกฎหมายอิสลาม เช่น ในประเด็นเรื่องการหย่าร้าง มรดก การบริจาคทานบังคับ การอุทิศเพื่อการกุศล การจัดเทศกาลทางศาสนา เช่น วันตรุษ 피ฎริ กุรบาน สร้างโรงเรียน สร้างมัสญิด โดยเฉพาะอย่างยิ่งโรงเรียนสอนศาสนา สอนอ่านอัล-กุรอาน จัดตั้งประชากรขององค์กรการกุศล และศาสนาและสถานการณ์ทางสังคมการจัดการกับคนยากจน คนพิการ ผู้ป่วยพิการและการว่างงาน

สิทธิสตรีก็เหมือนกับบุรุษ ซึ่งเขามีเรียกร้องให้บัญญัติของอิสลามปฏิบัติกับพวกเขา ด้วยการคุ้มครองศักดิ์ศรีในระหว่างการจัดสร้างครอบครัว หรือหลังการหย่าร้าง นอกจากนี้บรรดาบุตรและธิดาเองก็ได้รับสิทธิคุ้มครองดังกล่าว เพื่อรักษาศักดิ์ศรี และความปลอดภัยของชีวิต พวกเขาควรมีสิทธิได้รับการศึกษาในวัยเด็กของพวกเขา และควรได้รับการสนับสนุน และเมื่อเข้าสู่วัยผู้ใหญ่ กระบวนการการศึกษาของตนก็ควรจะสำเร็จลุล่วงไปด้วยดี และที่สำคัญพวกเขาควรมีภูมิคุ้มกันไม่ให้ถูกหลอมนละลายในสิ่งแวดล้อมหรือวัฒนธรรมอื่น แต่ผู้หญิงมุสลิมมีสิทธิได้รับมรดกครึ่งหนึ่งจากสามีที่เป็นมุสลิมซึ่งได้แยกทางไปจากเธอ หรือต้องการหย่าร้างจากเขา โดยอาศัยอำนาจศาลที่ไม่ใช่มุสลิมตัดสิน การกระทำนี้ได้รับอนุญาตหรือไม่ แน่แน่นอนไม่อนุญาตให้กระทำเช่นนั้น เนื่องจากขัดแย้งกับหลักการของอิสลาม

2.8 กรณีศึกษาเปรียบเทียบ

การวิเคราะห์กรณีศึกษา

การวิเคราะห์กรณีศึกษาของงานออกแบบสถาปัตยกรรมภายในโครงการปรับปรุงอาคาร ศูนย์กลางอิสลามแห่งประเทศไทยนั้น มีการศึกษาเฉพาะเรื่อง เฉพาะโครงการ ซึ่งแต่ละกรณีศึกษาที่นำมาได้มีการศึกษารายละเอียดต่างๆ เพื่อนำมาวิเคราะห์ข้อดี และข้อเสียที่มีความเหมาะสมและใกล้เคียง เพื่อนำมาปรับปรุงและออกแบบโครงการให้มีความเหมาะสมและสมบูรณ์ในการใช้งาน การศึกษากรณีศึกษา มีการศึกษาในหัวข้อต่างๆ ดังนี้

- 1) ศึกษาด้านอาคารและสถาปัตยกรรม
 - ลักษณะทางสถาปัตยกรรม
 - สถานที่ตั้งโครงการ
 - พื้นที่การใช้สอย
- 2) ศึกษาระบบบริหารงาน
 - อัตรากำลังหน่วยงาน
 - ระบบการบริหารงานองค์กร
- 3) พฤติกรรมผู้ใช้อาคาร
 - การแบ่งประเภทผู้ใช้อาคาร
 - พฤติกรรมผู้ใช้อาคาร
- 4) องค์ประกอบของโครงการ
 - เทคนิคการจัดผังภายในอาคาร
 - เทคนิคการจัดบรรยากาศในอาคาร
- 5) การออกแบบ
 - แนวความคิดในการออกแบบ
 - รูปแบบทางการออกแบบ
 - สีและวัสดุที่เลือกใช้ในการออกแบบ

ประเภทของการวิเคราะห์กรณีศึกษา

- 1) กรณีศึกษาในประเทศ
 - ศูนย์วัฒนธรรมแห่งประเทศไทย
 - มัสยิดต้นสน
 - The STYLE by TOYOTA
- 2) กรณีศึกษาต่างประเทศ
 - ISLAMIC CULTURAL CENTRE OF ROME (ITALY)
 - The Prophet's Mosque, Medina
 - Judisches Museum Berlin

กรณีศึกษาในประเทศ

2.8.1 ศูนย์วัฒนธรรมแห่งประเทศไทย

2.8.1.1 ข้อมูลทั่วไปของโครงการ



ที่ตั้ง ถนนวิภาวดีรังสิต เขตห้วยขวาง
สายที่ผ่าน 36ก, 73, 122, 136, 137,
185, 206, 514, 517

ภาพที่ 2.27 แสดงแผนที่ที่ตั้งของศูนย์วัฒนธรรมแห่งประเทศไทย

ที่มา : วิทยานิพนธ์มูลนิธิเพื่อศูนย์กลางอิสลามแห่งประเทศไทย ห้องสมุด สถาปัต



ภาพที่ 2.28 แสดงอาคารศูนย์วัฒนธรรมแห่งประเทศไทย

ที่มา : วิทยานิพนธ์มูลนิธิเพื่อศูนย์กลางอิสลามแห่งประเทศไทย ห้องสมุด สถาปัต

ความเป็นมา

นับแต่รัฐบาลได้เริ่มงานพัฒนาเศรษฐกิจและสังคมอย่างเป็นระบบโดยกำหนดให้มีแบบแผนพัฒนาเศรษฐกิจและสังคมแห่งชาติขึ้น ตั้งแต่ปี พ.ศ. 2504 เป็นต้นมา การพัฒนาประเทศทางด้านเศรษฐกิจและด้านวัตถุก็ได้ขยายตัวไปอย่างรวดเร็ว แต่ในขณะเดียวกันก็ก่อให้เกิดปัญหาทางด้านสังคม เนื่องจากโครงสร้างทางสังคมไม่สามารถปรับตัวได้ทันกับการเปลี่ยนแปลงสภาพแวดล้อมทางเศรษฐกิจ ด้วยเหตุนี้ในระยะของแผนพัฒนาฯ ฉบับที่ 5 รัฐบาลจึงมีนโยบายที่จะพัฒนาโครงสร้างและกระจ่ายการบริหารทางสังคม ให้สมดุลกับการพัฒนาทางด้านเศรษฐกิจ โดยมีวัตถุประสงค์เพื่อพัฒนาความสามารถและจริยธรรมของประชาชนและเพื่อพัฒนาสังคมบนพื้นฐานของวัฒนธรรมและจริยธรรมการให้บริการทางการศึกษานอกระบบเพื่อยกระดับมาตรฐาน ค่านิยมทางสังคม วัฒนธรรม คุณธรรมและจริยธรรมของประชาชนในชาติ ตลอดจนให้ความรู้เกี่ยวกับ

ความก้าวหน้าทางวิชาการและเทคโนโลยีใหม่ ๆ แก่ประชาชน จึงเป็นมาตรการหนึ่งในการพัฒนาสังคมและคุณภาพของประชาชนที่เหมาะสม



ภาพที่ 2.29 แสดงทางเดินระหว่างอาคารหอประชุมใหญ่ และหอประชุมเล็ก
ที่มา : วิทยาลัยพณิชยการเพื่อศูนย์กลางอิสลามแห่งประเทศไทย ห้องสมุด สถาปัต

จากการตรวจสอบสภาพข้อเท็จจริงและปัญหาของงานด้านศิลปวัฒนธรรม ซึ่งจะนำไปสู่การจัดตั้งศูนย์วัฒนธรรมแห่งประเทศไทย สามารถสรุปได้ดังนี้

1. นโยบายอันแน่วแน่ของรัฐบาลที่เร่งรัดพัฒนางานทางด้านศิลปวัฒนธรรม ซึ่งมีความสำคัญต่อชาติให้บรรลุผลเทียบเท่าหรือเคียงข้างไปกับงานทางด้านเศรษฐกิจ
2. งบประมาณที่รัฐบาลจะจัดให้แก่งานศิลปวัฒนธรรมยังไม่เพียงพอ จึงมีความจำเป็นต้องอาศัยความร่วมมือช่วยเหลือจากภาคเอกชน รวมทั้งความช่วยเหลือจากต่างประเทศในระยะนั้นมากขึ้นเป็นลำดับ
3. สถานที่พร้อมสิ่งประกอบและอุปกรณ์ต่าง ๆ (Facilities) เพื่อเป็นศูนย์กลางที่สำคัญของกิจกรรมทั้งมวลทางด้านศิลปวัฒนธรรมยังมีไม่เพียงพอ
4. สภาพเศรษฐกิจและสังคมทั้งในส่วนกลางและส่วนภูมิภาคของประเทศทั้งในระยะนั้นและแนวโน้มในอนาคต ผลักดันให้ประชาชน เยาวชน มีความต้องการสถานที่เพื่อรับบริการและแสดงออกซึ่งกิจกรรมทางศิลปวัฒนธรรมเพิ่มขึ้น
5. ความต้องการหอประชุมที่สมบูรณ์แบบเพื่อการประชุมที่สำคัญในระดับประเทศ ซึ่งปรากฏเป็นข้อมูลที่ชัดเจนตามที่การทองเทียวแห่งประเทศไทยได้เคยศึกษาไว้
6. ความต้องการของ ประชาชน เยาวชน ที่ให้ได้มาซึ่งสถานที่เพื่อการอบรม การเรียนการสอน อันจะนำไปสู่ความรู้ความเข้าใจ การตอบสนองความต้องการในข้อมูลข่าวสารสำหรับชีวิตสังคมในปัจจุบันและอนาคต ซึ่งมิได้มีในหลักสูตรการเรียนการสอนทั้งที่ในระยะเวลาที่อยู่ในสถานศึกษาหรือมีในหลักสูตรแต่จบจากสถานศึกษานานแล้ว นับวันแต่จะเพิ่มมากขึ้นโดยเฉพาะอย่างยิ่งในสภาวะของเศรษฐกิจ

วัตถุประสงค์ของโครงการ

1. เป็นสถานที่สำหรับพักผ่อนหย่อนใจ และจัดแสดงผลงานหรือกิจกรรมทางด้านศิลปวัฒนธรรมของประชาชน
 2. เป็นสถานที่สำหรับประชาชนได้มีโอกาสเรียนรู้ในเรื่องต่าง ๆ ตามความสนใจของตน โดยจัดให้มีหลักสูตรฝึกอบรมหลายสาขาด้วยอุปกรณ์ที่ทันสมัยเป็นสถานที่ให้ข้อมูลทางด้านประวัติศาสตร์และวัฒนธรรมไทย
 3. จัดให้มีการประชุมแลกเปลี่ยนความรู้ความคิดในด้านต่าง ๆ
- 2.8.1.2 การวางผังอาคาร และประโยชน์ใช้สอยในโครงการ

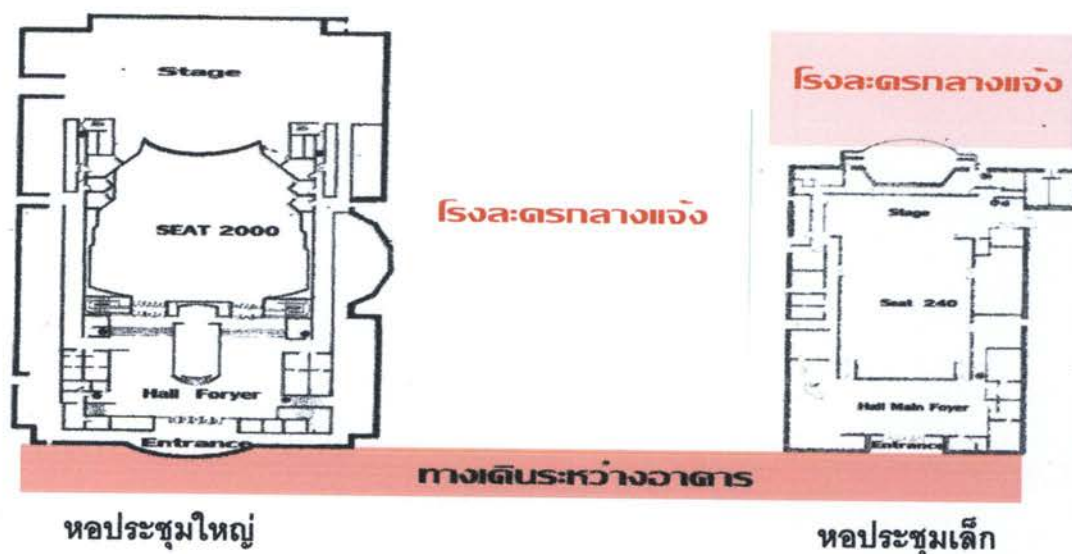

ภาพที่ 2.30 แสดง Lay Out Of Plan

ที่มา : วิทยานิพนธ์มูลนิธิเพื่อศูนย์กลางอิสลามแห่งประเทศไทย ห้องสมุด สถาบัน



ภาพที่ 2.31 แสดงอาคารหอประชุมใหญ่

ที่มา : วิทยานิพนธ์มูลนิธิเพื่อศูนย์กลางอิสลามแห่งประเทศไทย ห้องสมุด สถาบัน

หอประชุมใหญ่

เป็นหอประชุมขนาด 2,000 ที่นั่ง ซึ่งได้รับการออกแบบและก่อสร้างอย่างดีเยี่ยมทางด้านคุณภาพเสียง สำหรับใช้งานทางการแสดงทุกประเภทตลอดจนการประชุมระดับนานาชาติ โดยมีรายละเอียดดังนี้

- ที่นั่งแบ่งออกเป็น 3 ระดับ คือ
 - ชั้นล่าง 1,394 ที่นั่ง
 - ชั้นสอง 242 ที่นั่ง
 - ชั้นสาม 364 ที่นั่ง
- เวทีใหญ่มีกรอบเวที
 - กว้าง 19.50 เมตร
 - สูง 11.00 เมตร
 - ลึก 16.00 เมตร
- เวทีสำหรับการแสดงของไทย มีกรอบเวที
 - กว้าง 14.50 เมตร
 - สูง 9.50 เมตร
 - ลึก 14.50 เมตร
- เวทีหน้ามีความลึก 7.50 เมตร (รวมหลุมดุริยางค์ ซึ่งยกระดับเป็นเวทีได้)

เมื่อจัดเวทีสำหรับแสดงดนตรีไทยติดแผงสะท้อนเสียงเวทีจะมีความลึก 18.00 เมตรบนเวทีใหญ่มีเวทียก 2 ชุด ขนาด 12.00 เมตร × 3.60 เมตร และ 2.70 เมตร × 8.10 เมตร ตามลำดับ

อุปกรณ์การแสดงติดตั้งไว้อย่างครบครันและทันสมัย เช่น ระบบม่านและฉากทุกประเภท ตามมาตรฐานสากล ระบบแสง ซึ่งควบคุมไมโครคอมพิวเตอร์ระบบขยายเสียงที่สมบูรณ์แบบสามารถถ่ายทอดการแปลภาษาของล่ามไปยังที่นั่งคนดูได้ถึง 4 ภาษาในขณะเดียวกันมีเครื่องฉายภาพยนตร์ทั้งระบบ 16 มม. และ 35 มม.



ภาพที่ 2.32 แสดงบรรยากาศภายในหอประชุม

ที่มา : วิทยาลัยนวัตน์เพื่อศูนย์กลางอิสลามแห่งประเทศไทย ห้องสมุด สถาบัน

ส่วนบริการอื่น ๆ ประกอบด้วย ห้องโถงและห้องรับรองต่าง ๆ ห้องอาหารสำหรับให้บริการแก่ประชาชนทั่วไป ด้านหลังเวทีมีห้องฝึกซ้อม ห้องแต่งตัวขนาดต่าง ๆ รวม 7 ห้อง ห้องสำหรับไหว้ครูและห้องพักนักแสดง



ภาพที่ 2.33 แสดงอาคารหอประชุมเล็ก

ที่มา : วิทยาลัยพณิชยการมุสลิมเพื่อศูนย์กลางอิสลามแห่งประเทศไทย ห้องสมุด สถาปัต

หอประชุมเล็ก

เป็นหอประชุมอเนกประสงค์ขนาด 2,000 ตารางเมตรสามารถปรับแต่งเพื่อการใช้งานได้หลายลักษณะตั้งแต่การจัดแสดง การประชุมประเภทต่าง ๆ การจัดนิทรรศการตลอดจนการเลี้ยงรับรองมีรายละเอียดสำคัญดังนี้

- ที่นั่งจัดเป็นระบบอ้อมจันทร์ชั่วคราว 240 ที่นั่ง ซึ่งสามารถพับเก็บได้ นอกจากนี้ยังมีเก้าอี้เตรียมไว้อีกจำนวนหนึ่ง หากจัดตั้งเต็มพื้นที่หอประชุมนี้จะได้จำนวน 500 ที่นั่ง
- เวทีหอประชุมเล็กมีกรอบเวทีขนาดความกว้าง 12.00 เมตร สูง 6.00 เมตร ลึก 6.00 เมตร
- อุปกรณ์การแสดงมีครบถ้วนเช่นเดียวกับหอประชุมใหญ่
- อุปกรณ์พิเศษคือระบบปรับแต่งปริมาตรของห้องและแผงสะท้อนเสียง ที่สามารถปรับแต่ให้สอดคล้องกับปริมาตรของห้องและการใช้สอย
- ส่วนบริการประกอบด้วยห้องโถง ห้องเตรียมงานจัดเลี้ยงขนาดใหญ่ ห้องแต่งตัวนักแสดงขนาดต่าง ๆ ซึ่งสามารถใช้งานร่วมกับโรงละครกลางแจ้งได้



ภาพที่ 2.34 แสดงโรงละครกลางแจ้ง

ที่มา : วิทยาลัยพณิชยการมุสลิมเพื่อศูนย์กลางอิสลามแห่งประเทศไทย ห้องสมุด สถาปัต

โรงละครกลางแจ้ง

ตั้งอยู่ด้านหลังของหอประชุมเล็กใช้สำหรับการแสดงกลางแจ้งประเภทต่าง ๆ เช่น การแสดงดนตรีร่วมสมัย การแสดงการละเล่นพื้นเมืองและอื่น ๆ มีที่นั่งสำหรับผู้ชมจำนวน 1,000 ที่นั่ง และมีบริการให้ผู้แสดงใช้ห้องแต่งตัวและห้องพักผ่อนส่วนหนึ่งในหอประชุมเล็ก



ภาพที่ 2.35 แสดงลานอเนกประสงค์

ที่มา : วิทยาลัยนพนธ์มูลนิธิเพื่อศูนย์กลางอิสลามแห่งประเทศไทย ห้องสมุด สถาบัน

ลานอเนกประสงค์

อยู่ระหว่างหอประชุมเล็กและหอประชุมใหญ่ ใช้เป็นสถานที่จัดกิจกรรมทางด้านศิลปะและวัฒนธรรมได้อีกส่วนหนึ่ง เพราะมีลักษณะเป็นลานยกสูงและลานระดับต่ำ

อาคารนิทรรศการและบริการทางการศึกษา

เป็นอาคารแฝด 3 ชั้น ซึ่งได้รับการออกแบบให้เป็นสถานที่บริการทางด้านการศึกษาสาขาต่าง ๆ ประกอบไปด้วย

ชุดห้องนิทรรศการ

ประกอบด้วยนิทรรศการถาวรแสดงเกียรติภูมิของประเทศชาติและชนชาวไทยทางภูมิศาสตร์ ประวัติศาสตร์ โบราณคดี และศิลปะ ห้องเชิดชูเกียรติบุคคลสำคัญของชาติ และห้องจัดนิทรรศการหมุนเวียน ซึ่งจะเป็นสถานที่จัดแสดงทางวัฒนธรรมสาขาต่าง ๆ หมุนเวียนกันไปตลอดปี นิทรรศการทั้งหลายเหล่านี้จะมีการฉายภาพนิ่ง ฉายเทปโทรทัศน์และฉายภาพยนตร์ประกอบนิทรรศการด้วย



ภาพที่ 2.36 แสดงห้องจัดนิทรรศการถาวร และนิทรรศการหมุนเวียน

ที่มา : วิทยาลัยนพนธ์มูลนิธิเพื่อศูนย์กลางอิสลามแห่งประเทศไทย ห้องสมุด สถาบัน

ประกอบด้วย ห้องบรรยาย และห้องประชุม เปิดบริการตลอดทั้งปีเพื่อบริการการบรรยาย การสาธิต การฝึกอบรมและสัมมนาวิชาการ ฯลฯ นอกจากนี้ยังประกอบด้วยห้องฉายสไลด์มัลติวิชั่น ในห้องนิทรรศการถาวร



ภาพที่ 2.37 แสดงห้องประชุมบริการทางการศึกษา

ที่มา : วิทยานิพนธ์มูลนิธิเพื่อศูนย์กลางอิสลามแห่งประเทศไทย ห้องสมุด สถาปัต

ห้องสมุดวัฒนธรรม

เป็นห้องสมุดที่เน้นข่าวสารและความรู้ทางด้านวัฒนธรรมโดยเฉพาะ เปิดบริการตลอดทั้งปี ให้ประชาชนอ่านหนังสือ วารสารและนิตยสารทางศิลปวัฒนธรรมมีบริการหนังสือพิมพ์และข่าวสารรายวัน มีบริการให้ฟัง ให้อูเทปบันทึกภาพการแสดง กวีนิพนธ์ ดนตรีและมีเทป ฯลฯ



ภาพที่ 2.38 แสดงบรรยากาศสมุด

ที่มา : วิทยานิพนธ์มูลนิธิเพื่อศูนย์กลางอิสลามแห่งประเทศไทย ห้องสมุด สถาปัต

แนวความคิดในการออกแบบ

1. แนวความคิด และลักษณะทางด้านสถาปัตยกรรม

แนวความคิดในการออกแบบนั้น ออกโดยรวมเป็นอาคารทรงไทยร่วมสมัย ซึ่งออกมาเด่นชัดในลักษณะของรูปทรงอาคารที่มีลักษณะเหมือนจั่ว

2. แนวความคิด และลักษณะทางด้านสถาปัตยกรรมภายใน

2.1 Concept ไทยร่วมสมัย

2.2 Space ค่อนข้างโอโงงดูไม่โอ่ดัด เป็นทางการและเหมาะสมกับการใช้งานตามวาระต่างๆ SPACE ภายนอกอาคาร มีการเชื่อมกันของอาคารได้ดีทั้ง 3 อาคารโดยใช้การเชื่อมกันด้วยทางเดินระหว่างอาคาร

2.8.1.3 การใช้วัสดุ แสงสีและโครงสร้าง

1. การใช้วัสดุ

หอประชุมใหญ่

- 1.1 พื้น ปูกระเบื้อง สลับกับพรม
- 1.2 ผนัง ผนังคอนกรีต และผนังเบา ในบางส่วนกรุผนังไม้
- 1.3 เพดาน ฝ้าเพดานยิปซัม
- 1.4 แสง
 - ทั่วไป มีการใช้แสงที่ดูอบอุ่น สบายตา
 - โถง ใช้แสงธรรมชาติ และ แสงประดิษฐ์ ปรับแสงได้
 - หอประชุม ใช้แสงหลายแบบเนื่องจาก อาคารมีการใช้งานที่แตกต่างกันตามโอกาสการใช้งานปรับแสงได้
- 1.5 สี ใช้โทนสีที่เรียบ ดูอ่อนๆ

หอประชุมเล็ก

- 1.1 พื้น ปูกระเบื้อง สลับกับพรม
- 1.2 ผนัง ผนังคอนกรีต และผนังเบา
- 1.3 เพดาน ฝ้าเพดานยิปซัม
- 1.4 แสง
 - ทั่วไป มีการใช้แสงที่ดูอบอุ่น สบายตา
 - โถง ใช้แสงธรรมชาติ และ แสงประดิษฐ์
 - หอประชุม ใช้แสงหลายแบบเนื่องจาก อาคารมีการใช้งานที่แตกต่างกันตามโอกาสการใช้งาน
- 1.5 สี ใช้โทนสีที่เรียบ ดูอ่อนๆ

อาคารนิทรรศการและบริการทางการศึกษา

- 1.1 พื้น ปูกระเบื้อง
- 1.2 ผนัง ผนังคอนกรีต และผนังเบาในบางส่วน
- 1.3 เพดาน ฝ้าเพดานยิปซัม
- 1.4 แสง
 - นิทรรศการ ใช้แสงสว่างแบบธรรมชาติ และแสงประดิษฐ์ผสมผสานกัน
 - ห้องสมุดเน้นการใช้แสงที่ค่อนข้างสว่างเหมาะแก่การอ่านหนังสือ
- 1.5 สี ใช้โทนสีที่เรียบ ดูอ่อน

2. งานโครงสร้าง

2.1 ด้านสถาปัตยกรรม

โครงสร้างด้านสถาปัตยกรรม เป็นคอนกรีต เสริมเหล็ก

2.2 สถาปัตยกรรมภายใน

ภายในส่วนใหญ่เป็นผนังคอนกรีต มีการใช้ผนังเบาเข้ามาช่วย เช่นใช้ผนังยิปซัม แทนการก่ออิฐฉาบปูน และมีผนัง Build in ในส่วนโถงทางเข้า และส่วนหอบประชุมใหญ่ งานระบบที่เกี่ยวข้อง

ระบบปรับอากาศ ใช้ระบบปรับอากาศ 2 แบบ ได้แก่

ระบบทอรวม ใช้ในส่วนตั้งแต่โถงทางเข้า ส่วนพักคอย ส่วนนิทรรศการ หอบประชุม

ระบบแยกส่วน ใช้ในส่วนสำนักงาน

2.8.2 มัสยิดต้นสน

2.8.2.1 ที่ตั้งและข้อมูลทั่วไป

- 447 เจริญสะพานอนุทินสวัสดิ์ ถนนอรุณอมรินทร์ แขวงวัดอรุณ เขตบางกอกใหญ่

กรุงเทพมหานคร 10600

- โทรศัพท์ 0-2466-5326 โทรสาร 02-891-1642

- เวลาทำการ : สำนักงาน: จันทร์-ศุกร์ 7.30-15.30 น. ตัวอาคารเปิดใช้ 24 ชม.

- วันหยุดทำการ : สำนักงาน :เสาร์ อาทิตย์ วันนักขัตฤกษ์

2.8.2.2 การปรับปรุงอาคารมัสยิดต้นสน

- รูปแบบอาคารมัสยิดต้นสนแบบเดิม

อาคารหลังนี้แบ่งได้เป็นสองส่วน ส่วนหนึ่งคืออาคารประธาน อีกส่วนหนึ่งเป็นเฉลียงรอบ แต่เป็นฝาผนังพร้อมหน้าต่างแทนระเบียงโค้งตามแบบโบสถ์วิหารในพระพุทธศาสนา อาคารหลังประธานสันนิษฐานว่า สร้างขึ้นในสมัยรัชกาลที่ ๒ และบูรณะใหม่ในปลายรัชกาลที่ ๓ ต่อรัชกาลที่ ๔ ส่วนที่เป็นเฉลียงหรือระเบียงนั้นมีฝาผนังพร้อมหน้าต่าง เมื่อดูจากองค์ประกอบด้านสถาปัตยกรรมแล้ว น่าจะปรับปรุงขึ้นใหม่ในรัชกาลที่ ๔หรือรัชกาลที่ ๕ ส่วนกำแพงแก้วด้านหน้าของอาคารที่เป็นส่วนทางเข้านั้น เมื่อดูในองค์ประกอบสถาปัตยกรรมแล้ว น่าจะปรับปรุงขึ้นใหม่ในรัชกาลที่ ๕ ทั้งนี้สังเกตได้จากจุดหลัก ๆ ๓ ประการ คือ



ภาพที่ 2.39 แสดงภาพอาคารหลังเก่า

ที่มา : วิทยานิพนธ์มูลนิธิเพื่อศูนย์กลางอิสลามแห่งประเทศไทย ห้องสมุด สถาปัต

ประการที่ ๑ หน้าบันหรือหน้าจั่วของอาคารประธานเป็นหน้าจั่ว คือก่อเป็นปูนปิดหน้าจั่ว แทนเครื่องไม้ตามแบบสถาปัตยกรรมไทยตอนต้นรัชกาลที่ ๑ และ ๒ ส่วนหน้าจั่วที่ก่อปูนนั้น ติดลายพรรณพฤกษาเต็มทั้งหน้าจั่ว เน้นตรงกลางด้วยช่องกลม เพื่อติดตราอะไรสักอย่างหนึ่งที่สำคัญแต่ตราไม่ปรากฏในภาพ ซึ่งหน้าจั่วมีปูนปั้นเป็นลายพรรณพฤกษาแบบนี้เป็นลักษณะเด่นในสมัยรัชกาลที่ ๓ เช่นที่วัดนางชี ซึ่งมีตราสำเภาจีนอยู่กลางหน้าจั่ว(ทั้งนี้เพราะผู้สร้างเป็นขุนนางเชื้อสายจีนที่ค้าสำเภา) นอกจากนั้นที่ขอบนอกของหน้าจั่ว ถ้าเป็นงานศิลปะในรัชกาลที่ ๓ มักจะทำเป็นเส้นตรง แล้วติดปูนปั้นเป็นลายดอกไม้เล็ก ๆ บนเส้นตรงนั้น แต่ในภาพทำส่วนนี้เป็นเส้นโค้งไปมา คล้ายกับจะเป็นตัวพญานาค แล้วบางส่วนยังมีลายใบไม้ห้อยย้อยลงมาคล้ายนาคสะดุ้งตามแบบอาคารเครื่องไม้ ส่วนยอดของตัวนาคเป็นปูนปั้นมองดูคล้ายหัวครุฑ ส่วนหางของตัวนาคเคยเป็นหัวนาค แต่ที่นี่ ไม่ปรากฏลักษณะของกรอบนอกของหน้าจั่วดังกล่าวนี้ คล้ายกับลายที่ปรากฏในสมัยต้นรัชกาลที่ ๔ เช่นที่วัดโสมนัสวิหารแต่ไม่ตรงกันทีเดียวนัก ส่วนใหญ่จะคล้ายไปทางพระวิหารที่วัดระฆังฯ หลังที่ตั้งอยู่ริมแม่น้ำเจ้าพระยา



ภาพที่ 2.40 แสดงภาพอาคารหลังเก่า

ที่มา : วิทยานิพนธ์มูลนิธิเพื่อศูนย์กลางอิสลามแห่งประเทศไทย ห้องสมุด สถาปัต

ประการที่ ๒ ส่วนที่เป็นระเบียบแต่มีฝาผนังและหน้าต่างโดยรอบนั้น สันนิษฐานว่าส่วนนี้น่าจะเป็นหลังคาแบนมีลูกกรงพร้อมผนังโดยรอบ มีรางน้ำพร้อมท่อระบายน้ำแนบติดวงเสาทีผนัง ส่วนลูกกรงน่าจะเป็นลูกมะหวดขนาดเล็ก (คล้ายกับลูกมะหวดในพระบรมมหาราชวังที่เอามากันเป็นคอกต้นไม้ริมประตูพิมานไชยศรี) กลางผนังลูกกรงตรงกับทางเข้าเป็นตัวซุ้มโค้งครึ่งวงกลมติดแผ่นไม้ ยอดของครึ่งวงกลมติดเสาธงชักรงชาติไทย

ส่วนผนังมีเสาอิง(เสาดัดผนัง)นั้น ก็เป็นแปลกกว่าที่อื่น โดยเป็นเสาเจาะร่องเป็นแนวตั้ง (ภาษาช่างของฝรั่งเรียก flute) ซึ่งเป็นแบบตะวันตก แต่ตัวหัวเสานั้นตกแต่งแบบไทยที่เรียกว่า "บัวคอเสื้อ" ส่วนซุ้มโค้งของหน้าต่างประตูเป็นแบบโค้งครึ่งวงกลม เน้นบัวปูนปั้นเหนือโค้ง โดยเสริมเส้นปูนปั้นเหนือโค้งขึ้นไป มียอดเป็นพระจันทร์เสี้ยวและรูปดาวตามแบบศิลปะในศาสนาอิสลาม ในช่วงโค้งติดช่องระบายอากาศน่าจะเป็นไม้ฉลุลายตามเส้นรัศมีของวงกลมที่สวยงามมาก (อาจจะทำขึ้นใหม่ก็เป็นได้ เพราะลายฉลุดังกล่าวนิยมกันมากในสมัยรัชกาลที่ ๕) ส่วนเสาที่รองรับโค้งครึ่งวงกลมนั้น เป็นเสาเจาะร่องพร้อมบัวคอเสื้อเช่นเดียวกับเสาอิงที่ติดผนัง ลักษณะต่าง ๆ ที่กล่าวถึงในข้อนี้ น่าจะเป็นแบบที่นิยมใช้ในรัชกาลที่ ๔ ต่อมาจนถึงต้นรัชกาลที่ ๕ โดยเอาองค์ประกอบของฝรั่งมาใช้กับองค์ประกอบของไทย ส่วนลูกกรงลูกมะหวดนั้นนำเข้ามาในรัชกาลที่ ๔ เป็นต้นมา ในรูปแบบและขนาดที่แตกต่างกัน

ประการที่ ๓ กำแพงแก้วด้านหน้า มีเสาใหญ่ ๒ ต้น เป็นเสามีระเบียบตามแบบตะวันตกคือ มีฐานและบัวหัวเสา เน้นทางเข้าตรงกับประตูทางเข้าใหญ่ของอาคาร ระหว่างเสาคู่นี้ไม่มีเป็นโครงสร้างโปร่ง ๆ ยึดติดกับเสาใหญ่ทั้งสองด้าน ตอนบนเป็นไม้ฉลุลายติดกับเสากลาง นอกจากนั้นปลายสุดของเสาไม้โครงสร้างดังกล่าวนี้ มีการกลึงไม้เป็นบัวหัวเสาที่นิยมกันมากในสมัยรัชกาลที่ ๕ ถึงต้นรัชกาลที่ ๖ ส่วนตัวกำแพงแก้วมีเสาหลักตอนมุมข้างละต้น เป็นเสาแบบไทยรูปหัวเม็ดทรงมณฑล ระหว่างเสามุมกับเสาใหญ่นำทางเข้า มีผนังลูกกรงเจาะเป็นช่องโค้งตอนบนเป็นระยะ ๆ เรียงกันไป แต่ในระหว่างนั้น ยังเน้นด้วยเสาอิงสี่เหลี่ยมขนาดใหญ่ข้างละ ๒ ต้น มีบัวหัวเสาคคล้ายกับบัวแบบไทย แต่ได้บัวหัวเสาทำเป็นรูปสามเหลี่ยมตรงกลางมีดอกคล้ายกับพวงมาลัย ส่วนของกำแพงแก้วนี้เมื่อดูจากไม้ที่มาประดับตรงกลางประตูทางเข้าและระเบียบของเสาคู่นี้ น่าจะเป็นของที่ทำขึ้นและมาตกแต่งในสมัยรัชกาลที่ ๕

แต่อย่างไรก็ตาม เมื่อมองภาพรวมของอาคารหลังนี้ จะเห็นได้ว่า คล้ายกับเป็นโบสถ์ฝรั่งที่งดงามหลังหนึ่ง แต่ในองค์ประกอบตั้งแต่ยอดหลังคา หน้าบันหรือหน้าจั่ว ส่วนตกแต่งผนังลูกกรง เสาอิงซุ้มโค้งประตูหน้าต่าง ตลอดจนกำแพงแก้วด้านหน้า ซุ้มโครงไม้เน้นทางเข้าที่กำแพงแก้วแล้ว จะเห็นได้ว่า อาคารหลังนี้เป็นสถาปัตยกรรมแบบผสมระหว่างสถาปัตยกรรมสมัยรัชกาลที่ ๓ รัชกาลที่ ๔ และรัชกาลที่ ๕

ถ้าอาคารหลังนี้สร้างขึ้นในสมัยรัชกาลที่ ๒ ตามเอกสารที่กล่าวไว้ อาจจะเริ่มต้นจากอาคารที่มีหน้าจั่วเป็นลายปูนปั้น แต่อาจจะมีการบูรณะในปลายรัชกาลที่ ๓ แล้วมาต่อเติมส่วนผนังและหน้าต่างในรัชกาลที่ ๔ หรือต้นรัชกาลที่ ๕ และอาจจะเพิ่มหรือบูรณะกำแพงแก้วในรัชกาลที่ ๕

- รูปแบบอาคารมัสยิดต้นสนหลังปัจจุบัน



ภาพที่ 2.41 แสดงภาพอาคารหลังปัจจุบัน

ที่มา : วิทยานิพนธ์มูลนิธิเพื่อศูนย์กลางอิสลามแห่งประเทศไทย ห้องสมุด สถาบัน

ลักษณะเป็นอาคารโครงสร้างคอนกรีตเสริมเหล็กรูปสี่เหลี่ยมผืนผ้าขนาดใหญ่ ผนังก่ออิฐฉาบปูนเรียบ มีหน้าต่างประตูตามที่ต่าง ๆ โดยรอบ หลังคาแบ่งเป็น ๒ ส่วน ส่วนห้องโถงด้านในเป็นทรงจั่ว มุงกระเบื้องลอนคู่ ส่วนโถงทางเข้าด้านหน้าเป็นหลังคาแบน มีลูกทรงโปรง ๆ รายรอบหลังคาแบนนั้น ตรงกลางเน้นทางเข้าด้วยโดมรูปทรงกระบอก มียอดแหลมทั้ง ๔ ด้านของทรงกระบอก ทำเป็นผนังโค้งครึ่งวงกลมติดกระจากกลม โดมรูปทรงกระบอกนี้รองรับด้วยฐานบัวปูนปั้นทำเป็นซี่ ๆ โดยรอบ ได้โดมติดป้ายชื่อ "มัสยิดต้นสน" เบื้องล่างป้ายชื่อเป็นทางเข้าหลัก มีประตูใหญ่ทางเข้า ๓ ด้านตอนบนมีช่องแสงรูปโค้งครึ่งวงกลม สองข้างประตูมีหน้าต่างและประตูขนาดย่อมทาสีขาว ตอนบนมีช่องแสงรูปโค้งครึ่งวงกลมติดอยู่รอบห้อง นอกจากนั้นเหนือหน้าต่างทุกบานมีหน้าต่างรูปสี่เหลี่ยมผืนผ้าติดกระจากผ้า เป็นช่องแสงสว่างเพิ่มขึ้นด้วย

กลางผนังในสุดเป็นที่ตั้งของมิมบรและเมย์ะริอบ โดยเน้นเป็นช่องรูปสี่เหลี่ยมผืนผ้าตรงกลางเป็นจั่วรูปสามเหลี่ยม ด้านหน้าที่ติดผนังปูนเน้นเป็นขอบรูปสามเหลี่ยมอยู่ตอนบน รองรับ

ด้วยเสาติดผนังที่มีปูนปั้นเป็นบัวหัวเสา และตอนล่างเป็นบัวปลายเสา คล้ายกับเสาติดผนังในสถาปัตยกรรมไทย ด้านหลัง



ภาพที่ 2.42 แสดงภาพภายในอาคารมัสยิดต้นสน

ที่มา : วิทยาลัยพณิชยการมุสลิมเพื่อศูนย์กลางอิสลามแห่งประเทศไทย ห้องสมุด สถาปัต

ติด glass block ตลอดผนัง กลางผนังติดไม้กระดานที่ได้มาครั้งกรุงธนบุรีเด่นเป็นสัญลักษณ์ที่สำคัญ มิมบ์มีบันได ๒ ข้างเป็นทางไปสู่มิมบ์ ผนังด้านหน้าของมิมบ์เจาะเป็นช่องสี่เหลี่ยมเปิดให้เห็นแผ่นไม้กระดานดังกล่าวด้านหลัง ได้แทนทำเป็นช่องรูปโค้งแหลมแบบอาหรับ โดยรอบโค้งแหลมนั้น รองรับด้วยบัวหัวเสาและเสาแบบเรียบ ๆ ซึ่งช่วงโค้งดังกล่าวเป็นจุดเด่นที่สำคัญ

2.8.2.3 ส่วนประกอบภายในอาคารมัสยิดต้นสน

- มิมบ์



ภาพที่ 2.43 แสดงภาพมิมบ์

ที่มา : วิทยาลัยพณิชยการมุสลิมเพื่อศูนย์กลางอิสลามแห่งประเทศไทย ห้องสมุด สถาปัต

ลักษณะของหลังคาเป็นรูปโค้งประทุน (Vault) ส่วนหน้าจั่วเป็นรูปโค้งมียอดแหลมตามแบบศิลปะอาหรับ (ลักษณะเดียวกับโค้งของกระดานสลักลายอัลกุรอานที่ได้มาสมัยกรุงธนบุรี) มีการตกแต่งขอบรูปโค้งแหลมนี้เช่นเดียวกับการประดับคูหาหน้าบันในสถาปัตยกรรมไทยคือ ซ่อฟ้า ใบระกา และหางหงส์ แต่ที่มิมบร์นี้มีซ่อฟ้าเป็นลายกระจังเจิมแล้วปิดทับด้วยเปลือกหอยมุกสลักเป็นรูปใบไม้ มีใบระกาปิดทองขนาดเล็กฝีมือค่อนข้างหยาบส่วนหางหงส์ปิดทองมีขนาดใหญ่กว่าปกติ จั่วหลักคล้ายจะเป็นรูปกนกสามตัวหรือช่อดอกไม้ กลางหน้าจั่วหรือหน้าบันประดับด้วยวงกลม ๓ วง วงกลางเป็นลายอัลกุรอานปิดทอง มีลายกระจังติดอยู่ทั้งบนและล่างปิดทองเพื่อเน้นความสำคัญ วงด้านข้างทั้งสองวงทำด้วยเปลือกหอยมุกเป็นรูปดาว ล้อมรอบด้วยดาวเล็ก ๆ ข้างละ ๘ ดวง เฉพาะวงด้านซ้ายตรงกลางเน้นด้วยดาวและพระจันทร์เสี้ยว ด้านขวาเป็นรูปดาวอย่างเดียว หน้าบันทั้งหมดรองรับด้วยกระจังเจิมเป็นส่วนตกแต่งตอนล่าง



ภาพที่ 2.44 แสดงภาพลายอัลกุรอานปิดทองในส่วนมิมบร์

ที่มา : วิทยานิพนธ์มูลนิธิเพื่อศูนย์กลางอิสลามแห่งประเทศไทย ห้องสมุด สถาบัน

เสาทั้งสี่ต้นที่รับหลังคาเป็นเสากลมลงรักปิดกระจกเกรียบแผ่นเล็กสีฟ้าอ่อนด้วยฝีมือที่ปราณีตกว่าที่เม็ยะร็อบ จากภาพถ่ายเก่าพบว่า เสารับหลังคานี้แต่เดิมประดับด้วยแผ่นไม้รูปสี่เหลี่ยมผืนผ้า ตรงกลางติดรูปดาวทั้งสองเสา แต่ปัจจุบันแผ่นไม้นั้นไม่ปรากฏแล้ว ส่วนแท่นที่นั่งที่ต่อจากบันได มีไม้กลึงเป็นลูกทรงขนาดเล็กติดอยู่โดยรอบ และยังมีไม้กลึงขนาดใหญ่ลายเดียวกับลูกทรงติดเป็นพนักบันไดอยู่สองข้างด้วย

- เม็ยะร็อบ



ภาพที่ 2.45 แสดงภาพเม็ยะร็อบ

ที่มา : วิทยานิพนธ์มูลนิธิเพื่อศูนย์กลางอิสลามแห่งประเทศไทย ห้องสมุด สถาบัน

ลักษณะคล้ายศาลาขนาดเล็ก แพนผังรูปสี่เหลี่ยมผืนผ้า มีเสา ๖ ต้น เสาใบประธาน ๔ ต้น เสา मुखลด ๒ ต้น ด้านหลังไม่มี मुखลด แสดงว่าศาลาหลังนี้ด้านหลังต้องวางชิดผนังหรือกำแพง เมื่อดูจากภาพเก่าสันนิษฐานว่า แต่เดิมน่าจะเป็นศาลายกพื้น เพราะเห็นได้จากฐานที่ยังปรากฏอยู่ในปัจจุบัน แต่เนื่องจากได้นำเอากระดานสลักลายที่ได้มาตั้งแต่สมัยกรุงธนบุรีมาตั้งไว้ภายในด้านหลัง แผงกระดานนี้คงมีความสูงเกินกว่าจะนำเข้าไปได้ จึงมีการตัดพื้นกระดานออกไป คงเหลือแต่ขอบพื้นโดยรอบรองรับเสาและหลังคาของศาลานี้ไว้ ระหว่างเสาด้านข้างทั้งสองด้าน ปัจจุบันยังเหลือแผ่นกระดานเดี่ยว ๆ กันเป็นขอบอยู่ ๑ แผ่น

ศาลาหลังนี้มีรูปแบบเป็นสถาปัตยกรรมไทยประเพณีทั้งหลัง เห็นได้จากเสาทั้ง ๖ ต้น สอดเข้าหากันตามแบบสถาปัตยกรรมไทยภาคกลาง मुखหน้ามีคูหาหน้าบันประดับด้วยเครื่องลายองครบถ้วน ประกอบด้วยช่อฟ้าแบบปากนกกรวยระกาโค้งเป็น ๓ ช่วง มีใบระกาและหางหงส์เป็นนาค ๓ เศียรพร้อมตัวหงา หรือที่เรียกว่า "หัวนาคหางหงษ์" ซึ่งเป็นการออกแบบเฉพาะตัวที่ไม่เหมือนใคร ส่วนกลางหน้าจั่วหรือหน้าบันประกอบด้วยลายกนกช่อหางโตตามสมัยอยุธยาตอนปลายอย่างชัดเจน ส่วนปลายลายกนกช่อหางโตประดับด้วยเปลือกหอยมุก ตัดเป็นรูปพุ่มข้าวบิณฑ์เพื่อเน้นความเด่นของลายด้วย นอกจากนี้ส่วนยอดของกนกแกนกลางยังประดับด้วยเปลือกหอยที่ตัดเป็นรูปวงกลมมีสัญลักษณ์ดาวเดือน

2.8.3 The STYLE by TOYOTA(สยาม)

2.8.3.1 รายละเอียดของโครงการ



ภาพที่ 2.46 แสดงด้านหน้า The STYLE by TOYOTA(สยาม)

- | | |
|------------------|--|
| - เจ้าของโครงการ | บริษัท โตโยต้า ประเทศไทย จำกัด |
| - ที่ตั้งโครงการ | 240/9 สยามสแควร์ ซอย 2-3(หลังโรงภาพยนตร์ลิโต้) ถ.พระราม 1 เขตปทุมวัน กรุงเทพมหานคร 10330 |
| - ขนาดพื้นที่ | 1,000 ตารางเมตร |

- กลุ่มผู้ใช้โครงการ	เยาวชนทั่วไป นักเรียน นักศึกษา บุคคลและประชาชนทั่วไป
- เวลาทำการ	ทุกวัน 9.00น. – 18.00 น.
- ความเป็นมาของโครงการ	สถานที่พบปะแห่งใหม่ของวัยรุ่นไทยที่จะเพิ่มสีสันเพื่อการเรียนรู้ผสมผสานความบันเทิงในรูปแบบ Edutainment เสนอสาระทางด้านเทคโนโลยีพร้อมสอดแทรกข่าวสารความเคลื่อนไหวในด้านบันเทิง แฟชั่น ดนตรี กีฬาและศิลปะแขนงต่างๆและยังเป็นสถานที่ให้วัยรุ่นได้แสดงความสามารถ ความคิดสร้างสรรค์ได้อย่างอิสระและเติบโตเป็นบุคลากรอันทรงคุณค่าของประเทศชาติต่อไปThe STYLE by TOYOTA แบ่งพื้นที่ออกเป็น 3 ส่วนตามชั้น ดังนี้
ส่วนที่ 1 1st FLOOR	สถานที่นัดพบของคนรุ่นใหม่ที่ได้เต็มไปด้วยเทคโนโลยีนำทันสมัย แหล่งข้อมูลข่าวสารเพื่อการเรียนรู้ ประกอบด้วย
- THE STYLE CAFÉ	เบเกอรี่พร้อมเครื่องดื่มภายใต้แนวความคิด MIX&MATCHซึ่งลูกค้าสามารถออกแบบได้ตามใจชอบผ่านคอมพิวเตอร์ระบบทัชสกรีน
- REGISTRATION	การลงทะเบียนเป็นสมาชิก The STYLE by TOYOTA โดยสมาชิกจะได้รับรหัสผ่านเข้าชมในครั้งต่อไป
-CENTER DISPLAY	เป็นพื้นที่ผสมผสานและสื่อสารผลิตภัณฑ์ของโตโยต้าผ่านกิจกรรมต่างๆ
- IT TERMINAL	การแสวงหาข้อมูลของวัยรุ่น เพื่อจัดเตรียมข้อมูลที่มีความสะดวกสบายและเหมาะสมกับความสนใจของวัยรุ่น โดยมีการอัปเดตข้อมูลที่ทันสมัย และหลากหลายอยู่เสมอ
- UBIQ WINDOW	ระบบการออกคำสั่งจะรวบรวมซอฟต์แวร์ที่มีความหลากหลายในโซนนี้
- GIANT PLAMA	จอพลาสมาขนาดยักษ์ ความคมชัดสูง สร้างบรรยากาศอันน่าตื่นตาตื่นใจแก่วัยรุ่นที่อยู่บริเวณสยามสแควร์
-LED	จอแอลอีดีโปร่งแสงขนาด 200 ตารางเมตรใหญ่สุดในเอเชีย สร้างภาพลักษณ์อันน่าประทับใจให้กับอาคารนี้

- WIRELESS COMMUNITY ให้บริการเชื่อมต่อข้อมูลข่าวสารผ่านโทรศัพท์มือถือด้วยระบบ Bluetooth พร้อม WiFi ระบบเชื่อมต่ออินเทอร์เน็ตไร้สาย
- ส่วนที่ 2 2nd FLOOR** โซนแห่งการเชื่อมโยงจินตนาการกับความคิดสร้างสรรค์ ประกอบด้วย
- DJ BOOTH สร้างบรรยากาศด้วย Trendy Music และการแสดงดนตรีสดกับดีเจมืออาชีพรุ่นใหม่ นำเสนอข้อมูลข่าวสารของโตโยต้า ดนตรี Jingle สปอริโฆษณาสำหรับกลุ่มลูกค้าวัยรุ่น
- DESIGN LOUNGE การนำเสนอแนวความคิดในการออกแบบในระดับสากลของโตโยต้าและยังเตรียมไว้พักผ่อน หลีกหนีความวุ่นวายของสยามสแควร์
- BOOK CAFÉ ห้องสมุดและฝึกอบรมการออกแบบโดยเฉพาะพร้อมวิทยากรผู้เชี่ยวชาญในสาขาต่างๆ ผลัดเปลี่ยนให้คำปรึกษาทุกคน
- ส่วนที่ 3 3rd FLOOR** เวทีแสดงออกซึ่งความสามารถและพรสวรรค์ทางสร้างสรรค์เรียนรู้จากประสบการณ์จริงเพื่อพัฒนาศักยภาพหลากหลายรูปแบบ
- EVENT HALL เวทีรองรับกิจกรรมหลากหลายรูปแบบ เพียบพร้อมไปด้วยอุปกรณ์ แสง สี เสียง จุดประกายให้วัยรุ่นได้แสดงความสามารถและพลังแห่งความคิดสร้างสรรค์

2.8.3.2 การวางผังและประโยชน์ใช้สอย

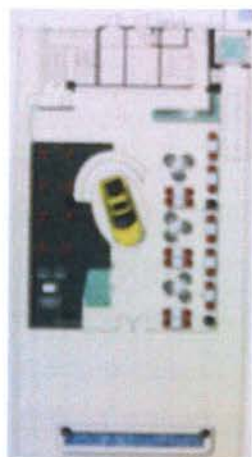

1st FLOOR

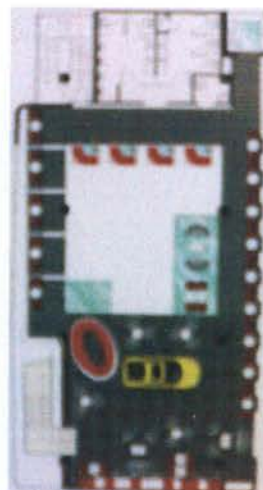

2nd FLOOR



3rd FLOOR

2.8.3.3 แนวความคิดและการออกแบบ

The STYLE by TOYOTA คือ การสร้างสรรค์ตัวอาคารที่มีเอกลักษณ์ด้วยจุดมุ่งหมายที่เป็น EDUCATION CENTRE เพื่อสร้างความสนุกสนานเพลิดเพลิน และส่งเสริมให้ใช้ความคิดสร้างสรรค์ในสิ่งที่ตนเองสนใจ The STYLE by TOYOTA ตั้งอยู่ใจกลางจุดศูนย์รวมของวัยรุ่นไทย บนพื้นที่ 1,000 ตารางเมตร



ภาพที่ 2.47 แสดงรูปแบบการออกแบบสถาปัตยกรรมภายในที่มีความเรียบง่ายจากการใช้
ที่มา : วิทยานิพนธ์มูลนิธิเพื่อศูนย์กลางอิสลามแห่งประเทศไทย ห้องสมุด สถาปัต

รูปทรง โครงสร้างสีภายใน และเทคนิคการใช้แสงสว่าง



วัสดุและโครงสร้างสีหลักของงานสถาปัตยกรรมภายใน เน้นการสร้างงานแบบสัจจะนิยม หรือแสดงเนื้อแท้ของวัสดุและโครงสร้างสีเดิมของวัสดุ เช่นปูนเปลือย ไม้ และอิฐ สร้างอารมณ์ของพื้นที่ให้มีความเรียบง่าย มีการตกแต่งให้น้อยที่สุด เพื่อสร้างความน่าสนใจให้กับตัวงานศิลปะ

การออกแบบ SPACE

มีการให้ SPACE ภายในมีความโล่ง และความความกว้างของโถงภายใน รวมไปถึงลดความซับซ้อน และรับต้นระนาบเหนือศีรษะ เพื่อลดความกดดัน หรือความรู้สึกอื่นๆ ที่อาจมีผลกระทบต่อจิตใจผู้เข้าชม ซึ่งเป็นผลต่อการมองและตีภาพในงานศิลปกรรม หรือวัตถุจัดแสดง

- ระบบแสงสว่าง

ดวงโคมประดิษฐ์: ใช้ทั่วไปในตัวอาคารการจัดแสดง มีการจัดแสงไฟแบบแสงไฟหลัก ภายในอาคาร และการเน้นเฉพาะจุด เพื่อสร้างความน่าสนใจให้กับตัวผลงานการแสดงผล

แสงจากธรรมชาติ: ใช้ในส่วนที่เน้นให้ความรู้สึกสบาย เช่นในส่วนพื้นที่พักคอยและส่วนสำนักงาน

2.8.3.4 การ วิเคราะห์เพื่อนำไปใช้ในโครงการ

- ศึกษาแนวความคิดในการออกแบบรูปแบบพื้นที่ภายใน
- องค์ประกอบของโครงการ เพื่อนำไปศึกษาในส่วนห้องสมุดเสียง
- ศึกษาการวางผังการใช้งานพื้นที่
- ศึกษาเทคนิคการใช้แสงในรูปแบบต่างๆ

กรณีศึกษาต่างประเทศ

2.8.4 ISLAMIC CULTURAL CENTRE OF ROME

2.8.4.1 ที่ตั้งและข้อมูลทั่วไป

- ชื่อโครงการ ISLAMIC CULTURAL CENTRE OF ROME
- สถานที่ตั้ง ITALY

2.8.4.1.2 องค์ประกอบโครงการ

- ขนาดพื้นที่โครงการ

- | | |
|-----------------|------------------|
| 1.1) มัสยิด | 1.5) ส่วนบริหาร |
| 1.2) พิพิธภัณฑ | 1.6) GALLERY |
| 1.3) ห้องสมุด | 1.7) BRIDGE |
| 1.4) หอประชุม | 1.7) BRIDGE |



ภาพที่ 2.48 ภายในอาคาร ISLAMIC CULTURAL CENTRE OF
 ที่มา : วิทยานิพนธ์มูลนิธิเพื่อศูนย์กลางอิสลามแห่งประเทศไทย ห้องสมุด สถาปัต

2.8.4.1.2 แนวความคิดในการออกแบบ

แนวความคิดการออกแบบอาคารให้สอดคล้องกับสภาพแวดล้อมเดิมโดยออกแบบให้
 สถาปัตยกรรมในลักษณะ เรนซองค์ ตัวอาคารเชื่อมต่อกับอาคารมัสยิดและห้องประชุมการใช้วัสดุ
 และ TONE ของสีให้ดูสว่างใช้แสงธรรมชาติเข้ามาช่วยให้แสงสว่างในอาคารโดยเปิดโล่งตรงกลาง
 Vans Skate Park (Orange ,California)

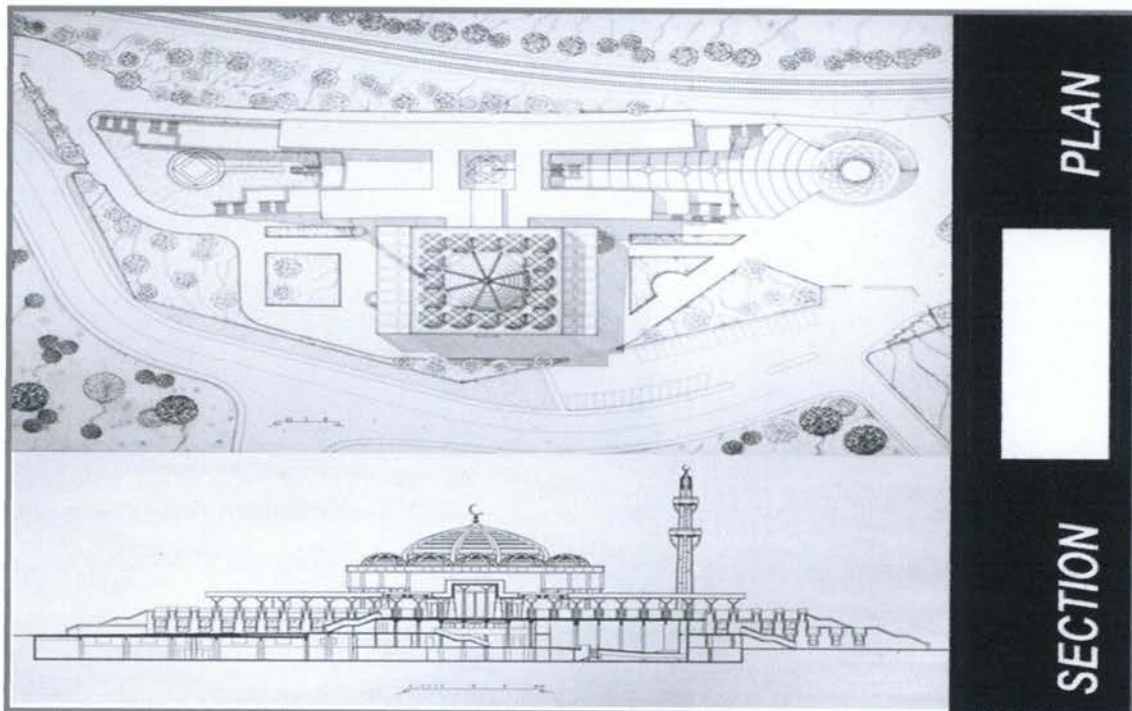

ภาพที่ 2.49 แปลนอาคาร ISLAMIC CULTURAL CENTRE OF ROME
 ที่มา : วิทยานิพนธ์มูลนิธิเพื่อศูนย์กลางอิสลามแห่งประเทศไทย ห้องสมุด สถาปัต

2.8.4.2 ที่ตั้งและข้อมูลทั่วไป

- ชื่อโครงการ The Prophet's Mosque, Medina
- ที่ตั้ง Medina, Saudi Arabia



ภาพที่ 2.50 รูปภาพอาคารมัสยิด The Prophet's Mosque, Medina
ที่มา : วิทยานิพนธ์มูลนิธิเพื่อศูนย์กลางอิสลามแห่งประเทศไทย ห้องสมุด สถาปัต

2.8.4.2.1 ประวัติและแนวความคิด

มัสยิดนะบะวีย์ถูกสร้างขึ้นครั้งแรกโดยท่านนบีมุฮัมมัดเองหลังจากที่ท่านได้อพยพถึงนครมาดีนะฮ์แล้ว ทั้งนี้เนื่องจากมุสลิมจำเป็นต้องมีศาสนสถานเป็นศูนย์กลางด้านจิตใจและสถานที่สำหรับทำละหมาด เมื่อท่านคิดจะสร้างมัสยิด มีชาวมาดีนะฮ์หลายคนเสนอที่จะยกที่ดินให้แก่ท่าน แต่เพื่อมิให้เกิดข้อครหาว่าท่านลำเอียงรักชอบใครเป็นพิเศษ ท่านจึงได้ขอแก่ชาวเมืองว่าท่านจะปล่อยอูฐของท่านเดินไปอย่างเป็นอิสระ หากอูฐของท่านไปหยุดอยู่ที่ตรงไหน ท่านก็ขอใช้ที่ตรงนั้นสร้างมัสยิด เมื่อท่านทำเช่นนั้นก็ปรากฏว่าอูฐของท่านไปหยุดตรงที่ดินของเด็กกำพร้าสองคน และเมื่อท่านตัดสินใจสร้างมัสยิดตรงนั้น เด็กกำพร้าทั้งสองคนก็ยินดียกที่ดินให้แก่ท่าน แต่เพราะเห็นว่าเป็นเด็กกำพร้าท่านจึงไม่ยอมรับแต่ได้ขอซื้อที่ดินจากเด็กกำพร้าทั้งสองโดยมอบกำรุเป็นผู้จ่ายค่าที่ดินให้ เมื่อแรกสร้างนั้น มัสยิดของท่านมีขนาดไม่ใหญ่นัก วัสดุก่อสร้างก็เป็นวัสดุง่าย ๆ ที่หาได้ในบริเวณนั้น เช่น เสาของมัสยิดก็ใช้ต้นอินทผลัม กำแพงก็ทำจากดินโคลนที่นำมาตากแห้งเป็นก้อน หลังจากนั้นก็มุงด้วยกิ่งอินทผลัม พร้อมกันนั้น ท่านก็ได้สร้างบ้านของท่านติดอยู่กับบริเวณมัสยิดด้วย หลังจากก่อสร้างเสร็จแล้ว มัสยิดแห่งนี้ไม่เพียงแต่จะเป็นสถานที่สำหรับละหมาดเท่านั้น แต่ยังเป็นสถานที่สำหรับศึกษาอบรมสถานที่ต้อนรับแขกสถานที่ประชุมปรึกษาหารือในกิจการต่างๆ

หลังจากสมัยของท่านนบีมุฮัมมัด จำนวนมุสลิมในมาดินะฮ์ได้เพิ่มขึ้น ประกอบกับมุสลิมจากส่วนต่างๆของโลกได้เดินทางกันมาทำฮัจญ์กันมากขึ้นทุกปี และทุกคนต่างต้องการที่จะมาเยี่ยมมัสยิดของท่านนบีฯ และสุสานของท่าน ดังนั้น มัสยิดนะบะวียจึงได้ถูกขยายพื้นที่เพิ่มขึ้นเรื่อยๆ จนกระทั่งในปัจจุบันนี้บริเวณของมัสยิดนะบะวียมีเนื้อที่ทั้งหมด 22,955 ตารางเมตร ซึ่งเนื้อที่จำนวนนี้ทำให้บริเวณตัวอาคารมัสยิดซึ่งแต่เดิมมีเนื้อที่เพียง 624 ตารางเมตรได้ถูกขยายออกไปเป็น 16,326 ตารางเมตรสามารถจุคนได้กว่าสองแสนคน

2.8.4.2.2 รูปแบบภายในอาคาร



ภาพที่ 2.51 แสดงภาพการตกแต่งฝ้าเพดานในอาคาร

ที่มา : วิทยานิพนธ์มูลนิธิเพื่อศูนย์กลางอิสลามแห่งประเทศไทย ห้องสมุด สถาบัน

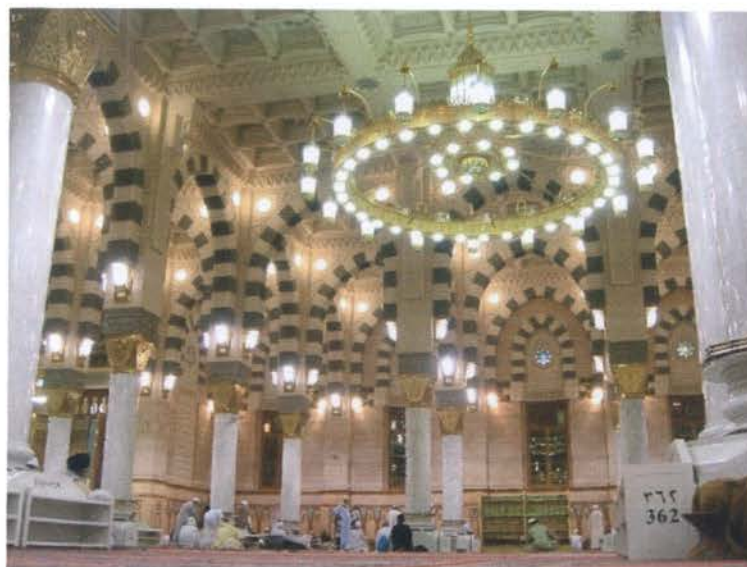

ภาพที่ 2.52 แสดงภาพการภายในส่วนโถงละหมาด

ที่มา : วิทยานิพนธ์มูลนิธิเพื่อศูนย์กลางอิสลามแห่งประเทศไทย ห้องสมุด สถาบัน



ภาพที่ 2.53 แสดงภาพภายในอาคารมัสยิด

ที่มา : วิทยานิพนธ์มูลนิธิเพื่อศูนย์กลางอิสลามแห่งประเทศไทย ห้องสมุด สถาบัน

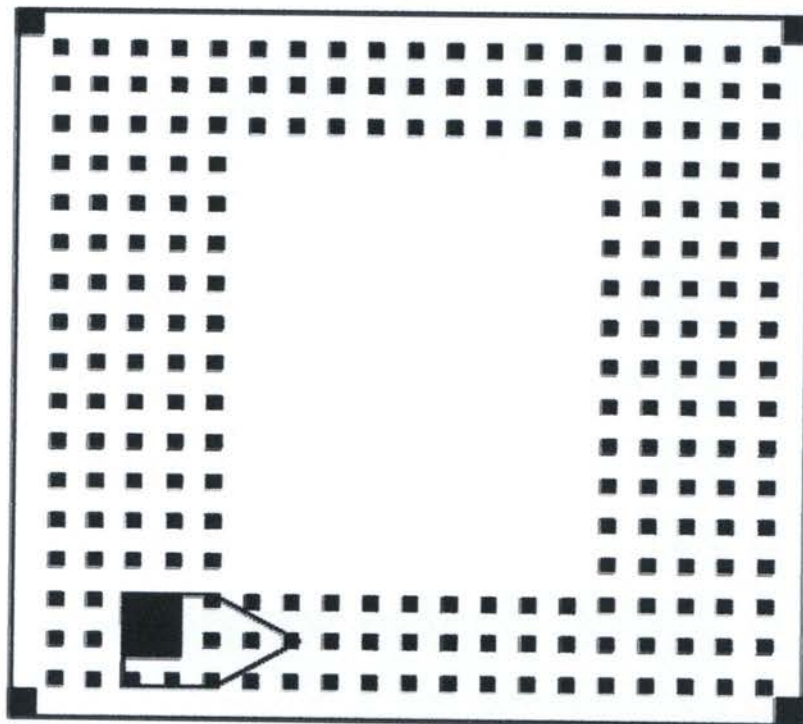

ภาพที่ 2.54 แสดงภาพผังภายในอาคารมัสยิด

ที่มา : วิทยานิพนธ์มูลนิธิเพื่อศูนย์กลางอิสลามแห่งประเทศไทย ห้องสมุด สถาบัน



ภาพที่ 2.55 แสดงภาพรอบโถงลานอเนกประสงค์ของอาคาร

ที่มา : วิทยานิพนธ์มูลนิธิเพื่อศูนย์กลางอิสลามแห่งประเทศไทย ห้องสมุด สถาบัน



ภาพที่ 2.56 แสดงภาพรอบโถงลานอเนกประสงค์ของอาคาร

ที่มา : วิทยานิพนธ์มูลนิธิเพื่อศูนย์กลางอิสลามแห่งประเทศไทย ห้องสมุด สถาบัน

2.8.4.3 Judisches Museum Berlin

ที่ตั้งและข้อมูลทั่วไป

- ชื่อโครงการ Judisches Museum Berlin
- ที่ตั้ง Berlin

2.8.4.3.1 แนวความคิด

มีการสร้างสมดุลของสองสิ่งอันได้แก่ รูปทรงตัวตึกกับการออกแบบภายใน เช่น ในขณะที่ใช้พื้นที่เพื่อสื่อสารในเชิงนามธรรมก็จะมี การแสดงวัตถุสิ่งของเพื่อสื่อสารในเชิงรูปธรรม บน



ภาพที่ 2.57 แสดงภาพอาคาร Judisches Museum

ที่มา : วิทยานิพนธ์มูลนิธิเพื่อศูนย์กลางอิสลามแห่งประเทศไทย ห้องสมุด สถาปัต

เส้นทางทั้งสองมีนิทรรศการประวัติศาสตร์ที่เล่าเรื่องของชาวยิวผู้ถูกขับไล่ออกจากเยอรมนี เนื้อหาคือ ประวัติของปัจเจกชนเป็นรายๆไป มีการใช้แสงจากทั้งสองเข้ามาในอาคารเพื่อสร้างความรู้สึกกับผู้เข้าชมให้รู้สึกเช่นเดียวกับชาวยิว

รูปแบบการใช้แสงธรรมชาติในอาคาร

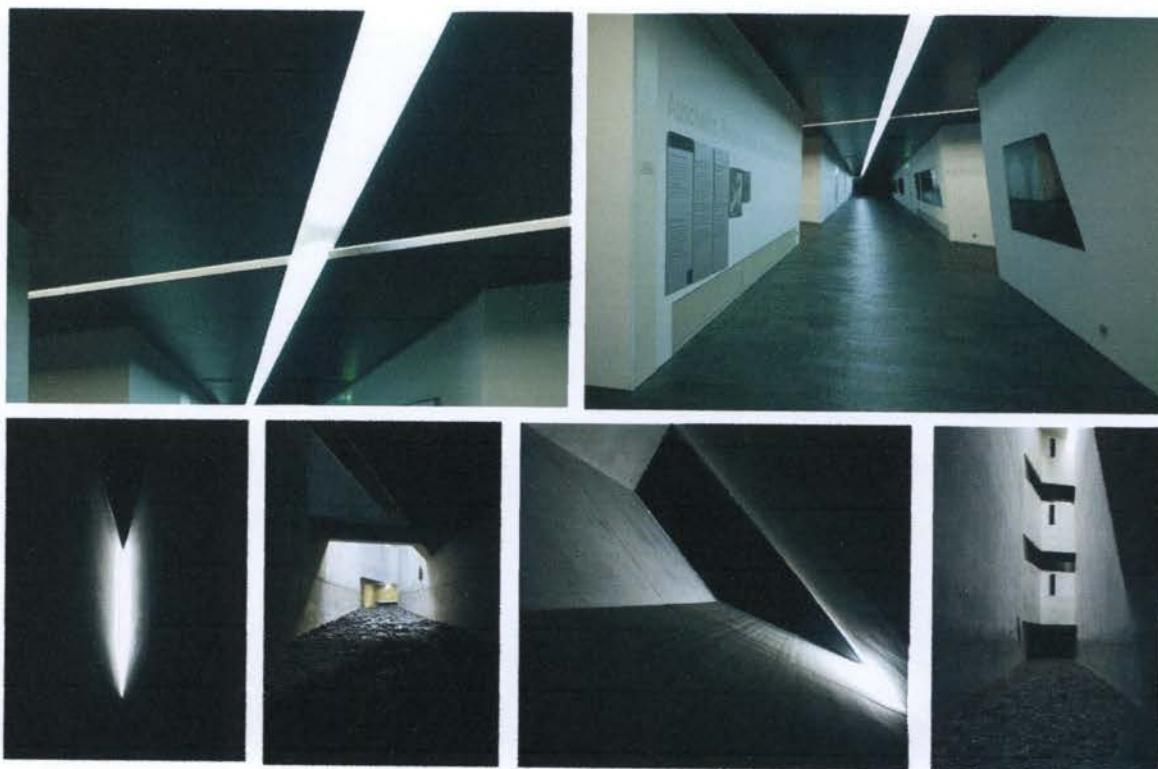

ภาพที่ 2.58 แสดงภาพแสงที่ให้ความรู้สึกกับผู้เข้าชม

ที่มา : วิทยานิพนธ์มูลนิธิเพื่อศูนย์กลางอิสลามแห่งประเทศไทย ห้องสมุด สถาปัต

2.8.4.3.2 รูปแบบการใช้รูปทรงในอาคาร

มีการใช้รูปทรงที่ทึบทงและรูปทรงที่บิดเบี้ยวเพื่อให้เกิด space ที่ผู้คนเข้าไปชมแล้วมีความรู้สึกเดียวกับชาวยิวที่มีความเจ็บปวด

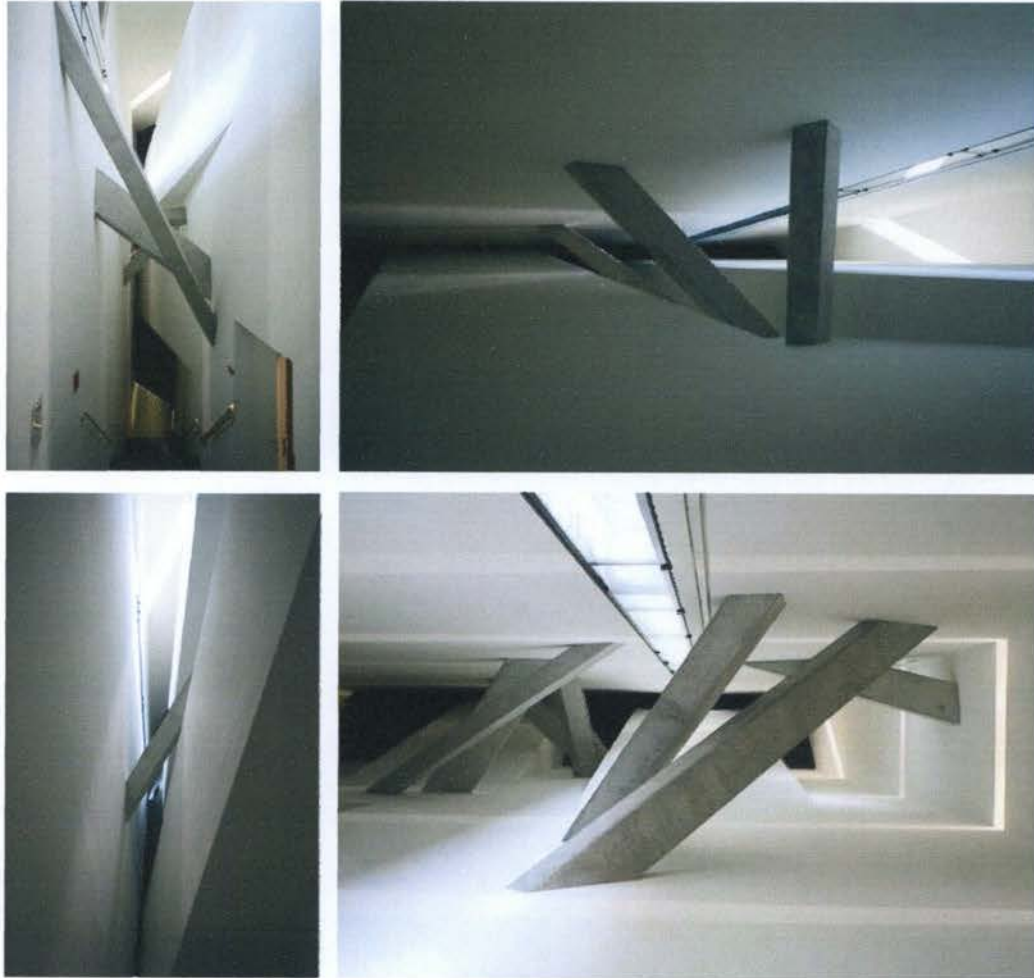

ภาพที่ 2.59 แสดงภาพรูปทรงภายในที่บิดเบี้ยว

ที่มา : วิทยานิพนธ์มูลนิธิเพื่อศูนย์กลางอิสลามแห่งประเทศไทย ห้องสมุด สถาบัน

บทที่ 3

การวิเคราะห์ข้อมูล

การออกแบบโครงการปรับปรุงสถาปัตยกรรมภายในศูนย์กลางอิสลามเพื่อการเรียนรู้แห่งประเทศไทย เพื่อให้เกิดผลสัมฤทธิ์ จำเป็นต้องมีการศึกษา และวิเคราะห์ข้อมูลต่างๆ 3 ประเด็น ดังต่อไปนี้ ได้แก่ ผู้ให้บริการ ผู้รับบริการ และที่ตั้งโครงการ

3.1 ผู้ให้บริการ

ผู้ให้บริการของโครงการปรับปรุงสถาปัตยกรรมภายในโรงพยาบาลทหารผ่านศึก คือ มีการบริหารงานตามแผนภูมิดังต่อไปนี้

แผนภาพที่(3.1) ผังองค์กร

3.2 ลักษณะการบริหารงาน

แผนผังองค์กรมูลนิธิศูนย์กลางอิสลามแห่งประเทศไทย

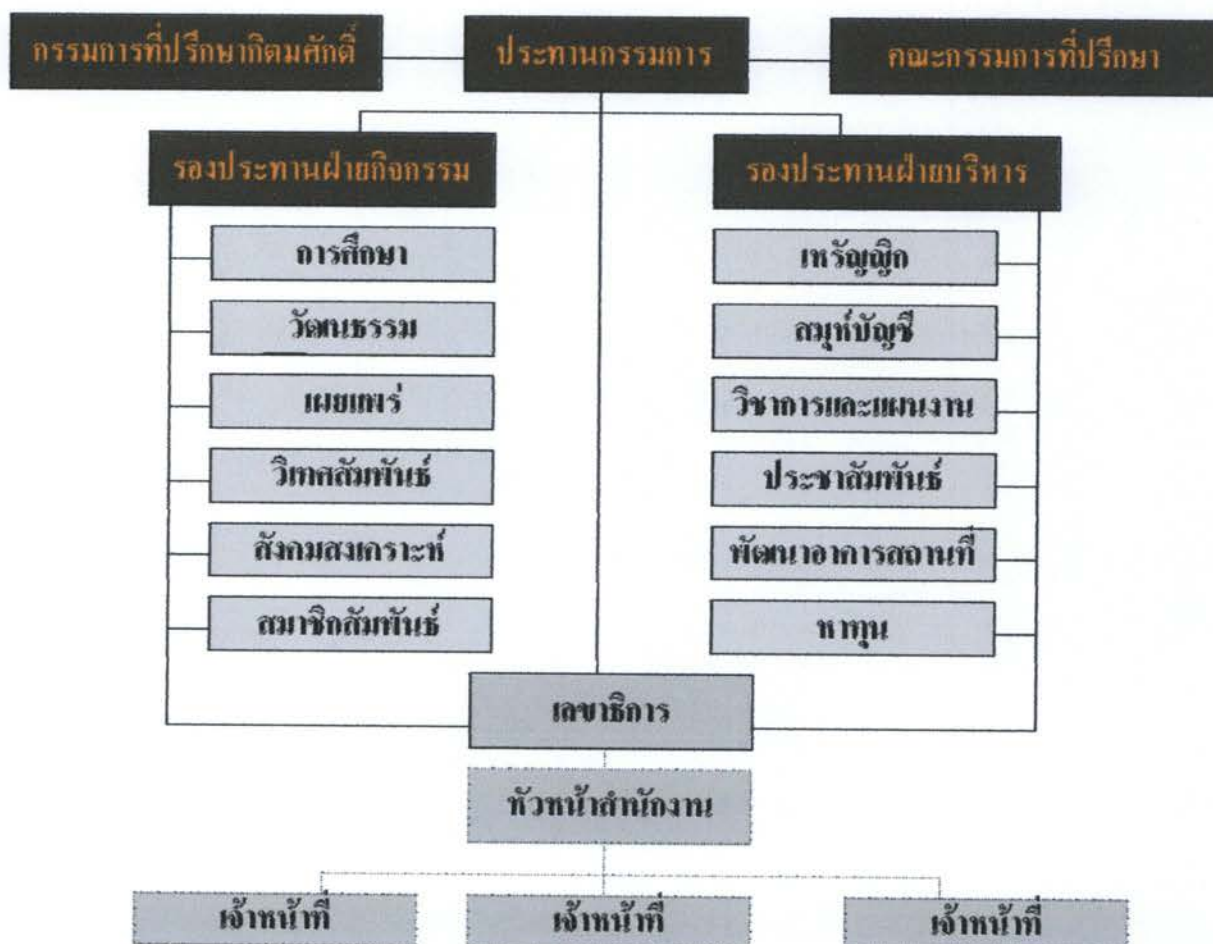

แสดงแผนผังองค์กร

ที่มา : จากการวิเคราะห์

1.2 ตำแหน่งและจำนวนบุคลากรในโครงการ

ตำแหน่ง	อัตรา
1 ประธานกรรมการ	1
2 รองประธาน	4
3 คณะกรรมการ	23
4 สมุหบัญัติ	1
5 เภรัญญิก	1
6 เลขานุการ	1
4 ฝ่ายทะเบียนและองค์กร	
- เจ้าหน้าที่ฝ่ายธุรการ	3
5 ฝ่ายเทคนิคและส่งเสริม	
- เจ้าหน้าที่ฝ่ายซ่อมบำรุงอาคาร	1
- หัวหน้าฝ่ายบริการ	1
- เจ้าหน้าที่ฝ่ายโสตทัศนูปกรณ์	5
- พนักงานทำความสะอาด	2
- พนักงานรักษาความปลอดภัย	1
รวมจำนวนบุคลากรทั้งหมดในโครงการ	88

1.3 อัตรากำลังของหน่วยงาน

1) สรุปจำนวนบุคลากรทั้งหมด

1) คณะกรรมการสมาคม (รวมประธานกับรองประธาน)	26 คน
2) ฝ่ายทะเบียนและองค์กร	3 คน
3) ฝ่ายเทคนิคและส่งเสริม	10 คน

2) แบ่งตามประเภทของบุคคลากร

1) บุคคลากรรับเชิญ (คณะกรรมการ)	26 คน
2) บุคคลากรประจำ	8 คน
3) บุคคลากรไม่ประจำ	5 คน

1.4 รายละเอียดหน้าที่ความรับผิดชอบของสายงาน

1) ประธาน เป็นผู้แทนมูลนิธิฯ ในการติดต่อกับบุคคลภายนอก และทำหน้าที่เป็นประธานในที่ประชุมคณะกรรมการ และการประชุมใหญ่ของสมาคม ดำเนินงานบริหารร่วมกับคณะกรรมการ และควบคุมการปฏิบัติงานให้เป็นไปอย่างมีประสิทธิภาพ

2) คณะกรรมการ มีหน้าที่ประชุมแสดงความคิดเห็นในการบริหาร คอยตรวจสอบการดำเนินงาน และการทำงานของฝ่ายต่างๆ ควบคุมการปฏิบัติงานให้เป็นไปอย่างมีประสิทธิภาพ

3) ฝ่ายทะเบียนและองค์กร

ฝ่ายธุรการ มีหน้าที่รับผิดชอบงานและตรวจสอบงานในแผนกของฝ่ายธุรการ

5) ฝ่ายเทคนิคและส่งเสริม

1) หัวหน้าฝ่ายซ่อมบำรุง มีหน้าที่ดูแลตรวจสอบความเรียบร้อยของสนามต่างๆ และอาคาร

2) เจ้าหน้าที่ฝ่ายซ่อมบำรุงอาคาร มีหน้าที่ซ่อมแซมความเสียหายของอาคารและงานระบบต่างๆ

3) หัวหน้าฝ่ายบริการ มีหน้าที่คอยให้บริการและอำนวยความสะดวก

4) เจ้าหน้าที่ฝ่ายโสตทัศนอุปกรณ์ มีหน้าที่ดูแลความเรียบร้อยต่างๆ เกี่ยวกับโสตทัศนอุปกรณ์ภายในโครงการ

5) พนักงานทำความสะอาด มีหน้าที่ดูแลและทำความสะอาดส่วนต่างๆ ภายในโครงการ

6) พนักงานรักษาความปลอดภัย มีหน้าที่ควบคุมดูแลความสงบเรียบร้อยภายในโครงการ

2. ผู้ใช้โครงการ

2.1 ผู้ให้บริการ ประกอบด้วยผู้มาให้บริการส่วนต่างๆ ของโครงการ ดังนี้

1) ผู้ที่นับถือศาสนาอิสลาม ที่จะเข้ามาทำศาสนากิจ และประกอบกับการทำกิจกรรมต่างๆ ที่เกี่ยวเนื่องกับการดำเนินกิจกรรมในทางศาสนาอิสลาม

2) ประชาชนทั่วไป (บุคคลต่างศาสนิก) หมายถึง ผู้ที่มีความสนใจในคำสอนของศาสนาอิสลาม ต้องการหาความรู้ หรือต้องการมาใช้พื้นที่(ส่วนที่ให้เช่า) และใช้บริการส่วนต่างๆ ของโครงการ

3) ผู้มาติดต่อธุรกิจต่างๆ กับทางมูลนิธิฯ หมายถึง ผู้ที่เข้ามาเจรจา คอยงานหรือติดต่องานในส่วนต่างๆ ของโครงการกับสมาคม

4) ผู้ประกอบการ หมายถึง ผู้ใช้บริการในส่วนร้านค้า ร้านอาหารที่เข้ามาเช่าพื้นที่ในโครงการเพื่อค้าขาย

2.2 การวิเคราะห์พฤติกรรมผู้ใช้โครงการประเภทต่างๆในแต่ละช่วงเวลา

พฤติกรรมของผู้ใช้ภายในโครงการจะแบ่งเป็น

1) เจ้าหน้าที่ภายในโครงการ และผู้ประกอบการร้านค้า จะใช้อาคารในช่วงเวลาเช้างาน คือ 09.00 – 20.00 น.

2) ผู้ดูแลโครงการจะใช้อาคารเวลา 09.00 – 18.00 น.

3) ผู้ที่นับถือศาสนาอิสลาม ที่จะเข้ามาทำศาสนากิจ สามารถเข้ามาประกอบศาสนากิจได้ตลอดเวลา แต่ถ้าเข้ามาทำกิจกรรมนอกจากประกอบศาสนากิจต้องอยู่ในเวลา 09.00 – 20.00 น. ส่วนมากจะมีศาสนิกเข้ามาใช้สถานที่เป็นจำนวนมากในวันศุกร์ของทุกสัปดาห์ ช่วงเวลา 10.00 – 15.00 น.

4) ประชาชนทั่วไป (บุคคลต่างศาสนิก) จะเข้าใช้สถานที่เมื่อมีความสนใจในตัวเกี่ยวกับศาสนาอิสลามและเข้ามาขอเช่าสถานที่ในการจัดกิจกรรมต่าง

5) ผู้มาติดต่อต่างๆ กับทางมูลนิธิ ผู้ใช้ประเภทนี้จะมาใช้โครงการเมื่อมีความต้องการในต่าง หรือมีความสนใจจะขอข้อมูลเพิ่มเติมที่ต้องการของโครงการ

3. ที่ตั้งโครงการ

3.1 อาคารและงานสถาปัตยกรรม

เป็นอาคารศาสนาซึ่งเป็นอาคารอเนกประสงค์ที่สามารถประกอบศาสนกิจและการทำกิจกรรมต่างๆ อาคารมูลนิธิศูนย์กลางอิสลามแห่งประเทศไทย งามคำแหง ซอย2



ภาพที่ 3.1 แสดงภาพภายนอกอาคารมูลนิธิศูนย์กลางอิสลามแห่งประเทศไทย
ที่มา : ภาพถ่ายจากการวิเคราะห์สถานที่จริง



ภาพที่ 3.2 แสดงภาพทางเข้าอาคารอาคารมูลนิธิศูนย์กลางอิสลามแห่งประเทศไทย
ที่มา : ภาพถ่ายจากการวิเคราะห์สถานที่จริง



ภาพที่ 3.3 แสดงภาพภายในพื้นที่ประกอบศาสนากิจ
ที่มา : ภาพถ่ายจากการวิเคราะห์สถานที่จริง



ภาพที่ 3.4 แสดงภาพภายในส่วนลานอเนกประสงค์ด้านล่าง
ที่มา ; ภาพถ่ายจากการวิเคราะห์สถานที่จริง



ภาพที่ 3.5 แสดงภาพบริเวณลานอเนกประสงค์
ที่มา ; ภาพถ่ายจากการวิเคราะห์สถานที่จริง



ภาพที่ 3.6 แสดงภาพส่วนอาบน้ำ
ที่มา ; ภาพถ่ายจากการวิเคราะห์สถานที่จริง



ภาพที่ 3.7 แสดงภาพภายในห้อง
ที่มา ; ภาพถ่ายจากการวิเคราะห์สถานที่จริง



ภาพที่ 3.8 แสดงภาพส่วนเชื่อมต่อลานอเนกประสงค์กับส่วนประกอบศนากิจ
ที่มา ; ภาพถ่ายจากการวิเคราะห์สถานที่จริง

3.2 วิเคราะห์อาคาร

- ลักษณะอาคาร เป็นอาคารคอนกรีตเสริมเหล็ก มีทั้งหมด 2 ชั้น รูปทรงของอาคารเกิดจากการนำรูปทรงโดมรูป 6 เหลี่ยม จำนวน 19 ดอก เชื่อมจดปลายดอกแต่ละโดมเข้าหากันเป็นฟอร์มอันงดงาม พื้นที่ของอาคารมีชานโดยรอบ และเนินลาดทุกชั้น วัสดุที่ใช้บนตัวอาคาร ได้แก่ หินแกรนิต หินทราย

- พื้นที่ตัวอาคาร 4,000 ตารางเมตร
- ทางสัญจรภายในอาคาร การจัดการเข้าออกหลายทางเพื่อสะดวกในการเข้ามาใช้งานเพราะเป็นอาคารเปิด และเป็นพื้นที่ที่ปิดโล่ง จึงง่ายต่อการสัญจร

- ระบบปรับอากาศ เป็นแบบ มีการออกแบบอาคาร ให้เป็นอาคารที่ลมผ่านได้สะดวก และป้องกันความร้อนจากแสงแดดภายนอกซึ่งมีผลต่อการประหยัดในการใช้ระบบปรับอากาศ

- การใช้แสงในอาคาร มีการใช้กระจกในบริเวณที่ต้องการให้แสงธรรมชาติเข้าหลีกเลี่ยงการใช้กระจกในพื้นที่โล่งขนาดใหญ่เกินความจำเป็น มีการใช้ skylight ภายในอาคารเพื่อสร้างความสว่างให้กับทางเดินภายในและส่วนจัดแสดงทั้งหลาย

3.3 สถานที่ตั้งโครงการ

- ที่ตั้ง : มูลนิธิศูนย์กลางอิสลามแห่งประเทศไทย ถนนรามคำแหง คลองตัน กรุงเทพฯ

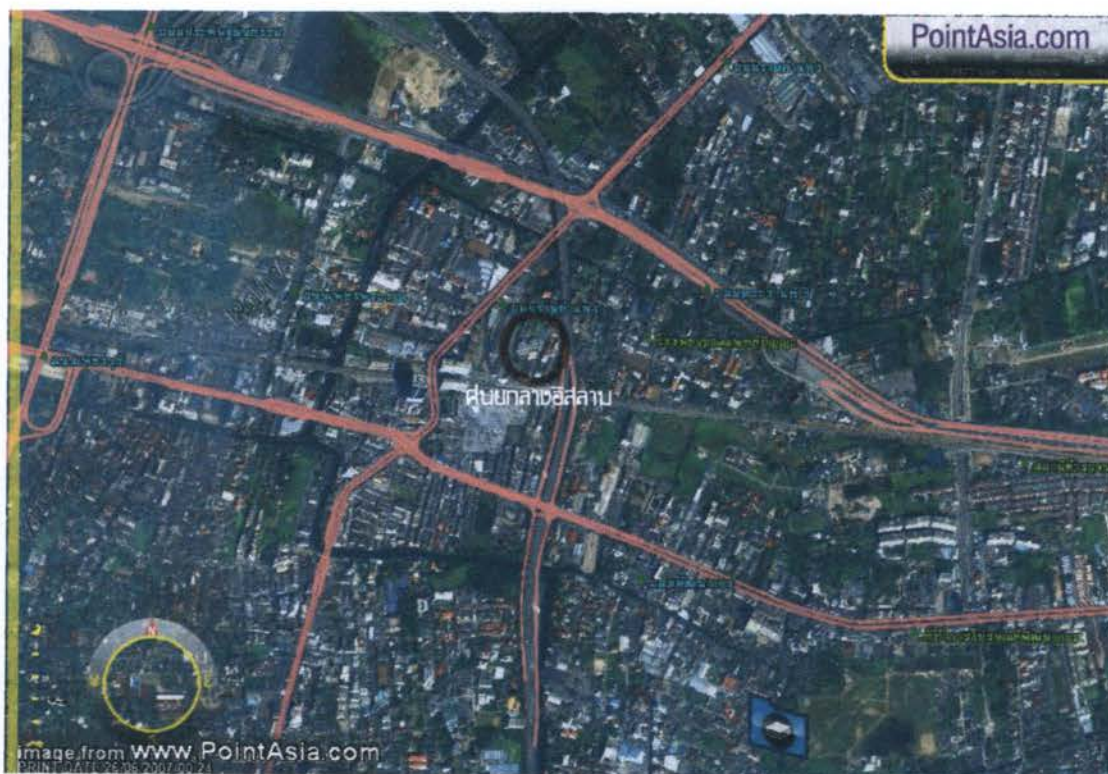

ภาพที่ 3.9 แสดงสถานที่ตั้งของอาคาร
ที่มา : การวิเคราะห์

3.4 ภาพสถานที่ตั้งโครงการ



ภาพที่ 3.10 แสดงภาพขนาดพื้นที่และการเข้าถึงโครงการ
ที่มา : การวิเคราะห์



ภาพที่ 3.11 แสดงภาพบริเวณถนนรามคำแหง
ที่มา ; ภาพถ่ายจากการวิเคราะห์สถานที่จริง



ภาพที่ 3.12 แสดงภาพทางเข้าหลักของ
ที่มา ; ภาพถ่ายจากการวิเคราะห์สถานที่จริง



ภาพที่ 3.13 แสดงภาพทางเข้าบริเวณถนนรามแหง
ที่มา ; ภาพถ่ายจากการวิเคราะห์สถานที่จริง



ภาพที่ 3.14 แสดงภาพทางเข้าบริเวณถนนรามแหง
ที่มา : ภาพถ่ายจากการวิเคราะห์สถานที่จริง

3.5 อาคารใกล้เคียง

ทิศเหนือ	ติดกับ	อาคารบ้านพัก
ทิศใต้	ติดกับ	สถานีรถไฟคลองตัน
ทิศตะวันออก	ติดกับ	ทางด่วนต่างระดับพระราม9
ทิศตะวันตก	ติดกับ	อาคารโรงงาน

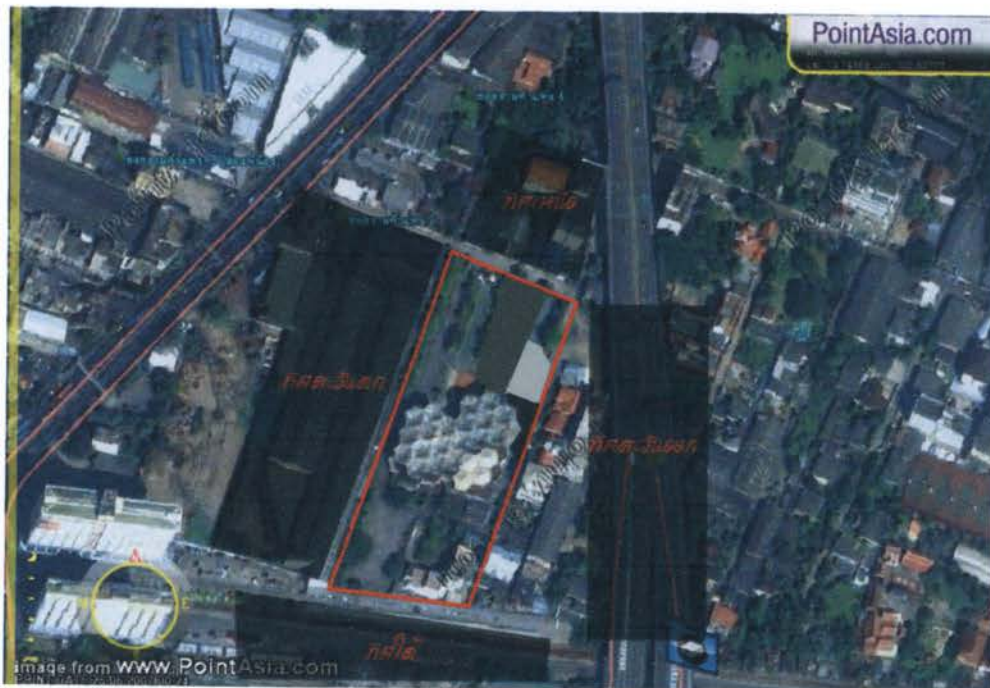

ภาพที่ 3.15 แสดงภาพบริเวณข้างเคียง
ที่มา : การวิเคราะห์

3.10.3 ข้อกำหนดต่างๆ ในการปรับปรุง (กฎหมาย พ.ร.บ.)

กฎกระทรวง ฉบับที่ 7(พ.ศ. 2517) ออกตามความใน พระราชบัญญัติควบคุมอาคาร พ.ศ. 2479

ข้อ 1 ในกฎกระทรวงนี้

1. "ที่จอดรถยนต์" หมายความว่า สถานที่ที่จัดไว้ใช้

เป็นที่จอดรถยนต์ โดยเฉพาะสำหรับอาคาร

2. "ที่กัลบรยนต์" หมายความว่า บริเวณที่จัดไว้สำหรับกัลบรยนต์ เพื่อสะดวกในการจอด หรือเข้าออกของรถยนต์

3. "ทางเข้าออกของรถยนต์" หมายความว่า ทางที่ใช้สำหรับรถยนต์เข้าหรือออกจากที่จอดรถยนต์ ถึงปากทางเข้าออกรถยนต์

4. "ปากทางเข้าออกรถยนต์" หมายความว่า ส่วนของทางเข้าออกของรถยนต์ที่เชื่อมกับทางสาธารณะ

5. "โรงแรมหรสพ" หมายความว่า อาคารหรือส่วนหนึ่งส่วนใดของอาคารที่ใช้เป็นโรงแรมหรสพ ตามกฎหมายว่าด้วยการป้องกันภัยอันตรายอันเกิดแก่การเล่นมหรสพ

6. "ภัตตาคาร" หมายความว่า อาคารหรือส่วนหนึ่งส่วนใดของอาคารที่ใช้เป็นที่ขายอาหาร หรือเครื่องดื่ม โดยมีพื้นที่สำหรับตั้งโต๊ะอาหารไว้บริการภายในอาคารหรือภายนอกอาคาร

7. "สำนักงาน" หมายความว่า อาคารหรือส่วนใดส่วนหนึ่งของอาคารที่เป็นสำนักงาน

8. "โถง" หมายความว่า ส่วนหนึ่งส่วนใดของอาคารที่ใช้เป็นที่ชุมนุม หรือประชุม

ข้อ 2. ให้กำหนดประเภทอาคาร ซึ่งต้องมีที่จอดรถยนต์ ที่กัลบรยนต์ และทางออกรถยนต์ไว้ ดังต่อไปนี้

1. โรงแรมหรสพที่มีพื้นที่สำหรับจัดที่นั่ง สำหรับคนดูตั้งแต่ 500 ที่ขึ้นไป
2. โรงแรมที่มีห้องพักตั้งแต่ 30 ห้องขึ้นไป
3. อาคารชุดที่มีพื้นที่แต่ละครอบครัวตั้งแต่ 60 ตารางเมตรขึ้นไป
4. ภัตตาคารที่มีพื้นที่สำหรับตั้งโต๊ะอาหารตั้งแต่ 150 ตารางเมตรขึ้นไป
5. ห้างสรรพสินค้าที่มีพื้นที่ตั้งแต่ 300 ตารางเมตรขึ้นไป
6. สำนักงานที่มีพื้นที่ตั้งแต่ 300 ตารางเมตรขึ้นไป
7. อาคารขนาดใหญ่
8. ห้องโถงของโรงแรม ภัตตาคาร อาคารขนาดใหญ่

ข้อ 3. จำนวนที่จอดรถยนต์ ต้องจัดให้มีตามกำหนดดังต่อไปนี้

ในเขตเทศบาลทุกแห่ง หรือในเขตท้องที่ได้มีพระราชกฤษฎีกา ให้ใช้พระราชบัญญัติ ควบคุมการก่อสร้าง พุทธศักราช 2479 ใช้บังคับ

ก. โรงแรมหรือที่พัก ให้มีที่จอดรถไม่น้อยกว่า 1 คัน ต่อจำนวนที่นั่ง สำหรับคนดู 40 ที่ เศษของ 40 ที่ให้คิดเป็น 40 ที่

ข. ภัตตาคาร ให้มีที่จอดรถยนต์ไม่น้อยกว่า 1 คัน ต่อพื้นที่ตั้งโต๊ะอาหาร 40 ตารางเมตร เศษของ 40 ตารางเมตรให้คิดเป็น 40 ตารางเมตร

ค. สำนักงาน ให้มีที่จอดรถยนต์ไม่น้อยกว่า 1 คันต่อพื้นที่ 120 ตารางเมตร เศษของตารางเมตรให้คิดเป็น 120 ตารางเมตร

ง. ห้องโถงของโรงแรม ภัตตาคาร หรืออาคารขนาดใหญ่ ให้มีที่จอดรถยนต์ไม่น้อยกว่า 1 คัน ต่อพื้นที่ห้องโถง 30 ตารางเมตร เศษของ 30 ตารางเมตร ให้คิดเป็น 30 ตารางเมตร

ข้อ 4. อาคารหรือส่วนหนึ่งของอาคาร ที่ใช้เป็นที่ประกอบกิจการหลายประเภท ถ้าเป็นประเภทของอาคารที่ต้องมีที่จอดรถยนต์ ที่กัลบรถยนต์ และทางเข้าออกของรถยนต์ตามข้อ 2. ต้องจัดให้มีจำนวนที่จอดรถยนต์ ตามที่กำหนดในข้อ 3. ของแต่ละประเภทของอาคารที่ใช้เป็นที่ประกอบกิจการในอาคาร หรือส่วนหนึ่งส่วนใดของอาคารนั้นรวมกัน

ข้อ 5. ที่จอดรถยนต์ 1 คัน ต้องเป็นพื้นที่สี่เหลี่ยมผืนผ้ากว้างไม่น้อยกว่า 2.50 เมตร ยาวไม่น้อยกว่า 6.00 เมตร โดยต้องทำเครื่องหมายแสดงลักษณะ และขอบเขตของที่จอดรถยนต์ไว้ให้ปรากฏ หมวดที่ 2

ข้อ 6. อาคารที่บุคคลอาจเข้าอยู่หรือเข้าใช้สอยได้ต้องมีห้องน้ำและห้องส้วมไม่น้อยกว่าที่กำหนดไว้

ข้อ 7. ที่กัลบรถยนต์ต้องมีพื้นที่เพียงพอ และอยู่ในที่เหมาะสมให้สามารถกัลบรถยนต์เข้าสู่ทางออกของรถยนต์ได้โดยสะดวก โดยต้องทำเครื่องหมายแสดงแนวกลับของรถยนต์ไว้ให้ปรากฏ

ข้อ 8. ทางเข้าออกของรถยนต์ ต้องกว้างไม่น้อยกว่า 6.00 เมตร ในกรณีที่จัดให้รถยนต์วิ่งได้ทางเดียว ทางเข้าและทางออกต้องกว้างไม่น้อยกว่า 3.50 เมตร โดยต้องทำเครื่องหมายแสดงทางเข้าและทางออกไว้ให้ปรากฏ

กฎกระทรวง

ฉบับที่ 39 (พ.ศ. 2537)

ออกตามพระราชบัญญัติควบคุมอาคาร พ.ศ. 2522

จำนวนห้องน้ำ และห้องส้วมที่กำหนดไว้ในตารางวรรคหนึ่ง เป็นจำนวนขั้นต่ำที่ต้องจัดให้มี แม้ว่าอาคารนั้นจะมีพื้นที่อาคาร หรือ จำนวนคนน้อยกว่าที่กำหนดไว้ในตารางเมตรตามวรรคหนึ่งก็ตาม

ถ้าอาคารที่มีพื้นที่ของอาคาร หรือ จำนวนคนมากเกินกว่าที่กำหนดไว้ในตารางวรรคหนึ่ง จะต้องจัดให้มีห้องน้ำและห้องส้วมเพิ่มขึ้นตามอัตราส่วนพื้นที่อาคาร หรือจำนวนคนที่มากเกินนั้น ถ้ามีเศษให้คิดเต็มอัตราชนิดหรือประเภทของอาคาร ที่มีได้กำหนดไว้ในตารางวรรคหนึ่ง ให้พิจารณาเทียบเคียงลักษณะ การใช้สอยของอาคารนั้น โดยถือจำนวนห้องน้ำและห้องส้วมที่กำหนดไว้ในตารางเป็นหลัก

หอประชุมหรือโรงมหรสพต่อพื้นที่อาคาร 200 ตารางเมตร หรือต่อ 100 คน ที่กำหนดให้ใช้สอยอาคารนั้น ทั้งนี้ให้ถือจำนวนที่มากกว่าเกณฑ์

สำนักงานต่อพื้นที่อาคาร 300 ตารางเมตร

ภัตตาคารต่อพื้นที่สำหรับตั้งโต๊ะอาหาร 200 ตารางเมตร

ข้อ 9. ห้องน้ำและห้องส้วม จะแยกจากกันหรืออยู่รวมกันในห้องเดียวกันก็ได้แต่ต้องมีลักษณะที่จะรักษาความสะอาดได้ง่าย และจะต้องมีช่องระบายอากาศไม่น้อยกว่า ร้อยละ 10 ของพื้นที่ห้อง หรือมีพัดลมระบายอากาศได้เพียงพอ ระยะตั้งระหว่างพื้นถึงเพดานบอดฝาหรือผนังตอนต่ำสุดต้องไม่ต่ำกว่า 1.80 เมตร

กฎกระทรวง

ออกตามความในพระราชบัญญัติควบคุมอาคาร พ.ศ. 2522

1. ที่จอดรถ 1 คันต้องเป็นพื้นที่สี่เหลี่ยมผืนผ้า และจะต้องมีลักษณะและขนาดดังนี้

ในกรณีที่จอดรถขนานกับแนวทางเดินรถ หรือทำมุมกับแนวทางเดินรถน้อยกว่า 30 องศา ให้มีความกว้างไม่น้อยกว่า 2.40 เมตร และความยาวไม่น้อยกว่า 6.00 เมตร

2. ในกรณีที่จอดรถตั้งฉากกับแนวทางเดินรถ ให้มีความกว้างไม่น้อยกว่า 2.40 เมตร และความยาวไม่น้อยกว่า 5.00 เมตร แต่ทั้งนี้จะต้องไม่ให้มีทางเข้าออกของรถเป็นทางเดินรถทางเดียว

3. ในกรณีที่จอดรถทำมุมกับแนวทางเดินรถมากกว่า 30 องศา ให้มีความกว้างไม่น้อยกว่า 2.40 เมตร และความยาวไม่น้อยกว่า 5.50 เมตร

การศึกษากฎหมายความปลอดภัย

พระราชบัญญัติป้องกันภัยอันตรายอันเกิดแก่การเล่นมหรสพ

มาตรา 4 คำว่า "โรงมหรสพ" นั้นหมายความตลอดถึงตัวเรือนโรง หรือกระโจมที่ปลูกกำบังอย่างใด ๆ ซึ่งเป็นสถานที่สำหรับเล่นมหรสพ เช่น จิว ลิเก ละคร ภาพยนตร์ ฯลฯ เพื่อเก็บเงินคนดู

มาตรา 5 ห้ามมิให้ใช้สถานที่ใดเป็นโรงมหรสพ เว้นแต่เสนาบดีหรือ เจ้าพนักงานผู้ใหญ่ เสนาบดีได้ตั้งให้เป็นเจ้าหน้าที่ตรวจตราประจำท้องถิ่นนั้น ได้อนุญาตให้ปลูกสร้างหรือใช้สถานที่นั้น เป็นโรงมหรสพ

มาตรา 6 โรงมหรสพใด ถ้าตั้งอยู่ติดกับโรงเรือนอย่างใดๆ ต้องหันหน้าออกถนนหลวงได้ทันที ให้มีที่ว่างเหลือพอที่จะเดินได้ภายนอกโรง

มาตรา 7 ให้โรงมหรสพทุกโรง ให้มีทางเข้าออกและบันไดขึ้นลงให้เพียงพอ สำหรับคนดูและ คนเล่น หนีภัยอันตรายได้ตามที่เสนาบดี หรือเจ้าพนักงานเสนาบดีได้ตั้งขึ้นกำหนด ไว้ให้แต่โรง มหรสพทุกๆ โรงต้องมีประตูออกในเวลาที่เกิดภัยอันตรายขึ้นได้ทุกด้าน คือให้มีประตูด้านหน้าอย่างน้อย 2 ประตูและมีประตูด้านหลังและด้านข้าง ไว้สำหรับใช้ในการฉุกเฉินอย่างน้อยด้านละหนึ่ง ประตู กับให้มีบันไดขึ้นลงในโรงหนึ่งอย่างน้อยสองบันได ประตูและบันไดที่กล่าวนี้ ให้มีขนาดกว้าง 75 เซนติเมตร ต่อจำนวนคนดู 50 คน ซึ่งจะอยู่ในห้องหรือชั้นเหล่านั้น แต่อย่างต่ำจะต้องไม่น้อยกว่า 1 เมตร 50 เซนติเมตร เสมอทางเข้าออก และบันไดต้องทำในที่ซึ่งประชาชนอาจแลเห็นได้โดยง่าย ต้องมีไฟเหนือบานประตูและต้องอยู่ในที่ซึ่งคนดูและคนเล่นอาจหนีได้โดยสะดวก เมื่อภัยอันตราย เกิดขึ้นต้องเป็นทางเข้าออก หรือบันไดที่ตรงไม่วกเวียน และไม่มีสิ่งใดหรือที่อาจมากีดกันได้

มาตรา 8 ประตูสถานที่ หรือบริเวณที่เป็นทางสำหรับประชาชนเข้าออกนั้น ให้ทำเป็น 2 บาน เปิดออกภายนอก และประตูนั้นให้ตั้งอยู่ตรงถนน หรือทางเข้าออก ให้มีขนาดความกว้างไม่น้อยกว่า 4 เมตร เว้นแต่เจ้าพนักงานจะได้สั่งเป็นอย่างอื่น

ประตูชั้นในและประตูประตูโรง หรือประตูห้องนั้น เมื่อเวลาเปิดออกต้องไม่เป็นที่กีดขวางแก่ ทางเข้าออกหรือบันไดหรือชานบันได

ประตูโรง หรือประตูภายในโรงนั้น ห้ามมิให้ทำในที่ซึ่งถ้าเปิดประตูนั้นออกก็ถึงบันไดทันที ต้องให้มีชานอย่างน้อย 1 เมตร 25 เซนติเมตรสี่เหลี่ยมระหว่างบันไดกับช่องประตูทางออกทุกแห่ง ทางออก ประตู และช่องทาง สำหรับสถานที่ สำหรับโรง หรือห้องทุกแห่งต้องเปิดไว้ตลอดเวลาเล่น มหรสพ และต้องมีป้ายเป็นตัวอักษรสีไว้ทุกแห่งว่า "ทางออก"

ส่วนช่องใดที่ไม่ใช่ทางออก หรือซึ่งอาจเป็นอันตรายกับประชาชนเพราะความเข้าใจผิดต้องมี ป้ายเป็นตัวอักษรสีว่า "ไม่ใช่ทางออก" ไว้เหนือช่องทุกแห่งสูงจากพื้น 2 เมตรตัวอักษรเหล่านี้ต้องมี ขนาดสูง 18 เซนติเมตร สูงจากระดับพื้น 2.00 เมตร ในที่เห็นได้ง่าย ทั้งต้องมีแสงเรืองสีเขียวให้ มองเห็นข้อความด้วย

มาตรา 9 ที่นั่งสำหรับคนดู จะเป็นที่นั่งเคลื่อนที่ได้ก็ตามหรือเคลื่อนที่ไม่ได้ก็ตาม ต้องจัดวาง ให้เรียบร้อย มิให้เป็นที่กีดขวางทางเดิน

อนึ่ง ห้ามมิให้นำที่นั่งสำหรับคนดูภายในพื้นที่โดยระยะ 2 เมตร จากรอบภายในโรงมหรสพ ให้คงทิ้งเนื้อที่ไว้สำหรับเป็นทางเดิน

มาตรา 10 ทางเดินสำหรับประชาชนเข้าออกในโรงหรือประตูห้องนั้น ต้องทำให้กว้างไม่น้อย

กว่า 1.50 เมตร ทางเดินเช่นนี้ต้องเป็นทางตรงไปยังประตูเข้าออก และจะต้องมีไฟตามชั้นทางเดิน ภายในทุกๆ 3 แถวปลายที่นั่งเพื่อการนำทางต่างๆ

ทางเดินระหว่างแถวที่นั่งนั้น จะต้องกว้างไม่น้อยกว่า 75 เซนติเมตร ทุกๆแถวที่ 4 ให้เพิ่มขนาดกว้างขึ้นอีกเป็น 2 เท่า เว้นแต่จะได้รับอนุญาตพิเศษให้ทำเป็นอย่างอื่น

มาตรา 11 ถ้ามีห้องหรือชั้นที่นั่งสำหรับคนดู เหนือชั้นล่างขึ้นไปแล้วห้องหนึ่งหรือชั้นหนึ่ง จะต้องมีบันไดสำหรับขึ้นลงอย่างน้อยสองบันไดและต้องมีทางเข้าออกจากที่นั่งต่างๆ ตรงมายังบันได ห้ามมิให้มีทางวกเวียนในระหว่างแถวที่นั่ง และห้ามมิให้ใช้ราวลูกกรง ซึ่งติดตายตัวกันระหว่างแถวที่นั่ง และห้ามมิให้ใช้ราวลูกกรง ซึ่งติดตายตัวกันระหว่างที่นั่งเป็นอันขาด

บันไดและทางเข้าออกเหนือพื้นชั้นล่าง ซึ่งกล่าวนี้ให้มีขนาดกว้างตามที่บัญญัติไว้ในหมวดนี้

มาตรา 12 ห้ามมิให้ตกแต่ง ประดับประดา ด้วยวัตถุภายในโรงมหรสพ เว้นแต่วัตถุนั้นไม่อาจเป็นเชื้อเพลิงได้

มาตรฐานอาคารที่ทำการราชการ พ.ศ.2521

1.การออกแบบ ให้พยายามใช้ระบบ การประสานทางพิภคตามมาตรฐานของสถาบันวิจัย วิทยาศาสตร์ประยุกต์แห่งประเทศไทย

2. ลักษณะอาคาร

2.1 เพื่อประโยชน์แก่แรกคำนวณเนื้อที่ทั้งหมดของอาคาร ให้คำนวณเนื้อที่ที่ใช้สอย ของอาคาร แต่ละส่วน โดยเฉลี่ยตามหลักเกณฑ์การจัดผังสำนักงาน ดังนี้

2.1.1 เนื้อที่ทำงานของรัฐมนตรี ปลัดกระทรวง และ ปลัดทบวง(รวมห้องน้ำ-ส้วม) 40 ตาราง เมตร/คน

2.1.2 เนื้อที่ทำงานของรองปลัดกระทรวง รองปลัดทบวง อธิบดีและรองอธิบดี (รวมห้องน้ำ-ส้วม) 30 ตารางเมตร/คน

2.1.3 เนื้อที่ทำงานของผู้อำนวยการกอง หัวหน้ากอง 16 ตารางเมตร/คน

2.1.4 เนื้อที่ทำงานของตำแหน่งอื่นๆที่ไม่ต่ำกว่าข้าราชการระดับ6 9ตารางเมตร/คน

2.1.5 เนื้อที่ห้องประชุมตาม ผู้เข้าประชุม 0.64 ตารางเมตร/คน 2.1.6 เนื้อที่พักรอ 1 ตาราง เมตร/คน

2.1.7 เนื้อที่ห้องน้ำ-ส้วม 0.5 ตารางเมตร/คน โดยมีโถส้วม 1 โถ ที่ปัสสาวะ 1 ที่ อ่างล้างมือ 1 อ่าง จำนวนคน 25 คนขึ้นไป

2.1.8 เนื้อที่สำหรับเก็บพัสดุ หรือเพื่อการอื่น ให้พิจารณาตามความจำเป็นของแต่ละ หน่วยงาน เช่น ห้องปฏิบัติงาน ห้องรับแขก ฯลฯ

2.1.9 เนื้อที่ส่วนบริการได้แก่ ทางเดินเชื่อมห้องโถงและบันได มีเนื้อที่ประมาณ 1/3ของเนื้อ ที่ตามเกณฑ์ข้างบนทั้งหมดรวมกัน

2.1.10 อาคารสูงตั้งแต่ 4 ชั้น ต้องมีบันไดหนีไฟ

หมายเหตุ ที่จอดรถให้คำนึงถึงหลักเกณฑ์ที่กฎหมายกำหนดไว้ หากมีความจำเป็นต้องทำที่จอดรถไว้ในอาคารต้องทำความตกลงกับสำนักงานงบประมาณก่อสร้างเป็นกรณีพิเศษ

2.2 โครงสร้าง พื้น และบันได เป็นคอนกรีตเสริมเหล็ก หรือวัสดุทนไฟ โดยออกแบบในหลักพื้นที่ชั้นล่างเป็นพื้นที่มีคานรองรับ เข็ม ให้ใช้เสาเข็มคอนกรีตเสริมเหล็กหรือคอนกรีตอัดแรง

2.3 โครงหลังคาเป็นไม้หรือเหล็ก หรือคอนกรีตเสริมเหล็กตามความเหมาะสมและประหยัด

2.4 ความกว้างระหว่างช่วงเสาด้านความยาวของอาคาร ไม่ควรเกิน 4.20 เมตร ความกว้างระหว่างช่วงเสา ด้านกว้างของอาคารไม่ควรเกิน 8.40 เมตร

2.5 ความสูงของอาคารจากพื้นถึงพื้น

2.5.1 ชั้นล่างไม่ควรสูงเกิน 4 เมตร

2.5.2 ชั้นอื่นไม่ควรสูงเกิน 3.60 เมตร

2.6 ฝ้าเพดาน ให้มีเท่าที่จำเป็น

2.7 ทางเดินติดต่อกันไปไม่ควรกว้างเกิน 2.70 เมตร ยกเว้นช่องทางออกฉุกเฉิน อาจกว้างได้กว่านี้

2.8 ชายคาและกันสาดไม่ควรยื่นเกิน 2.10 เมตร

2.9 แผงกันแดดให้มีได้เท่าที่จำเป็นและอย่างประหยัด

3.11 โครงสร้างและงานระบบ

ระบบวิศวกรรมที่เกี่ยวข้อง

3.11.1 ระบบปรับอากาศ

ประเภทของระบบปรับอากาศ ที่ใช้กันอยู่ในปัจจุบันนิยมใช้กันอยู่ 3 ชนิดคือ

1) ระบบทำน้ำเย็นหมุนเวียนส่วนกลาง(CENTER CHILLER WATER SYSTEM)

เป็นระบบที่ใช้เครื่องทำน้ำเย็นในระบบปรับอากาศ โดยการติดต่อจ่ายน้ำเย็นไปยังเครื่องส่งลมเย็น(AIRHANDLING OR FANCOIL UNIT) ซึ่งติดตั้งอยู่ตามชั้นต่างๆของอาคาร เครื่องทำน้ำเย็นมีทั้งชนิดระบายความร้อนด้วยน้ำ (WATER COOLED PAKAGED AIRCON DITIONER)

2) ระบบเครื่องปรับอากาศครบชุดในตัวชนิดระบายความร้อนด้วยน้ำ

(WATER COOLED PAKAGED AIRCON DITIONER) เป็นระบบที่ใช้เครื่องปรับอากาศที่มีองค์ประกอบที่สำคัญทั้ง4ส่วนคือ คอมเพรสเซอร์(COMPRESSER) คอยล์เย็น (EVAPORATOR) คอยล์ร้อน (CONDENSER) และวาล์วลดความดัน (EXPAUSIONVALVE) ครบชุดอยู่ในเครื่องเดียวกัน และเป็น

เครื่องที่ต้องระบายความร้อนเอง คอยล์ร้อนด้วยน้ำโดยใช้ COOLING TOWER ช่วยให้น้ำระบายความร้อนจากเครื่องให้เย็นลง และโคจรกลับไปใช้ในการระบายความร้อนใหม่

3) ระบบเครื่องปรับอากาศแบบแยกส่วน(SPLIT SYSTEM) ประกอบด้วยเครื่องหลัก 2 ส่วน

ส่วนที่ 1 จะเรียกว่าเครื่องส่งลมเย็น(AIRHANDLING UNIT OR FANCOIL UNIT) ซึ่งจะติดตั้งอยู่ภายในอาคาร

ส่วนที่ 2 เรียกว่าเครื่องระบายความร้อน(AIR COOLED CONDENSER UNIT)จะติดตั้งภายนอกอาคาร

เครื่องส่งลมเย็น ถ้าเป็นเครื่องขนาดใหญ่ก็มักจะมีท่อระบบลมเย็นสำหรับการระบายลมเย็นได้

การเลือกใช้เครื่องปรับอากาศในโครงการ

โครงการได้ออกแบบเพื่อเตรียมการสำหรับการเพิ่มเติมระบบปรับอากาศไว้โดยความต้องการดั้งเดิมยังคงความต้องการให้อาคารสามารถแก้ปัญหาได้ด้วยตัวเอง

เกณฑ์ในการเลือกใช้ระบบปรับอากาศคือ

- 1) ประเภทของกิจกรรม
- 2) ความถี่ในการใช้งาน
- 3) ความหนาแน่นต่อพื้นที่ของผู้ใช้สอย
- 4) ขนาด รูปทรง ความเป็นไปได้ในการติดตั้งในพื้นที่ใช้งาน

การเลือกใช้ระบบปรับอากาศภายในโครงการ สามารถแยกเป็นส่วนใหญ่ๆได้ดังนี้คือ

1) มัลติค เป็นอาคารขนาดใหญ่ และมีผู้ใช้สอยจำนวนมาก พื้นที่โดยรอบต้องเปิดโล่งเพื่อเตรียมการสำหรับการขยายตัวของอาคารเสมอ ด้านหลังกำแพงกั้นละฮอจึงเป็นตำแหน่งเดียวที่เหมาะสมแก่ การติดตั้งการกระจายจึงเป็นแนวยาวจึงจำเป็นต้องอาศัยระบบใหญ่ ระบบทำน้ำเย็นส่วนกลาง (CENTER CHILLER WATER SYSTEM)

2) สำนักงานบริหารกิจการอิสลามกลางใช้ระบบเครื่องปรับอากาศแบบแยกส่วน (Split System) เนื่องจากเป็นห้องที่มีพื้นที่และสัดส่วนเล็กและแคบ การใช้งานไม่จำเป็นต้องพร้อมเพรียงกัน เพื่อการประหยัดพลังงานจึงออกแบบให้เพื่อเลือกในการเปิดปิด

3) ห้องประชุมและห้องสัมมนาหอประชุมใช้ระบบหมุนเวียนทำน้ำเย็นส่วนกลาง (CENTER CHILLER WATER SYSTEM) อาคารได้ออกแบบเตรียมการสำหรับการติดตั้งระบบใหญ่เพื่อรองรับกิจกรรมคนจำนวนมากส่วนห้องสัมมนาใช้ระบบเครื่องปรับอากาศแบบแยกส่วน เพราะมีสัดส่วน

ขนาดค่อนข้างแคบ

4) โรงอาหารและห้องครัว เป็นอาคารเปิดโล่ง โดยติดตั้งพัดลมเพื่อช่วยระบายอากาศในวันที่อากาศร้อนผิดปกติ

5) หอสมุดระบบทำน้ำเย็นหมุนเวียนส่วนกลาง (CENTER CHILLER WATER SYSTEM) เพื่อการควบคุมอุณหภูมิได้ดี รวมทั้งพื้นที่ค่อนข้างกว้างและมีรูปทรงเป็นจัตุรัส

6) สำนักงานองค์กรเอกชน ใช้ระบบเครื่องปรับอากาศแบบแยกส่วน เนื่องจากผังได้ออกแบบให้แยกเป็นห้องๆ ส่วนห้องโถงกลางเป็นการระบายอากาศตามธรรมชาติ อาจใช้พัดลมในวันที่อากาศร้อนผิดปกติ

7) ที่พักแรม ใช้ระบบเครื่องปรับอากาศแบบแยกส่วน โครงการจัดให้มีห้องพัก 70 ห้อง มีความเหมาะสมในการใช้ระบบนี้ เนื่องจากผู้ใช้สอยไม่ใช้อาคารพร้อมกันเพื่อการประหยัดพลังงาน

3.11.2 การป้องกันอัคคีภัย

โดยเหตุที่ประเภทอาคารสถานกีฬาในร่มเป็นอาคารที่ใช้ชุมนุมของประชาชนจำนวนมาก ข้อกำหนดในเรื่องที่เกี่ยวกับความปลอดภัยจากอัคคีภัยจึงเป็นเรื่องสำคัญ กฎกระทรวงฉบับที่ 39 (พ.ศ. 2537) ได้กำหนดไว้ให้มีแบบและวิธีการเกี่ยวกับการติดตั้งระบบการป้องกันอัคคีภัยเอาไว้คือ

1) ต้องติดตั้งเครื่องดับเพลิงแบบมือถืออย่างใดอย่างหนึ่งตามชนิดและขนาดที่กำหนดไว้ (ดูตารางที่ 1 ท้ายกฎกระทรวง) สำหรับดับเพลิงที่เกิดจากประเภทของวัสดุที่มีในแต่ละชั้นไว้ 1 เครื่อง ต่อพื้นที่อาคารไม่เกิน 1,000 ตารางเมตร ทุกระยะไม่เกิน 45 เมตร แต่ไม่น้อยกว่าชั้นละ 1 เครื่อง

2) มีระบบสัญญาณเตือนเพลิงไหม้ทุกชั้น

3) ในแต่ละชั้นต้องมีป้ายบอกชั้นและป้ายบอกทางหนีไฟด้วยตัวอักษรขนาดที่มีความสูงไม่น้อยกว่า 10 เซนติเมตร หรือสัญลักษณ์ที่อยู่ในตำแหน่งที่จะมองเห็นได้ชัดเจนตลอดเวลา และต้องมีแสงสว่างจากระบบไฟฟ้าฉุกเฉินเพียงพอที่จะมองเห็นช่อง ทางหนีไฟได้ชัดเจนขณะเพลิงไหม้

4) ต้องจัดให้มีระบบจ่ายพลังงานไฟฟ้าสำรองสำหรับกรณีฉุกเฉิน เช่น แบตเตอรี่หรือเครื่องกำเนิดไฟฟ้า เป็นต้น แยกเป็นอิสระจากระบบที่ใช้อยู่ตามปกติ และสามารถทำงานได้โดยอัตโนมัติเมื่อระบบจ่ายพลังงานไฟฟ้าปกติหยุดทำงาน

สำหรับโครงสร้างเสาคานเหล็ก ซึ่งรวมถึงจันทันเหล็กหรือโครงเหล็กถัก ที่ไม่ได้ใช้คอนกรีตหุ้ม ตามกฎกระทรวงฉบับที่ 6 กำหนดให้ต้องมีการป้องกันเพื่อให้อัตราการทนไฟได้ไม่น้อยกว่า 3 ชั่วโมง โดยจะต้องมีเอกสารรับรองอัตราการทนไฟจากสถาบันที่เชื่อถือได้ประกอบการขออนุญาต

3.11.3 จำนวนห้องน้ำห้องส้วม / การระบายอากาศ

ในกฎกระทรวงฉบับที่ 39 ยังมีข้อกำหนดเรื่องจำนวนห้องน้ำและห้องส้วมว่าต้องมีห้องน้ำและห้องส้วมไม่น้อยกว่าจำนวนที่กำหนดไว้ในตารางที่ 2 ท้ายกฎกระทรวง ซึ่งตัดตอนมาแสดงตามตารางข้างล่างนี้ ขอให้สังเกตว่าเกณฑ์ต่อ 100 คนที่กำหนดนั้น ไม่ได้ระบุชัดเจนว่าผู้ใช้อาคาร 100% จะหมายถึงผู้ชายก็เปอร์เซ็นต์และผู้หญิงก็เปอร์เซ็นต์ จะแบ่งเป็นผู้ชาย 50% ผู้หญิง 50%

หรือสัดส่วนอื่นๆ ได้หรือไม่ ถ้าหากเจ้าพนักงานท้องถิ่นใดเคร่งครัดมากก็จะต้องตีความในด้านสูงเอาไว้ นั่นคือคิดผู้ชาย 100% ผู้หญิง 100% ซึ่งจะทำให้ต้องจัดให้มีจำนวนสุขภัณฑ์เป็นจำนวนมาก

ตารางที่ 3.1 แสดงจำนวนห้องน้ำห้อง

ชนิดหรือประเภทของอาคาร	ห้องส้วม		อ่างล้างมือ
	ที่ถ่ายอุจจาระ	ที่ถ่ายปัสสาวะ	
สถานกีฬาในร่ม ต่อพื้นที่อาคาร 200 ตารางเมตร หรือต่อ 100 คน ทั้งนี้ให้ถือจำนวนที่มากกว่าเป็นเกณฑ์			
(ก) สำหรับผู้ชาย	1	2	1
(ข) สำหรับผู้หญิง	2	-	1

ที่มา : การวิเคราะห์

สำหรับการระบายอากาศในอาคารสถานกีฬาในร่ม ในกรณีที่มีการปรับภาวะอากาศด้วยระบบการปรับอากาศ ต้องมีการนำอากาศภายนอกเข้ามาในพื้นที่ปรับภาวะอากาศหรือดูดอากาศจากภายในพื้นที่ปรับภาวะอากาศออกไปไม่น้อยกว่า 4 ลบ.ม./ชม./ตร.ชม.

3.11.4 ระบบสุขาภิบาล

ระบบสุขาภิบาลในโครงการ สามารถแบ่งออกได้เป็น 3 ระบบ คือ

1) ระบบระบายน้ำฝน

ระบบระบายน้ำฝนประกอบด้วยรางรับน้ำฝน บนหลังคาของอาคาร ตะแกรงครอบท่อระบายน้ำฝนระดับพื้นดิน ตลอดจนบ่อพัก ขนาดของรางน้ำฝนมักถูกกำหนดโดยลักษณะอาคาร แต่ขนาดไม่ค่อยมีความสำคัญเท่ากับรูปร่างของรางเพราะทราบเท่าที่น้ำฝนสามารถระบายลงท่อในแนวตั้งได้ทัน น้ำฝนก็ไม่มีโอกาสล้นรางได้ ที่สำคัญคือ ความลึกของราง โดยเฉพาะความลึกที่ต้องเผื่อเอาไว้สำหรับเป็น FREE BOARD จาก RESEARCH ความกว้างของราง กั้นราง ไม่น้อยกว่า 12 นิ้ว และ FREE BOARD ควรีประมาณ 3 นิ้ว เพื่อป้องกันน้ำล้นราง

ขนาดของท่อระบายน้ำฝนชนิดในแนวตั้งต้องไม่ควรเล็กกว่าขนาดท่อที่ระบายน้ำจำนวนเท่ากันในแนวระดับ แต่ที่จริงท่อในแนวตั้งจะสามารถระบายน้ำได้เป็นปริมาณมากกว่าขนาดท่อเดียวกันกับรางในแนวระดับ การใช้ท่อขนาด 4 นิ้ว ต่อเนื้อที่ ของหลังคาประมาณ 3000 ตร.ฟุต ก็เป็นการเพียงพอ ในกรณีที่หลังคาเป็นแบบแบนอาจจะใช้ท่อขนาด 3 นิ้ว นอกจากการระบายน้ำฝน

จากหลังคาแล้ว การระบายน้ำฝนจากผนังของอาคารก็เป็นสิ่งที่จำเป็น การมีกันสาดยื่นเป็นระยะๆ จะช่วยตัดตอนน้ำฝนที่ไหลลงมาตามผนังอาคาร ช่วยลดปริมาณน้ำฝนที่จะสาดลงสู่บาทวิถีหรือช่วยลดการซึมของรางน้ำในขณะที่ไหลลงมาตามผนัง

การระบายน้ำฝนในโครงสร้างอาคาร การฝังท่อระบายน้ำในโครงสร้างอาคาร จะเป็นการรักษาลักษณะของอาคารให้สวยงาม แต่ถ้าเป็นไปได้ควรหลีกเลี่ยง เพราะ- หากการควบคุมการก่อสร้างไม่ดีแล้วคอนกรีตอาจตกลงไปในท่อระบายน้ำ ทำให้ท่ออุดตันหรือระบายน้ำได้ลดลง

- ไม่สามารถบำรุงรักษาท่อได้ เมื่อเกิดการรั่วหรือเป็นสนิม
- การทำงานลำบาก เช่น การต่อท่อเลี้ยวไปส่วนอื่น เพราะต้องตัดเหล็กเสริม

2) ระบบระบายน้ำทิ้ง

การระบายน้ำทิ้งจากสุขภัณฑ์ต่างๆภายในอาคาร มี 2 วิธี คือ

1) วิธีแยก คือ การแยกน้ำทิ้งจากอ่างล้างมือ ที่อาบน้ำ ให้มีการแยกจากส้วมหรือโถปัสสาวะ

2) วิธีรวมที่นิยมใช้ คือ วิธีแยก เพราะน้ำจากอ่างล้างมือ ที่อาบน้ำสามารถปล่อยลงสู่ท่อระบายน้ำสาธารณะได้เลย ไม่ต้องมีการบำบัดส่วนน้ำทิ้งเหมือนกับน้ำจากส้วมและโถปัสสาวะที่จะต้องระบายลงสู่บ่อเกรอะบ่อซึมก่อน

3) ระบบการกำจัดน้ำโสโครก

น้ำทิ้งที่มาจากท่อระบายน้ำ อ่างล้างมือ หรือที่อาบน้ำ มักจะระบายลงสู่ท่อระบายน้ำสาธารณะ โดยไม่เป็นที่รังเกียจ ส่วนน้ำที่มาจากส้วมหรือโถปัสสาวะ จำเป็นต้องผ่านกรรมวิธีการทำให้สะอาดเสียก่อน

การบำบัดน้ำเสียทางวิทยาศาสตร์ทำได้ 2 วิธี คือ

1) ANAEROBIC การตกตะกอนของสิ่งปฏิกูลแล้วปล่อยให้ซึมออกสู่ดิน โดยไม่ควรปล่อยออกสู่ท่อสาธารณะ เพราะยังมีความสกปรกมากเกินไป

2) AEROBIC การใช้เครื่องจักรกลและสารเคมีช่วยในการย่อยสลายสิ่งปฏิกูลต่างๆหลักการ คือ ใช้เครื่องอัดอากาศให้ละลายในน้ำ ทำให้แบคทีเรียย่อยสิ่งปฏิกูลได้ดีและรวดเร็วขึ้น แล้วใช้น้ำยาฆ่าเชื้อช่วยทำความสะอาดน้ำอีกที ก่อนระบายน้ำทิ้ง

ระบบการบำบัดแบบ AEROBIC จะใช้พื้นที่มากกว่าแบบ ANAEROBIC แต่กรรมวิธียุ่งยากกว่าและค่าใช้จ่ายสูงกว่า แต่ในการบำบัดทั้ง 2 ระบบ อาจจะนำมาใช้ร่วมกันได้ในเรื่องของการทำน้ำให้สะอาดของระบบ AEROBIC การปล่อยน้ำซึมลงดินในระบบ ANAEROBIC

3.11.5 ระบบการให้แสงสว่าง

แสงสว่างที่ได้จากธรรมชาติเป็นแสงที่มีความสม่ำเสมอ และมีเงาน้อยที่สุด ห้องทำงานช่องที่ให้แสงสว่าง ไม่ควรน้อยกว่า 20% ของเนื้อที่ไม่ควรเกิน กว่า 2 เท่าของความสูงถึงหัวหน้าต่างหรือช่องแสงเหนือผนังห้องควรทำให้สีอ่อนซึ่งจะช่วยให้ดูสว่างขึ้น

ซึ่งสีต่างๆมีอัตราการสะท้อนแสงไม่เท่ากัน การให้แสงสว่างแก่ตัวอาคารเป็นสิ่งที่สำคัญที่นำมาประกอบสำหรับการออกแบบอาคารคือ จะต้องพิจารณาถึง function ของแต่ละห้องแต่ละชนิดว่ามีความต้องการในการใช้แสงสว่างเท่าไร (Wait or Lumen)

การใช้แสงสว่างที่ลงมาจากCeiling มี 3 Type

1) Lumous Type เป็นแบบที่ต้องการใช้วัสดุยังแสง โดยมีหลอด Fluorescent Lamp อยู่ในภายในทำให้เกิดแสงสว่างนวลสม่ำเสมอไม่มีเงา

2) Focal Type เป็นแบบให้ความสว่างส่วนหนึ่งโดยเฉพาะ ใช้หลอด Incandescent Lamps เป็นตัวให้ความสว่าง ส่วนที่ไม่ต้องการเห็นก็จะได้รับรัศมีของแสงสว่างพอสมควรถ้าใช้หลอด Mercury แสงสว่างจะออกมาเป็นจุดไม่กระจายออก

3) Brillaint Type เป็นแบบที่เจิดจ้าหรือความสนุกสนานวูบวาบ ใช้ Incandescent Lamp เป็นตัวให้ความสว่างซึ่งแต่ละอันจะต้องใช้ 2 ดวงขึ้นไป

การใช้แสงสว่างทั่วไปมีหลักในการพิจารณาดังนี้

- Lumous Type

1) ให้แสงสว่างเท่ากันตลอดห้อง ไม่เกิดเงา

2) Fluorescent Lamp ให้ความสว่างมากกว่า Incandescent Lamp ถึง 3 เท่าในจำนวนเท่ากัน

3) Fluorescent Lamp ไม่เพิ่มความร้อนในห้องเหมือนหลอดไฟชนิดอื่นทำให้ Control ความร้อนได้ดี สำหรับ Air condition

4) การใช้วัสดุบังแสงเช่นกระจกฝ้า ทำให้สะดวกในการรักษาความคงทน และความสะดวกของหลอดไฟ

5) มีความน่าดูเพราะสามารถติดอยู่ภายในฝ้าเพดานทำให้ไม่เกะกะในการดำเนินงาน

6) การได้รับแสงนวลทำให้ไม่เสียสายตาในการปฏิบัติงาน

- Focal Type

เป็นแสงประดิษฐ์ที่สามารถกำหนดมุมมือสว่างได้ เพื่อการออกแบบที่มีประเด็นการให้แสงที่มีผลต่อที่ว่างที่เกิดขึ้น เช่นการให้แสงประดิษฐ์ในอาคารศาสนา รวมทั้งเหมาะสำหรับส่วนที่เป็นทางเดินต่างๆที่ไม่ต้องการความสว่างมากนัก

- Brillaint Type

มีโอกาสน้อยมากสำหรับ Office เนื่องจากมีไว้เพื่อ Decoration เท่านั้น เช่น ที่ส่วน Reception

เป็นต้น

3.11.6 ระบบเสียง และการป้องกันเสียง(Acoustic and Sound Insulation)

หลักการจัดระบบเสียงภายในห้อง(Room Acoustic) ห้องที่มีความจำเป็นในการออกแบบเพื่อให้มีระบบเสียงที่ดี ได้แก่ ห้องเรียน ห้องสมุด ห้องดนตรี

ห้องประชุม Concert Hall เป็นต้น ซึ่งการออกแบบจะต้องคำนึงถึงการสะท้อนของเสียง การดูดกลืนเสียง และการกระจายเสียง ทั้งนี้มีความเกี่ยวข้องกับ

- 1) การเลือกใช้วัสดุ
- 2) การออกแบบรูปร่างของห้อง
- 3) การจัดเครื่องเรือน(Furniture)

วัสดุที่มีคุณสมบัติในการดูดกลืนเสียง (Sound Absorbing Material) วัสดุก่อสร้างชนิดต่างๆจะมีคุณสมบัติในการดูดกลืนเสียงได้ไม่มากนักน้อย ซึ่งขึ้นอยู่กับวัสดุผิว ความหนา และ ความแน่นของวัสดุ

สำหรับวัสดุที่ใช้ทั่วไปเช่น ผ้าม่าน ออริจูน บุน หน้าต่าง พื้นไม้จะดูดเสียงได้น้อยมากวัสดุที่มีส่วนช่วยในการดูดเสียงได้ดีได้แก่ ม่าน เครื่องเรือน พรม และ คน

วัสดุช่วยเก็บเสียงที่ทำขาย บางออกได้เป็น 3 ประเภท คือ

- 1) ประเภทแผ่นสำเร็จรูป ซึ่งรวมทั้ง Acoustical tile เช่น พวกเซฟวิงบอร์ดเป็นวัสดุที่ทำเป็นรูปพูน และมีวัสดุเก็บเสียงอยู่ด้านหลัง
- 2) พวกฉาบหรือ ฟัน เป็นพลาสติก และวัสดุที่มีรูปพูน Fiber ต่างๆใช้ฉาบหรือฟันบนผืน
- 3) ชนิดเป็นผืนยืดหยุ่นได้ เช่น วัสดุจำพวก(Mineral Wool, Wood Wool, Glass fiber, kapok batis และ Hair felt)

วัสดุต่างๆที่ใช้กันอยู่ทั่วไปมีสัมประสิทธิ์ของการดูดกลืนเสียงที่มีความถี่ 512 ไซเกิล ดังต่อไปนี้

ตารางที่ 3.2 แสดงวัสดุต่างๆที่ใช้กันอยู่ทั่วไปมีสัมประสิทธิ์ของการดูดเสียง

วัสดุ	การดูดกลืนเสียง
พรม	1.20
ผ้าม่านหนา	0.4 - 0.6
Plaster	0.025
คน(ผู้ใหญ่)	0.44
กระจกหรือแก้ว	0.025
Celotex	0.36
Hair feltหนา 1 นิ้ว	0.78
ไม้ที่ทาน้ำมันวานิช	0.30
เก้าอี้ที่ระบุ	0.30

ที่มา : การวิเคราะห์

การออกแบบรูปร่างของห้อง สิ่งที่ต้องระวังเกี่ยวกับการออกแบบรูปร่างของห้องในการป้องกันเสียงต่างๆมีดังนี้

เสียงอุโมงค์ เกิดขึ้นได้จากเสียงสะท้อน ถ้าเสียงที่มาตรงหูฟังต่างกับเสียงสะท้อน ซึ่งสะท้อนจากกำแพงหรือฝ้าผนังเป็นระยะทางกว่า 65 ฟุตคิดเป็นเวลาจะได้เวลาที่แตกต่างกัน 0.06 วินาที ผู้ฟังจะได้ยินเสียงเดิม 2 ครั้ง แต่ถ้าระยะทางเสียงที่มาถึงผู้ฟัง โดยตรงกับเสียงสะท้อนน้อยกว่า 65 ฟุต แต่มากกว่า 50 ฟุต ผลเสียงจะมีมากกว่า คือเสียงสะท้อนจะมากวนเสียงมาโดยตรง

เสียงสะท้อนที่มารวมกัน เกิดจากพื้นว่าเป็นเสียงดังเกือบเท่าเสียงเดิม จุดที่มารวมจึงได้รับเสียงมากในเวลาเดียว จุดอื่นๆที่อยู่รอบๆเกือบจะไม่มีเสียงเลย จึงเกิดเสียงดับ (Dead spot) พร้อมๆกันไปด้วย เมื่อคนๆหนึ่งนั่งอยู่ได้ยินดัง คนที่นั่งใกล้ๆบางทีจะไม่ได้ยินเลยพื้นเวทีจึงเป็นพื้นที่ต้องระวังมากถ้าไม่มีได้ในห้องยิ่งดี

เสียงดับ อาจเกิดได้เมื่อเสียงมาแทรกซ้อนกันเป็นจำพวก destructive interference คือเสียงที่มาพบกันนั้นเสียงหนึ่งเป็นตอน rarefaction อีกเสียงหนึ่งเป็นตอน condensation ซึ่งหักลบกลบกันพอดี ถ้าคลื่นของทั้ง 2 เสียงนั้นมีความถี่และแอมพลิจูดเท่ากัน

เสียงวิ่งไปวิ่งมาในห้อง มักเกิดจากห้องที่มีผนัง 2 ด้าน ขนานกัน เสียงวิ่งไปวิ่งมาระหว่างกำแพง 2 ด้านทำให้เกิดเป็นเสียงอุโมงค์ได้วิธีแก้ก็อาจทำให้กำแพงไม่ขนานกันได้โดยการแขวนรูป มีhingวางหนังสือหรือ hingวางสิ่งของอื่นๆ ทำประตูหน้าต่างก็ช่วยแก้ไปในตัววัสดุที่ขรุขระ, ตุ้, โຕ้ะ, ม่านเป็นริ้วๆจะช่วยให้ room flutter หายไปได้

ห้องที่มีเสียงดีควรจะมีคุณสมบัติดังนี้

- 1) ให้เสียงกระจายโดยทั่วไปสม่ำเสมอ
- 2) ให้ระดับเสียงดังเพิ่มขึ้นสำหรับผู้ที่นั่งไกลออกไป
- 3) ให้ระดับเสียงถึงผู้ฟังโดยตรงกับระดับเสียงที่สะท้อนจากผนังต่างๆถึงผู้ฟังเป็นอัตราที่เหมาะสมใช้วัสดุที่สะท้อนเสียงได้มากให้เสียงสะท้อนเข้าถึงหูผู้ฟังที่อยู่ข้างหลังส่วนคนที่นั่งอยู่ข้างหน้าไม่จำเป็นต้องใช้การใช้วัสดุขรุขระก็ช่วยในการที่จะทำให้เสียงกระจาย โดยทั่วถึง
- 4) การคำนวณ reverberation time (พลังงานเสียงที่ทำให้คลื่นเสียงภายในห้องสะท้อนลดลง 1-1,000,000 ของ Original energy) ของห้องควรจะต้องนึกถึงความถี่ของเสียงด้วยเพราะวัสดุบางอย่างมีสัมประสิทธิ์การดูดกลืนแตกต่างกันออกไปมากสำหรับเสียงสูงและเสียงต่ำ reverberation time จึงแตกต่างกันไป
- 5) ระยะทางของเสียงที่มาจากต้นเสียงโดยตรงถึงหูผู้ฟังต้องสั้นและตรงที่สุด ถ้าจุดคนมากต้องใช้ Balcny เข้ามาช่วย
- 6) หากทางเพิ่มระดับเสียงให้ทั่วถึงกันห้องเล็กไม่จำเป็นต้องใช้เครื่องขยายเสียง
- 7) รูปร่างและขนาดของห้อง

ระบบที่เกี่ยวข้องกับโครงการ

ระบบโครงสร้างที่เลือกใช้ภายในโครงการมีดังนี้

- 1 ระบบโครงสร้างเหล็ก
- 2 ระบบปรับอากาศ
- 3 ระบบสุขาภิบาล
- 4 ระบบไฟฟ้า
- 5 ระบบป้องกันอัคคีภัย

โดยสามารถบอกลักษณะของโครงสร้างที่เลือกใช้ภายในอาคารได้ดังต่อไปนี้

3.11.7 ระบบโครงสร้างเหล็ก

ส่วนประกอบที่สำคัญของโครงสร้างหลักของโครงสร้างเหล็กประกอบด้วย

- (ก) ชั้นส่วนรับแรงในแนวดิ่ง คือ เสาเหล็ก
- (ข) ชั้นส่วนกระจายน้ำหนักบรรทุกในระนาบ คือ คานและระบบพื้น
- (ค) ชั้นส่วนเพื่อการยึดเหนี่ยว (Bracing Members) และเพิ่มสติฟเนส (Stiffness)

3.11.7.1 เสาเหล็ก

สำหรับโครงสร้างเหล็ก เสาทำหน้าที่รับแรงกดที่เกิดจากการถ่ายน้ำหนักที่ผ่านมาจากพื้นและคาน มาตามแนวดิ่งเพื่อส่งผ่านไปยังฐานราก หรือในบางกรณีอาจทำหน้าที่หิ้วคานหรือพื้น

(Suspension members) สำหรับเสาที่รับแรงกดการออกแบบจะต้องคำนึงถึง Buckling ด้วย รายละเอียดการยึดเหนี่ยวทางด้านข้างจึงมีความสำคัญมาก ทางเลือกของรูปแบบเสาเหล็กประกอบด้วย

- (ก) หน้าตัดรูป I ข้อได้เปรียบ คือ รายละเอียดการต่อกับคานเหล็กทำได้โดยง่าย
- (ข) หน้าตัดสี่เหลี่ยมผืนผ้า สำหรับเสาที่ต้องรับน้ำหนักมาก หรือมีความยาวมาก ให้ความรู้สึกที่ดีในความแข็งแรง ปกติอาจใช้แผ่นเหล็กประกบหน้าตัดรูป I หรือประกอบจากแผ่นเหล็กสี่เหลี่ยม หรือเป็นสี่เหลี่ยมหน้าตัด หรือใช้เหล็ก Channels 2 ชั้นประกบกัน
- (ค) หน้าตัดรูปไม้กางเขน ได้จากการประกอบของหน้าตัดต่างๆ เหมาะสำหรับเสาที่ไม่ต้องการให้เห็นความหนา เช่น จุดตัดระหว่างผนัง 2 ทิศทาง
- (ง) หน้าตัด Hollow Section ให้ความรู้สึกที่ดี แต่การให้รายละเอียดรอยต่อกับคานทำได้ยาก
- (จ) เสาประกอบจากเหล็กรูปพรรณ พบมากในโครงสร้างโรงงาน เหมาะมากเมื่อต้องมีคานพาดระหว่างช่องแคบในเสา หรือต้องมีท่อระบบเดินภายในเสาซึ่งต้องมีการ Service เป็นประจำ
- (ฉ) เสารับแรงดึง Suspension members อาจใช้ลวดกลม หรือ แผ่นเหล็ก หรือ Channel 2 ตัว เชื่อมชนกัน หรือลวดชดเป็นกลุ่ม

YM holding anchor series:

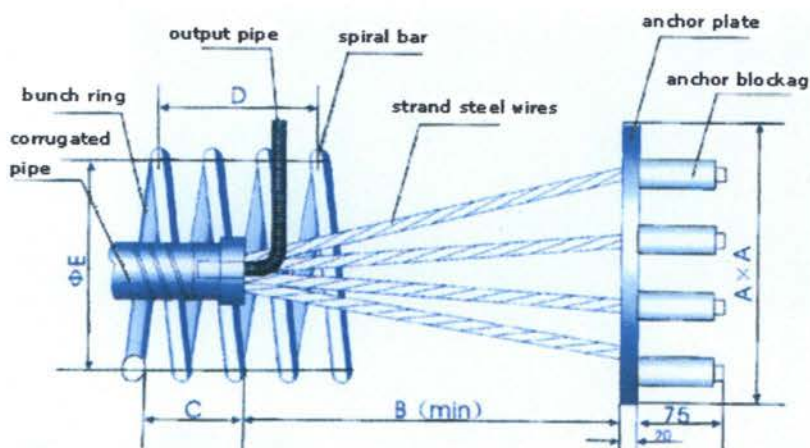

ภาพที่ 3.16 แสดงลักษณะการรับแรงดึงของพื้น Post tensioned

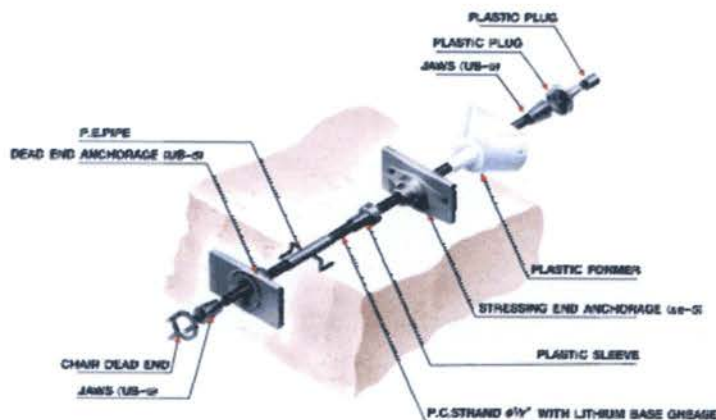
ที่มา : ออนไลน์ <http://www.thaiengineering.com>, 2551.

ภาพที่ 3.17 แสดงลักษณะการรับแรงดึงของพื้น Post tensioned

ที่มา : ออนไลน์ <http://www.thaiengineering.com>, 2551.

3.11.7.2 การยึดระหว่างเสากับฐานราก

เนื่องจากคอนกรีตสามารถทนหน่วยแรงได้น้อยกว่าเหล็กมากต่อพื้นที่หน้าตัดที่เท่าๆ กัน การถ่ายแรงกดจากเสาเหล็กผ่านไปยังฐานรากซึ่งเป็น ค.ส.ล. จำเป็นต้องลดขนาดหน่วยแรงโดยการกระจาย ผ่านไปยังแผ่นเหล็ก (Base Plates) เมื่อขนาดหน่วยแรงลดลง ฐานราก ค.ส.ล. จึงสามารถจะทนแรงกดได้ แผ่นเหล็กต้องมีความหนาพอสมควร เพื่อให้แรงกระจายได้ในพื้นที่ที่มากกว่า

มีฉนวนกันความร้อน Stiffened Ribs ช่วยในการถ่ายเทความร้อนออก ในกรณีที่มีแรงเฉือนในแนวระนาบถ่ายมาจากเสาด้วย แผ่นเหล็กควรมีส่วนที่ยื่นเป็นเดือยเข้าไปในเนื้อคอนกรีต เพื่อถ่ายแรงในแนวระนาบได้ การยึดแผ่นเหล็กกับฐานรากต้องทำโดยมีเดือยเป็นตัวยึด โดยเฉพาะในกรณีที่มีแรงดัดเกิดในเสา

3.11.8 ระบบปรับอากาศ

ระบบปรับอากาศที่ใช้ในโครงการมี 2 ระบบดังนี้

3.11.8.1 ระบบทำน้ำเย็นหมุนเวียนส่วนกลาง (CENTRAL CHILLER WATER SYSTEM) เป็นระบบที่ใช้เครื่องทำน้ำเย็นในระบบปรับอากาศ โดยการเดินท่อจ่ายน้ำเย็นไปยังเครื่องส่งลมเย็น (AIRHANDLING OR FANCOIL UNIT) ซึ่งติดตั้งอยู่ตามชั้นต่างๆของอาคาร เครื่องทำน้ำเย็นมีทั้งชนิดระบายความร้อนด้วยอากาศ (AIR COOLER WATER CHILLER) และระบายความร้อนด้วยน้ำ (WATER COOLED WATER CHILLER) ครอบคลุมอยู่ในเครื่องเดียวกัน และเป็นเครื่องที่ต้องระบายความร้อนเองด้วยน้ำ โดยใช้ COOLING TOWER ช่วยให้น้ำระบายความร้อนจากเครื่องให้เย็นลงและโคจรกลับไปใช้ในการระบายความร้อนใหม่

3.11.8.2 ระบบปรับอากาศแบบแยกส่วน (SPLIT SYSTEM) ระบบนี้จะประกอบด้วยเครื่องหลัก 2 ส่วน ส่วนที่ 1 จะเรียกว่า เครื่องส่งลมเย็น (AIR HANDLING UNIT OR FAN COIL UNIT) ซึ่งการติดตั้งอยู่ภายในอาคารและส่วนที่ 2 เรียกว่าเครื่องระบายความร้อน จะติดตั้งภายนอกอาคารเครื่องส่งลมเย็น ถ้าเป็นเครื่องขนาดใหญ่ ก็มักจะมีระบบท่อลมเย็นการเลือกใช้ระบบปรับอากาศภายในโครงการ เป็นแบบระบายความร้อน ด้วยน้ำ (CENTER CHILLER WATER SYSTEM) ส่วนที่ต้องการปรับอากาศภายใน โครงการ สามารถแยกเป็นส่วนใหญ่ ๆ ได้ดังนี้ คือ รายละเอียดระบบปรับอากาศที่เลือกใช้สำหรับ โครงการระบบปรับอากาศแบบทำน้ำเย็นหมุนเวียนส่วนกลาง (CENTRAL CHILLER WATER SYSTEM) เครื่อง CHILLER คือ เครื่องทำความเย็นประกอบด้วย

- คอมเพรสเซอร์
- ส่วนที่ระบายความร้อน ซึ่งใช้น้ำเป็นตัวกลาง
- ลิ้นกดความดัน (อาจจะเป็นลูกกลอยหรือ EXPANSION VALVE)
- ส่วนที่ทำความเย็น ซึ่งใช้น้ำเป็นตัวกลาง

เครื่องเป่าลมเย็น ทำหน้าที่ดูดลมภายในห้องเข้ามา ให้ผ่านท่อน้ำเย็นที่ต่อมาจากเครื่องซิลเลอร์ แล้วเป่าลมซึ่งกลายเป็นลมเย็นแล้วนี้ออกไป เครื่องเป่าลมใหญ่หน่อย เรียกว่า " FAN COIL UNIT " ใช้แขวนได้สบายแต่เครื่องเป่าลมใหญ่ เรียกว่า " AIR HANDLING UNIT " ขนาดตั้งแต่ 15 ตัน ขึ้นไป ควรจะมีห้องเครื่องคูลลิ่งทาวเวอร์ (COOLING TOWER) ทำหน้าที่ระบายความร้อนจากน้ำที่ออกมาจากเครื่องเพื่อให้เย็นลงและจะได้นำกลับไปใช้ระบายความร้อนออกจากเครื่องใหญ่ เมื่อน้ำร้อนจากเครื่องไปยังคูลลิ่งทาวเวอร์ มักจะถูกจุดให้เป็นฝอย ในขณะที่เดียวกันพัดลม

ของคลูลิ่งเทวาเวอร์จะดูดอากาศภายนอกเข้ามาให้วิ่งสวนทางกับฝอยน้ำ ทำให้เมื่อตกลงถึงอ่างรองรับน้ำที่กั้นถังน้ำจะเย็นลงถึงขยายน้ำ ทำหน้าที่หลัก 2 อย่างคือ

1. ทำหน้าที่เป็นถังพักให้น้ำที่ขยายตัวเนื่องจากอุณหภูมิสูงขึ้น เวลาเครื่องหยุดมาพักไว้
2. ทำหน้าที่เป็นแหล่งเติมน้ำเข้าระบบทดแทนน้ำบางส่วนที่รั่วออกไปตำแหน่งของถังขยายน้ำชนิดนี้ส่วนมากจะอยู่บนตำแหน่งสูงสุดของระบบต่อน้ำเย็น โดยควรจะมีอยู่ใกล้ทางด้านที่ติดตั้งปั้มน้ำ

ปั้มน้ำ สำหรับซิลเลอร์จะมีปั้มน้ำอยู่ 2 ชุด ชุดหนึ่งเป็นปั้มน้ำเย็น ทำหน้าที่หมุนเวียนน้ำเย็นระหว่างส่วนทำความเย็นของซิลเลอร์ กับเครื่องเป่าลมเย็น อีกชุดหนึ่งเป็นปั้มน้ำร้อน ทำหน้าที่หมุนเวียนน้ำที่มาระบายความร้อนที่ส่วนระบายความร้อนกับคลูลิ่งเทวาเวอร์

เครื่องกรองน้ำ จะทำหน้าที่ปรับสภาพน้ำก่อนนำไปเติมเข้าในระบบให้ได้สภาพที่ดีก่อนเป็นการชะลออัตราการเกิด ตะไคร่ ตะกรัน ซิลเลอร์ ชนิดระบายความร้อนด้วยน้ำ ต้องการน้ำเติมมากกว่า ชนิดระบายด้วยอากาศ เพราะมีน้ำส่วนที่ฟุ้งไปกับอากาศ

ท่อน้ำ ท่อน้ำเย็น ควรเดินผ่านบริเวณที่น้ำจากท่อส่งมาถึง และจะต้องสามารถเข้าทำการดูแล, บริการ, ซ่อมแซม ได้โดยสะดวก ฉนวนที่หุ้มท่อ โดยปกติจะมีอายุประมาณ 10 ปี หลังจากนั้นจะต้องทำการเปลี่ยนฉนวนใหม่

3.11.9 ระบบป้องกันอัคคีภัย (FIRE PROTECTION SYSTEM)

เป็นระบบที่มีวัตถุประสงค์ในการรักษาความปลอดภัยในชีวิตและทรัพย์สินได้อย่างมีประสิทธิภาพ ดังนั้นทางโครงการจึงจัดให้มีระบบในด้านนี้ คือ

3.11.9.1 ระบบสัญญาณเตือนอัคคีภัย (FIRE ALARM SYSTEM)

แบ่งอุปกรณ์ส่งสัญญาณเตือนอัคคีภัยได้ 4 ชนิด ดังนี้

- 1) อุปกรณ์ตรวจจับความร้อน (HEAT DETECTOR)
- 2) อุปกรณ์ตรวจจับควัน (SMOKE DETECTOR)
- 3) อุปกรณ์ตรวจจับเปลวไฟ (FLAME DETECTOR)
- 4) อุปกรณ์ส่งสัญญาณโดยสวิตช์น้ำไหล (WATER FLOW SWITCH)

ทางโครงการได้เลือกระบบสัญญาณเตือนอัคคีภัยที่ใช้กับโครงการทั้งหมด 3 ระบบ คือ แบบตรวจจับความร้อน, แบบตรวจจับควัน, แบบส่งสัญญาณโดยสวิตช์น้ำไหล

3.6.9.2 ระบบแจ้งสัญญาณคนอพยพ (EVECUATION SYSTEM)จะเป็นสัญญาณแจ้งเป็นคำพูดให้ทราบด้วยเพื่อให้ผู้ที่อยู่ในบริเวณตัวอาคารจะได้โยกย้ายและไปในทิศทางที่ปลอดภัยอย่างมีระเบียบ

3.11.9.3 ระบบดับเพลิง (FIRE PROTECTION SYSTEM)

ระบบดับเพลิงที่ใช้กันแพร่หลายมีหลายแบบที่มีความเหมาะสมกับวัสดุเชื้อเพลิงและลักษณะการใช้สอยของอาคาร

ระบบที่เหมาะสมกับโครงการมีอยู่ 3 ระบบดังต่อไปนี้

2.1) ระบบดับเพลิงแบบสายสูบลอย (HYDRANT & STANDPIPE SYSTEM) ระบบท่อแห้งเป็นระบบชนิดที่ไม่มีน้ำอยู่ภายในท่อในภาวะปกติแต่จะมีอุปกรณ์ควบคุมที่ส่งน้ำมาในท่อเมื่อใช้งาน เช่น วาล์วและเครื่องสูบน้ำส่วนท่อเปียกเป็นระบบที่มีน้ำอยู่ในท่อพร้อม ที่จะใช้งานได้ตลอดระบบนี้ การดับเพลิงจะต้องใช้คนนำสายสูบลอยไปให้น้ำแก่ส่วนที่เกิดเพลิงไหม้ จึงสามารถใช้งานได้ดีในส่วนที่เป็นชอกมุมต่างๆ ความยาวสายสูบลอยที่นิยมใช้ได้แก่ 15, 23, 30 เมตร ดังนั้น ตำแหน่งที่ติดตั้งสายสูบลอยแต่ละจุดไม่ควรห่างกันมากเกินไปเกินกว่าความยาวของสายสูบลอย

2.2) ระบบดับเพลิงแบบโปรยน้ำเป็นฝอย (SPRINKLER SYSTEM)

เป็นระบบที่มีประสิทธิภาพเพราะสามารถทำงานโดยอัตโนมัติลักษณะสำคัญของระบบนี้คือมีท่อที่เดินไปตามฝ้าเพดานอาคาร ในลักษณะแบบตาข่ายโดยเว้นระยะของท่อให้หัวฉีดกระจายน้ำออกครอบคลุมไปทั่วทุกจุดของอาคารที่ต้องการป้องกัน น้ำในท่อจะมีความดันพร้อม ที่จะจ่ายน้ำได้ทันทีชนิดของระบบดับเพลิงแบบนี้ ที่สำคัญมีอยู่ 4 แบบ คือ

2.2.1) แบบท่อเปียก (WET PIPE SYSTEM) เป็นชนิดที่นิยมใช้กันมากที่สุดการติดตั้งง่ายและราคาถูกเมื่อเปรียบเทียบกับแบบอื่นๆ ลักษณะโดยทั่วไปในเส้นท่อจะมีน้ำอยู่ในเส้นท่อโดยมีชุดตะกั่วทำหน้าที่ควบคุมการเปิดน้ำเมื่ออุณหภูมิถึงระดับที่กำหนดไว้

2.2.1) แบบท่อแห้ง (DRA PIPE SPRINKLER SYSTEM) เป็นแบบที่นิยมใช้กันมากที่สุดในเขตที่มีอากาศหนาว เนื่องจากปัญหาน้ำแข็งตัวอากาศที่อยู่ภายในเส้นท่อจะถูกอัดด้วยความดัน ประมาณ 30-40 ปอนด์ / ตารางนิ้ว เมื่ออากาศในเส้นท่อลดลงมากเพลิงไหม้ วาล์ว ซึ่งทำหน้าที่ควบคุมน้ำในท่อเมนกก็จะเปิดน้ำเข้าเส้นท่อโดยอัตโนมัติ

2.2.3) แบบพรี - แอคชั่น (PRE - ACTION SYSTEM) แบบนี้ลักษณะคล้ายแบบแห้งคือมีอากาศอยู่ในเส้นท่อ ระบบนี้ใช้อุปกรณ์ตรวจจับเพลิงแล้วส่งสัญญาณไปเปิดวาล์วน้ำให้ทำงานโดยอัตโนมัติ

2.2.4) แบบดีลด์จ (DELUGE SYSTEM) ลักษณะคล้ายแบบPRE-ACTION เพียงแต่หัวสปริงเกลอร์ ทุกหัวเปิดอยู่พร้อมที่จะฉีดน้ำตลอดเวลา เมื่ออุปกรณ์ตรวจจับสัญญาณทำงานน้ำจะไหลเข้าระบบทันที

2.3) ระบบดับเพลิงแบบสารเคมีเปียก

เป็นระบบที่ใช้ในลักษณะของแบบสำเร็จรูปเป็นถังขนาดกลาง โดยจะมีหัวฉีดพ่นน้ำยาเคมีออกมาดับไฟได้ในลักษณะเป็นจุดไม่ใหญ่มากนัก เพราะทางโครงการจะนำเอาไปตั้งไว้เป็นจุดๆ ใช้ในกรณีฉุกเฉิน

3.11.10 ระบบสุขาภิบาล

3.11.10.1 ระบบสุขาภิบาลของอาคาร ประกอบด้วย

1) ระบบน้ำใช้

สำหรับน้ำใช้เพื่อการอุปโภค และบริโภคทั่วไป รวมทั้งระบบปรับอากาศและระบบป้องกันอัคคีภัย

2) ระบบระบายน้ำ

ประกอบด้วยการระบายน้ำฝนจากหลังคา การระบายน้ำทิ้งจากครัวและน้ำโสโครก

3) ระบบบำบัดน้ำเสีย

เป็นการทำความสะอาดน้ำทิ้งและน้ำโสโครก ก่อนที่จะทำการปล่อยสู่แหล่งน้ำสาธารณะต่อไปเพื่อป้องกันมิให้น้ำในแหล่งน้ำเน่าเสียได้

1) ระบบน้ำใช้

น้ำประปาที่นำมาใช้ในอาคาร ใช้น้ำจากการประปานครหลวง แต่เนื่องจากจำเป็นต้องมีแหล่งจ่ายน้ำสำรองยามฉุกเฉิน จึงจำเป็นต้องสร้างถังเก็บน้ำสำรองไว้เพื่อเก็บน้ำไว้ใช้ในยามฉุกเฉินด้วยถังเก็บ

น้ำนี้มักสร้างไว้ในระดับดิน เพื่อให้ น้ำจากท่อจ่ายน้ำของการประปาสามารถไหล เข้ามาได้ โดยสะดวกโดยใช้ลูกลอย เป็นตัวควบคุมการปิดเปิดประตูน้ำ โครงการรับน้ำประปาจากการประปานครหลวง ซึ่งส่งมาทางท่อเมนใต้ดิน บริเวณที่ตั้งของโครงการ ระบบการจ่ายน้ำในโครงการ เลือกใช้ระบบจ่ายน้ำแบบจ่ายจากถังเก็บน้ำใต้ดิน ซึ่งมีรายละเอียดดังนี้

1.1) ถังเก็บน้ำใต้ดิน

ขนาดของถังน้ำที่เล็กที่สุด ต้องสามารถเก็บน้ำไว้ได้ไม่น้อยกว่า ผลต่างระหว่างปริมาณน้ำที่สูบออกของถังน้ำ กับปริมาณน้ำที่ไหลเข้าถังเก็บน้ำ ในแต่ละรอบของการเดินเครื่องสูบน้ำ และขนาดของถังยังขึ้นกับความต้องการในการสำรองน้ำเอาไว้ว่าต้องการระยะนานเท่าใดปกติจะอยู่ในระหว่าง 6 – 24 ชั่วโมงรวมทั้งปริมาณน้ำสำรองไว้ดับเพลิงอีกส่วนหนึ่งด้วย

การเลือกระบบจ่ายน้ำ

1.2) ระบบจ่ายน้ำ มี 2 วิธี คือ

- ระบบจ่ายน้ำจากถังสูง (DOWN FEED SYSTEM)
- ระบบสูบน้ำเพิ่มความดันในช่องท่อโดยตรง (UP FEED SYSTEM)

ระบบจ่ายน้ำแบบ UP FEED จึงเป็นระบบที่เหมาะสมกับโครงการมากกว่าเนื่องจาก

1. อาคารมีความสูงไม่มากนัก การใช้ระบบ DOWN FEED จะทำให้แรงดันในช่องท่อมีไม่เพียงพอที่จะเข้ายังสุขภัณฑ์ ต้องเพิ่ม PUMP ทำให้เป็นการเสียค่าใช้จ่ายเพิ่มมากขึ้นกว่า การใช้ระบบ UP FEED

2. อาคารทั้งหมดไม่ได้เป็นอาคารตัวเดียวกัน การใช้ระบบ DOWN FEED ระยะทางระหว่างอาคารจะทำให้แรงดันในช่องท่อลดลง ซึ่งเมื่อเทียบกับระบบ UP FEED ซึ่งท่อมีแรงดันปกติอยู่แล้ว จึงเป็นการประหยัดมากกว่าการใช้ระบบ DOWN FEED

3. ระบบน้ำทิ้ง

ประเภทของน้ำทิ้งภายในโครงการ มีดังนี้

1. น้ำโสโครก (SOIL)

หมายถึง น้ำที่ระบายมาจากเครื่องสุขภัณฑ์ เช่น โถส้วม, ที่บัสสภาวะเป็นต้น

2. น้ำทิ้ง หมายถึง น้ำที่ระบายมาจากเครื่องสุขภัณฑ์อื่นๆ นอกเหนือจากข้อ 1 นั่นก็คือ น้ำทิ้งจากอ่างล้างมือและน้ำที่ระบายจากเครื่องมือเครื่องใช้อื่นๆ

3. น้ำฝน หมายถึง น้ำฝนที่ระบายมาจากหลังคา และ สนาม ตลอดจนบริเวณอื่นๆ

ภายนอกอาคาร

2) ระบบระบายน้ำ

ประเภทของระบบระบายน้ำ

ระบบระบายน้ำมีอยู่ 2 ระบบด้วยกัน คือ ระบบรวม และ ระบบแยก

2.1) ระบบรวม หมายถึง การรวมเอาน้ำโสโครก และน้ำทิ้งไว้ในท่อเดียวกัน แล้วระบายลงสู่ท่อระบายน้ำเดียวกัน

2.2) ระบบแยก หมายถึง การแยกน้ำโสโครกกับน้ำทิ้งไว้คนละท่อ โดยไม่เกี่ยวข้องกันโดยน้ำโสโครกจะต้องไปผ่านกระบวนการบำบัดก่อน ส่วนท่อระบายน้ำฝนน้ำ จะแยกออกต่างหาก จากท่อระบายน้ำทิ้งและท่อระบายน้ำโสโครก เหตุผล ที่แยกท่อระบายน้ำฝนกับน้ำ ทิ้งก็เพื่อป้องกันมิให้น้ำฝนไหลย้อนกลับเข้าสู่เครื่องสุขภัณฑ์ ในกรณีที่ท่อระบายน้ำเกิดอุดตัน

นอกจากนี้ระบบระบายน้ำยังเป็น ระบบระบายน้ำแบบ GRAVITY และแบบใช้เครื่อง PUMP ดังนี้

1. ระบบ GRAVITY เป็นระบบระบายน้ำปกติจากระดับที่สูงกว่า ระบบท่อระบายน้ำสาธารณะ
2. ระบบใช้ PUMP เป็นระบบระบายน้ำจากที่ต่ำกว่า ระดับท่อระบายน้ำสาธารณะ จึงจำเป็นต้องใช้ PUMP เพื่อช่วยสูบน้ำภายในโครงการออกไปสู่ท่อสาธารณะ

จากการวิเคราะห์ ระบบระบายน้ำทิ้ง จึงเห็นว่าระบบระบายน้ำแบบแยก มีความเหมาะสมกับโครงการเนื่องจากจะทำให้น้ำที่ออกสู่สาธารณะมีความสะอาดมากกว่า และทำให้เกิดปัญหาในเรื่องของกลิ่น เหมือนการใช้ระบบรวมและการระบายน้ำออกจากโครงการสู่ท่อสาธารณะ ก็ให้ระบบGRAVITY เพราะระดับของท่อของโครงการอยู่ในระดับที่สูงกว่าระดับของท่อสาธารณะ

3) ระบบบำบัดน้ำเสีย

ในระบบบำบัดน้ำเสียสำหรับอาคารขนาดใหญ่ สามารถแบ่งออกเป็น 2 วิธี คือ

3.1) ระบบกำจัดน้ำเสียโดยใช้ออกซิเจน

3.2) ระบบกำจัดน้ำเสีย โดยไม่ใช้ออกซิเจน

ระบบที่นิยมใช้กันทั่วไป จะเป็นระบบที่ใช้ออกซิเจน เพราะระบบที่ไม่ใช้ออกซิเจนจะทำให้เกิด H_2S ซึ่งทำให้เกิดกลิ่นเหม็น

ระบบที่ทางโครงการเลือกใช้คือ ระบบ ACTIVATED SLUDGE

เป็นวิธีที่มีประสิทธิภาพสูงใช้เนื้อที่สร้างน้อยแบคทีเรียจะย่อยสลายสารอินทรีย์ที่อยู่ในรูปของแข็ง ตะกอนแขวนลอย และที่ละลายอยู่ในน้ำ โดยแบคทีเรียจะรวมกันอยู่เป็นกลุ่มลอยอยู่ในถังเติมอากาศ ซึ่งส่งน้ำเสียเข้ามานำบำบัดและมีเครื่องให้อากาศทำงานอยู่ตลอดเวลา จากนั้นน้ำเสียที่ผ่านการบำบัดแล้วและตะกอนแบคทีเรีย จะไหลเข้าไปในถังตกตะกอน เพื่อแยกเอาแบคทีเรียกลับมายังถังเติมอากาศใหม่ ส่วนน้ำใสจะไหลออกจากระบบเพื่อมาเชื้อโรค และทิ้งลงสู่ท่อระบายน้ำสาธารณะ

ถังเติมอากาศ ควรมีระยะเวลาเก็บน้ำเสียได้ประมาณ 24 ชั่วโมง และมีค่าออกซิเจนที่ละลายอยู่ในน้ำ ในถังเติมอากาศไม่น้อยกว่า 1-3 มิลลิกรัมต่อลิตร เครื่องเติมอากาศสามารถใช้ได้ทั้งแบบเป่าอากาศ , แบบใบพัดตีผิวน้ำหรือแบบได้นำ

3.11.11 ระบบการให้แสงสว่าง

ระบบแสงสว่าง แบ่งออกเป็น 2 ส่วน คือ

3.11.11.1 แสงสำหรับบริเวณที่นั่ง มี 3 ลักษณะดังนี้

- VISIBILITY (การมองเห็นได้ชัดและสะดวกสบาย)
- DECORATION (เพื่อการตกแต่ง)
- MOOD (เพื่อให้เกิดอารมณ์)

แสงที่ใช้สำหรับการแสดงเพื่อสร้างบรรยากาศ ตามเนื้อเรื่องหรือการแสดงที่ต้องการสร้างเทคนิคพิเศษต่างๆ ตำแหน่งและชนิดของดวงโคม ที่ใช้ควรเปลี่ยนแปลงได้ตามสมควร เพื่อให้จัดได้

ตามความต้องการของฝ่ายออกแบบและกำกับแสงในการแสดงมากที่สุด ซึ่งจะสามารถโยกย้ายและให้แสง ได้ตามตำแหน่งที่ต้องการ

1) ตำแหน่งของดวงไฟ

โดยทั่วไปการกำหนดตำแหน่งของดวงไฟต่างๆจะต้องเป็นไปตามเนื้อเรื่องและบรรยากาศที่ต้องการ จึงไม่อาจกำหนดตำแหน่งที่แน่นอนของดวงไฟได้ ในการออกแบบจึงต้องกำหนดบริเวณสำหรับติดตั้งดวงไฟ ให้ครอบคลุมเนื้อที่ในการแสดงมากที่สุด ซึ่งจะสามารถโยกย้ายและให้แสงได้ตามตำแหน่งที่ต้องการ

การให้แสงสำหรับการแสดงอาจมาจากดวงไฟเพียงตำแหน่งเดียวหรือมาจากหลายๆ ตำแหน่งก็ได้

การกำหนดตำแหน่งสำหรับติดตั้งดวงไฟ จะต้องคำนึงถึงมุมที่แสงจะกวาดหรือครอบคลุมไปถึงและเนื้อที่แสดง รวมทั้งต้องคำนึงถึงมุมของแสงที่ตกกระทบด้วยว่าจะทำให้เกิดลักษณะเช่นไร ถ้าแสงไฟที่ส่งมายังนักแสดงทำมุมกับแนวสายตามากกว่า 45 องศา มักจะทำให้เกิดเงาขึ้นบน

ใบหน้า แต่อาจแก้ไขโดยใช้แสงจากตำแหน่งอื่นๆ ลงเงาได้และถ้าแสงทำมุมน้อยเกินไปอาจจะรบกวนตาของนักแสดง หรือทำให้เกิดภาพที่กระด้างไม่นิ่มนวล

ในการกำหนดดวงไฟที่ให้แสงจากผนังก็เช่นเดียวกัน ต้องคำนึงถึงมุมของแสงและเนื้อที่ในการแสดง และดวงไฟบางชนิดยังสามารถส่ายหรือขยับไปมาได้ ตำแหน่งที่จะต้องเตรียมไว้สำหรับการติดตั้งดวงไฟมีอยู่ 2 ส่วนใหญ่ ๆ คือ ในส่วนเพดานและส่วนผนัง แต่ อาจมีการให้แสงจากส่วนอื่นๆ เช่น จากฉากหลัง จากพื้นเวที

2) LIGHTING BRIDGES

ตำแหน่งของดวงไฟที่ส่องจากเพดานจะอยู่บนเนื้อเพดาน โดยมีช่องเปิดสำหรับให้แสงผ่านสู่ฉากหรือเวที ดวงไฟเหล่านี้จะต้องสามารถเปลี่ยนสีชนิดและตำแหน่งได้ อุปกรณ์สำหรับเป็นที่ติดตั้งดวงไฟเหล่านี้คือ LIGHTING BRIDGE ซึ่งเป็นแนวหรือรางและมีช่องทางเดิน (CATWAY) อยู่ด้านหลังสำหรับใช้ยื่นควบคุมดวงไฟและในการขึ้นไปเปลี่ยนหรือติดตั้งดวงไฟเหล่านี้ ทางเดินจะต้องปูด้วยวัสดุที่ไม่เกิดเสียงรบกวนเมื่อเดินซึ่งอาจรบกวนในการแสดงได้

3) WALL SLOTS

เป็นตำแหน่งของดวงไฟที่อยู่ตรงผนัง มักทำเป็นกล่องหรือช่องสำหรับติดตั้งดวงไฟ และมีบริเวณสำหรับยื่นควบคุมไฟ มีช่องเปิดอยู่ด้านหน้าที่จะส่องไฟมาที่เวที แนวสำหรับติดตั้งจะเป็นเสาหรือรางเหล็กตาม แนวตั้ง มี PLATFORM สำหรับยื่นทำงานหรือควบคุมดวงไฟเป็นระยะ ๆ

4) DIMMER

อุปกรณ์ที่นิยมใช้มากอันหนึ่งในการควบคุมแสงไฟทำให้สามารถกำหนดความเข้มของแสงได้หลายระดับตั้ง แต่สว่างเต็มที่ตามกำลังของดวงไฟจนกระทั่งลดความเข้มของแสงลงเรื่อยๆ จนถึงสนิท นอกจากนี้การควบคุมการปิด เปิดและการควบคุมความเข้มนี้สามารถใช้ MEMORY SYSTEM ได้ ซึ่งจะบันทึกการเปิดปิด ความเข้มระดับต่างๆ

3.11.12 ระบบเสียง

3.11.12.1 ระบบเสียงภายในอาคาร (Acoustic In Building)

ในการออกแบบ Acoustic ภายในหอประชุมหรือห้องฟังดนตรีที่ตึ้นนั้นผู้ฟังดนตรีในทุก ๆ จุดภายในห้องจะต้องได้ยินเสียงชัดเจนเท่าเทียมกันโดยมีการสะท้อนของเสียง (Reverberation) ที่เหมาะสม การได้ยินเสียงในห้องมีผลมาจาก

- 1) รูปร่างของห้อง (Shape Of Room)
- 2) ขนาดของห้อง (Size Of Room)
- 3) สิ่งตกแต่งภายในห้องและเครื่องเรือน (Room Finishing And Finishing)
- 4) ตำแหน่งของต้นกำเนิดเสียง (Position Of Source Of SoundX)
- 5) ช่วงเวลาเสียงสะท้อน (Reverberation Period)
- 6) ปริมาตรของเสียง (Sound Volume)

7) การกระจายของเสียง(Diffusion)

3.11.12.2 ภาวะการฟังเสียง

ภาวะการฟังเสียงในห้องจะได้รับผลเป็นที่พอใจนั้นต้องการส่วนต่างๆ ดังต่อไปนี้

- 1) เสียงเบื้องหลัง (Background Noise)
- 2) การขจัดเสียงสะท้อนกลับ
- 3) จัดการกระจายเสียงไปในที่ว่าง ๆ ในห้องที่เหมาะสม
- 4) ให้เสียงไปถึงผู้ฟังอย่างชัดเจนและดังพอ

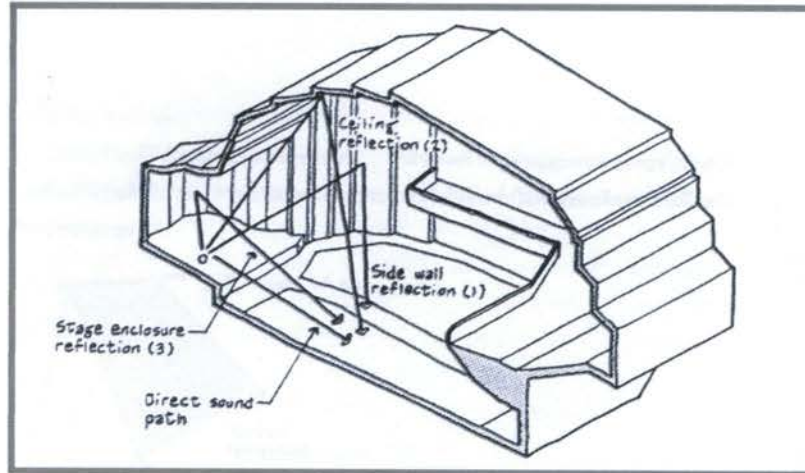

ภาพที่ 3.18 แสดงทิศทางของเสียง

ที่มา : ARCHITECTURE DATA, 1991.

3.11.12.3 รูปแบบของการติดตั้งวัสดุช่วยในการสะท้อนเสียง

รูปแบบของการติดตั้งวัสดุช่วยในการขยายเสียง ประกอบด้วย 3 รูปแบบใหญ่ คือ

1) Concave Reflector

แผ่นสะท้อนเสียงที่มีลักษณะโค้งเว้าเข้าหากันจะทำให้เกิดการรวมกันของเสียง บริเวณอื่น ๆ จะไม่ได้ยินซึ่งนับเป็นการกระจายเสียงที่ไม่เหมาะสมและควรหลีกเลี่ยง

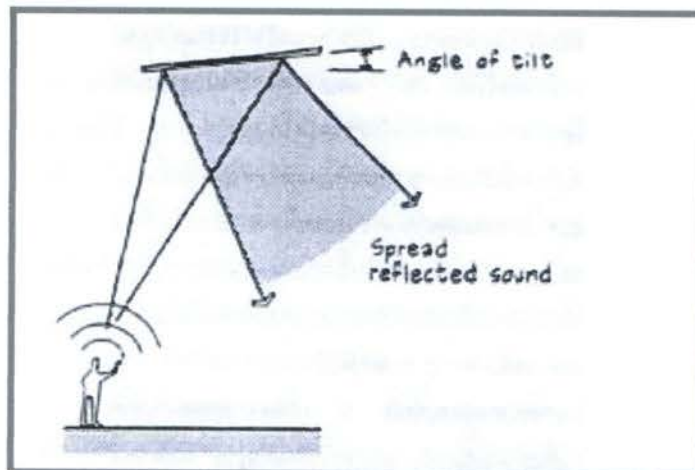

ภาพที่ 3.19 แสดงConcave Reflector

ที่มา : ARCHITECTURE DATA, 1991.

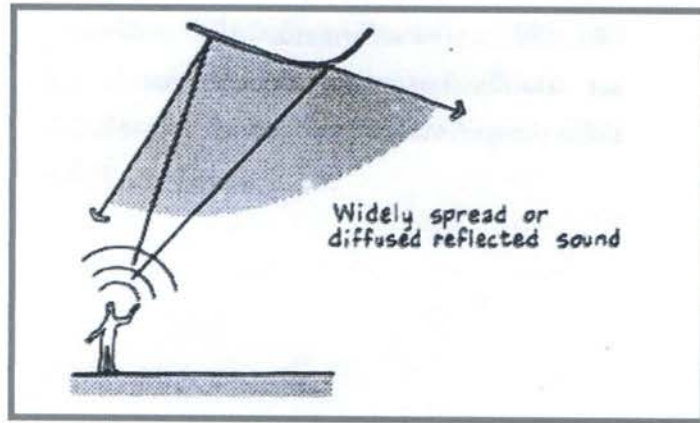

ภาพที่ 3.20 แสดง Flat Reflector
ที่มา : ARCHITECTURE DATA, 1991.

2) Flat Reflector

แผ่นสะท้อนที่มีลักษณะเป็นแผ่นเรียบแบน ถ้ามีขนาดใหญ่พอและเหมาะสมจะช่วยในการกระจายเสียงที่มีประสิทธิภาพ การสะท้อนของเสียงประเภทนี้จะช่วยทำให้พลังของเสียงส่งไปได้ไกลถึงยังส่วนหลังหอประชุม

3) Convex Reflector

แผ่นสะท้อนที่มีลักษณะโค้งนูนออกจากจุดกำเนิดเสียง ถ้ามีขนาดที่ใหญ่พอก็จะสามารถกระจายเสียงได้อย่างมีประสิทธิภาพมาก เสียงที่เกิดจากการสะท้อนในลักษณะนี้ให้คุณภาพเสียงที่ดีและเหมาะในการฟังดนตรี

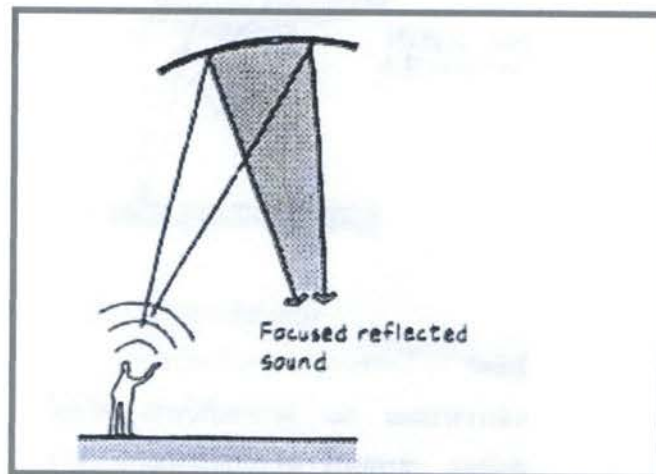

ภาพที่ 3.21 แสดง Convex Reflector
ที่มา : ARCHITECTURE DATA, 1991.

3.11.12.4 ประเภทของวัสดุดูดซับเสียง

- 1) วัสดุดูดซับเสียงที่เป็นรูโปร่งเบาเหมือนฟองน้ำ(POROUS)ดูดซับเสียงได้ดีที่ความถี่สูง ๆ
- 2) วัสดุดูดซับเสียงที่เป็นเยื่อแผ่น (MEMBRANCE) ดูดซับเสียงได้ดีในความถี่ต่ำ
- 3) วัสดุดูดซับเสียงกำทอน (RESONANCE) ดูดซับเสียงได้ดีในความถี่ช่วงกลาง ๆ
- 4) วัสดุดูดซับเสียงแบบประกอบกัน โดยประกอบด้วยวัสดุประเภทที่ 1 และ ประเภทที่ 3 ทำให้การดูดซับเสียงทำได้ดีในช่วงความถี่ที่กว้างขึ้น

3.6.12.5 รูปแบบของวัสดุดูดซับเสียง

วัสดุดูดซับเสียงที่มีอยู่และนิยมใช้ แบ่งเป็น 3 ชนิด ใหญ่ คือ

- 1) PREFRABICATED ACOUSTIC UNITS เป็นวัสดุดูดซับเสียงที่สำเร็จรูปรวมทั้ง ACOUSTIC TILES มักทำให้เป็นแผ่น ๆ และเจาะรูพรุน
- 2) ACOUSTIC PLASTER AND SPRAY-ON MAT เป็นวัสดุที่ประกอบด้วยรูพรุน POROUS และพวกพลาสติก หรือวัสดุที่มีใยผสมกับ BINDER AGENTS ใช้พ่นด้วยกระบอกลัด
- 3) ACOUSTICAL BLANKET เป็นวัสดุพวกเส้นใย ส่วนใหญ่ทำด้วยใยไม้ ใยแก้ว ขนสัตว์ ฯลฯ นำมาอัดประสานกันเป็นแผ่นใหญ่ มีลักษณะอ่อนตัวม้วนได้

3.11.13 ระบบขนส่งในอาคาร

3.11.13.1 ระบบบันได

ในการออกแบบบันได จะถูกกำหนดความกว้างโดยคำนึงถึงความปลอดภัยในการหนีไฟ เป็นหลักเกณฑ์สำคัญ โดยมีรายละเอียดดังนี้

- 1) ทางติดต่อระหว่างชั้นต่อชั้น ทางเดินระหว่างประตูด้านนอกถึงด้านในจะต้องเป็นอิสระ สามารถถ่ายเทอากาศ และให้แสงสว่างได้พอเพียง
- 2) การกำหนดลูกตั้งใน 1 ช่องบันได จะต้องไม่น้อยกว่า 3 ชั้น และไม่เกิน 16 ชั้น ขานพักบันไดจะต้องมีความกว้างต่อเนื่องและสัมพันธ์กัน ช่องกว้างของบันไดและขานพักบันไดต้องยาวไม่น้อยกว่า 1.05 เมตร
- 3) บันไดเวียนที่มีรัศมีน้อยกว่า 7.60 เมตร ไม่สามารถนำมาใช้เป็นบันไดหนีไฟได้

3.11.13.2 ระบบทางลาด

การใช้ระบบทางลาดกระทำเพื่อ

- 1) ใช้สำหรับบุคคลที่จะต้องนั่งรถเข็น
- 2) ใช้สำหรับเส้นทางบริการ, ขนส่งสินค้า, อุปกรณ์ที่จำเป็นต้องใช้รถเข็น

บทที่ 4

รายละเอียดโครงการ

4.1 วัตถุประสงค์ของการออกแบบ

- 4.1.1 แก้ปัญหาส่วนสาธารณะที่มีพื้นที่น้อยไม่สามารถรองรับจำนวนผู้มาทำพิธีกรรม
- 4.1.2 แก้ปัญหาส่วนห้องประชุมที่มีระดับความสูงต่ำ
- 4.1.3 แก้ปัญหาส่วนพื้นที่ให้เช่าที่มีการใช้งานน้อยเพราะอับและแคบ

4.2 รายละเอียดโครงการ

โครงการศูนย์กลางอิสลามเพื่อการเรียนรู้แห่งประเทศไทย สามารถแบ่งพื้นที่ออกได้เป็น 3 ส่วน คือ EXHIBITION ส่วนศาสนิก ส่วนศาสนิก ส่วนบริการ และงานระบบดังต่อไปนี้

4.2.1 ส่วนพิพิธภัณฑ์ข้อมูลทางศาสนา

- พิพิธภัณฑ์ถาวร
- โถงพิพิธภัณฑ์หลัก
- โถงพิพิธภัณฑ์รอง
- ส่วนการแสดงประวัติอิสลาม

4.2.2 ส่วนศาสนิก

- มัสยิด
- หอประชุม
- ส่วนสัมมนาใหญ่ - เล็ก
- ที่ทำการชั่วคราวของหน่วยงาน

4.2.3 ส่วนบริการ

- สำนักงาน
- ห้องสมุด
- ร้านอาหาร
- ร้านค้า
- ส่วนจัดเลี้ยง
- ห้องครัว
- ห้องน้ำ

4.2.4 งานระบบ

- ห้องระบบไฟฟ้า
- ห้องระบบสุขาภิบาล
- ห้องระบบดับเพลิง

4.3. ประโยชน์ที่คาดว่าจะได้รับจากการออกแบบ

- 4.3.1 สามารถแก้ปัญหาส่วนสาธารณะที่มีพื้นที่น้อยไม่สามารถรองรับจำนวนผู้มาทำพิธีกรรมได้
- 4.3.2 สามารถแก้ปัญหาส่วนห้องประชุมที่มีระดับความสูงต่ำ
- 4.3.3 สามารถแก้ปัญหาส่วนพื้นที่ให้เช่าที่มีการใช้งานน้อยเพราะอับและแคบ

ตารางที่ 5.1 การวิเคราะห์จุดเด่นจุดด้อยทางเลือกที่ 1

หัวข้อ	รายละเอียด	จุดเด่น	จุดด้อย	หมายเหตุ
ระบบความสัมพันธ์ของที่ว่าง	แบ่งเป็น2กลุ่มคือ ส่วนของการประกอบศาสนกิจ และศึกษาประวัติอิสลาม	รองรับผู้ใช้ที่เป็นอิสลาม และ ผู้ใช้ที่มาศึกษา ค้นคว้า	เกิดความสับสนในบางส่วน	
ลำดับของกิจกรรม	EXHIBITION ค้นคว้า ศึกษา ประกอบศาสนกิจ	สามารถเข้าศึกษาได้ตลอดระยะเวลา	ไม่ตอบสนองของกลุ่มผู้ใช้ได้หลากหลาย	
ความต่อเนื่องของกิจกรรม	แยกเป็นส่วนโดยพื้นที่ใช้สอย	สามารถเข้าใช้งานได้ตามความต้องการของพื้นที่นั้น	อาจจะสับสนในบางจุดของการใช้งาน	
ความต่อเนื่องของการมอง	ไม่มีความต่อเนื่องของการมองเพราะด้วยเนื้อที่ขนาดใหญ่	พื้นที่ขนาดใหญ่เพื่อรองรับผู้ที่มาใช้งานได้ดี	อาจจะดูพื้นที่โล่งไปในบางส่วน	
ความเข้าใจ/สับสน	สามารถเข้าใจระบบนี้ได้เพราะการแบ่งค่อนข้างจะชัดเจน	ผู้ใช้อาจต้องการมาประกอบพิธีกรรมทางศาสนาเพียงอย่างเดียว	ไม่มีความสัมพันธ์ที่แบ่งแยกที่ชัดเจนในบางส่วน	

5.2 ทางเลือกที่ 2 เป้าหมายเพื่อเป็นสถานที่ท่องเที่ยวและสถานที่ทำกิจกรรมของชุมชน

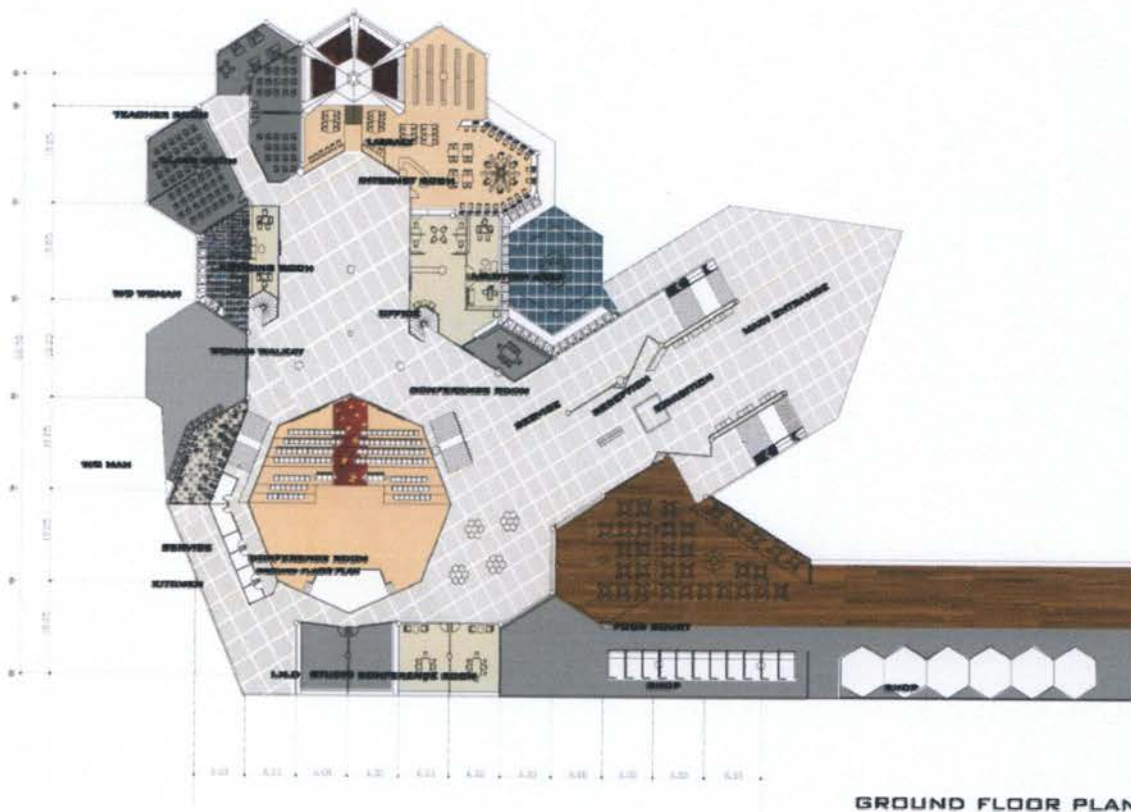

ภาพที่ 5.2 ผังพื้น แสดงทางเลือกที่ 2
ที่มา : จากการศึกษาและวิเคราะห์

ตารางที่ 5.2 การวิเคราะห์จุดเด่นจุดด้อยทางเลือกที่ 2

หัวข้อ	รายละเอียด	จุดเด่น	จุดด้อย	หมายเหตุ
ระบบความสัมพันธ์ของที่ว่าง	แบ่งเป็น2กลุ่มคือ ส่วนของการประกอบศาสนกิจ และศึกษาประวัติ อิสลาม	รองรับผู้ใช้ที่เป็น อิสลาม และ ผู้ใช้ ที่มาศึกษา ค้นคว้า	เกิดความสับสน ในบางส่วน	
ลำดับของกิจกรรม	EXHIBITION ค้นคว้า ศึกษา ประกอบศาสนกิจ	สามารถเข้า ศึกษาได้ตลอด ระยะเวลา	ไม่ตอบสนองกลุ่ม ผู้ใช้ได้ หลากหลาย	
ความต่อเนื่องของกิจกรรม	แยกเป็นส่วนโดย พื้นที่ใช้สอย	สามารถเข้าใช้ งานได้ตามความต้องการของพื้นที่ นั้น	อาจจะสับสนใน บางจุดของการใช้ งาน	
ความต่อเนื่องของการมอง	ไม่มีความ ต่อเนื่องของการ มองเพราะด้วย เนื้อที่ขนาดใหญ่	พื้นที่ขนาดใหญ่ เพื่อรองรับผู้ที่มา ใช้งานได้ดี	อาจจะดูพื้นที่โล่ง ไปในบางส่วน	
ความเข้าใจ/ สับสน	สามารถเข้าใจ ระบบนี้ได้เพราะ การแบ่งค่อนข้าง จะชัดเจน	ผู้ใช้อาจต้องการ มาประกอบ พิธีกรรมทาง ศาสนาเพียง อย่างเดียว	ไม่มี ความสัมพันธ์ที่ แยกแยะที่ชัดเจน ในบางส่วน	

5.3 ทางเลือกที่ 3 เป้าหมายเพื่อเป็นสถานที่ ที่เป็นศูนย์รวมของการศึกษา ท่องเที่ยว และกิจกรรม

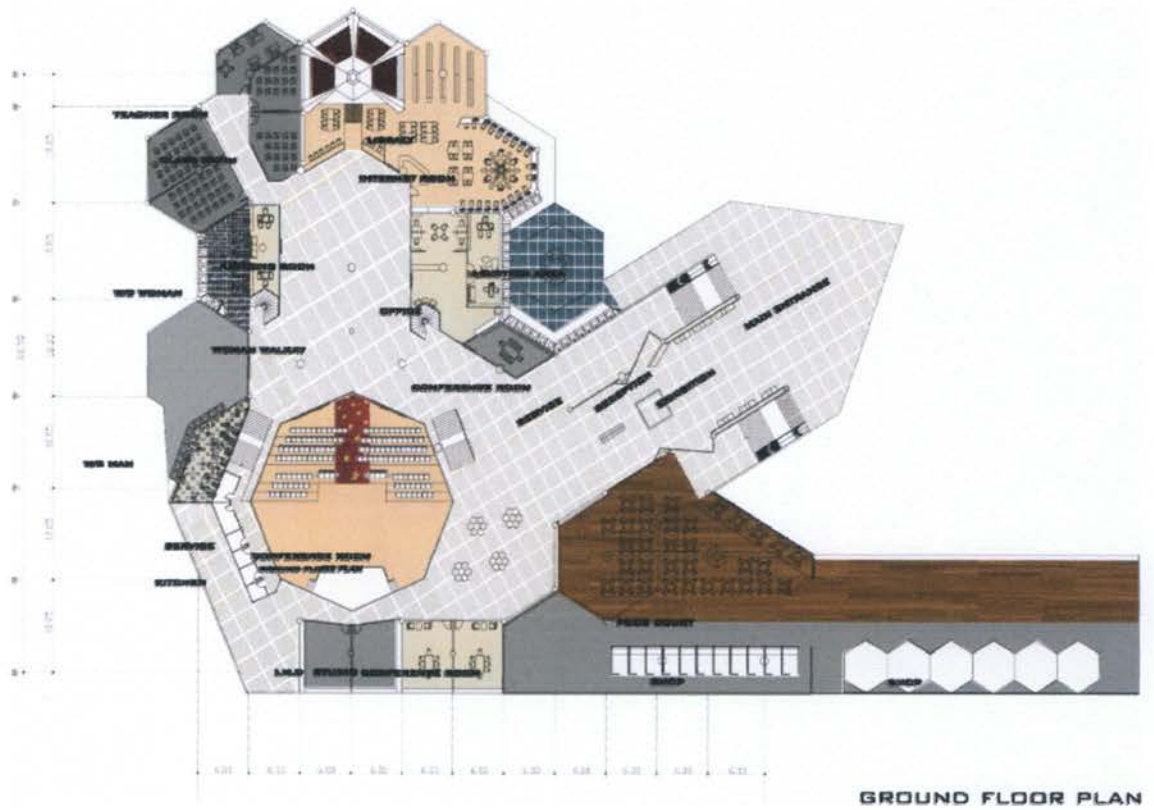

ภาพที่ 5.3 ผังพื้น แสดงทางเลือกที่ 3
ที่มา : จากการศึกษาและวิเคราะห์

ตารางที่ 5.3 การวิเคราะห์จุดเด่นจุดด้อยทางเลือกที่ 3

หัวข้อ	รายละเอียด	จุดเด่น	จุดด้อย	หมายเหตุ
ระบบความสัมพันธ์ของที่ว่าง	แบ่งเป็น 2 กลุ่มคือ ส่วนของการประกอบศาสนกิจ และศึกษาประวัติอิสลาม	รองรับผู้ใช้ที่เป็นอิสลาม และ ผู้ใช้ที่มาศึกษา ค้นคว้า	เกิดความสับสนในบางส่วน	
ลำดับของกิจกรรม	EXHIBITION ค้นคว้า ศึกษา ประกอบศาสนกิจ	สามารถเข้าศึกษาได้ตลอดระยะเวลา	ไม่ตอบสนองกลุ่มผู้ใช้ได้หลากหลาย	
ความต่อเนื่องของกิจกรรม	แยกเป็นส่วนโดยพื้นที่ใช้สอย	สามารถเข้าใช้งานได้ตามความต้องการของพื้นที่นั้น	อาจจะสับสนในบางจุดของการใช้งาน	
ความต่อเนื่องของการมอง	ไม่มีความต่อเนื่องของการมองเพราะด้วยเนื้อที่ขนาดใหญ่	พื้นที่ขนาดใหญ่เพื่อรองรับผู้มาใช้งานได้ดี	อาจจะดูพื้นที่โล่งไปในบางส่วน	
ความเข้าใจ/สับสน	สามารถเข้าใจระบบนี้ได้เพราะการแบ่งค่อนข้างจะชัดเจน	ผู้ใช้อาจต้องการมาประกอบพิธีกรรมทางศาสนาเพียงอย่างเดียว	ไม่มีความสัมพันธ์ที่แบ่งแยกที่ชัดเจนในบางส่วน	

จากการทดลองการออกแบบพบว่า ทางเลือกที่ 1 เป้าหมายเพื่อเป็นสถานที่ ที่เป็นศูนย์รวมของการศึกษา ท่องเที่ยว และกิจกรรม มีความเหมาะสมกับ ศูนย์กลางอิสลามเพื่อการเรียนรู้ แห่งประเทศไทย มากที่สุดเนื่องจากกิจกรรมที่สร้างขึ้นกับโครงการมีผลทำให้เกิดผู้ใช้ได้หลายกลุ่ม ซึ่งเป้าหมายหลักของโครงการนั้นเน้นไปในเรื่องการเผยแพร่ความรู้ ประวัติศาสตร์อิสลามดั่งนั้นเมื่อเกิดกิจกรรม หรือรูปแบบที่รองรับผู้ใช้มากๆ และมีความน่าสนใจ เป็นผลให้เกิดเป็นรูปแบบการเผยแพร่ และซึมซับไปในตัวและยังเพิ่มให้เกิด ความสัมพันธ์อีกหลายๆ ด้านควบคู่กันตามมา

บทที่ 6

แนวความคิดและการออกแบบ

ในงานสถาปัตยกรรมภายนอกจากการออกแบบให้ตอบสนองกับผู้ใช้บริการและรับบริการ และเป็นการแก้ปัญหาของที่ตั้งโครงการให้สามารถใช้สอยได้อย่างเต็มประสิทธิภาพแล้ว การสร้างสรรค์ให้มีความแตกต่าง มีรูปแบบที่ชัดเจน จำเป็นต้องมีแนวความคิดในการออกแบบ (Design Concept) อันมาจากการศึกษา การออกแบบให้มีส่วนร่วมกิจกรรมกับผู้ใช้ชม โดยศึกษาถึงเทคนิคการจัดแสดง การสร้างสิ่งเร้าใจทางด้านความงาม แสง สี เพื่อเกิดการตอบสนองกัน ระหว่างเนื้อหาจัดแสดงกับพฤติกรรมของผู้เข้าชมสำหรับ โครงการศูนย์กลางอิสลามนี้ คือ "GEOMETRY OF SPACE"

6.1 ที่มาและความสำคัญของแนวความคิดในการออกแบบ

อิสลามเป็นศาสนาที่มีต้นกำเนิดทางสถาปัตยกรรม มาจากรูปทรงเรขาคณิตทางธรรมชาติ ที่เกิดขึ้นจาก 1 ยูนิท โดยการเอาด้านขนด้าน แล้วเกิดเป็น สามเหลี่ยม สี่เหลี่ยม ห้าเหลี่ยม หกเหลี่ยม หน่วยย่อยที่เล็กที่สุด คือ สามเหลี่ยม เราเลยดึงเอารูปลักษณะของ GEOMETRY มาใช้ด้วยรูปทรงหกเหลี่ยม โดยการนำรูปทรงเรขาคณิตมาทำให้เกิด space ในที่อยู่อาศัย

6.2 วัตถุประสงค์ของแนวความคิดในการออกแบบ

- 2.1.1 เพื่อสร้างสรรค์ที่ว่างภายในให้เป็นไปในความสอดคล้องของสถาปัตยกรรมเดิม
- 2.2.2 เพื่อให้คงไว้ซึ่งเอกลักษณ์ทางสถาปัตยกรรมอิสลามเดิมที่สวยงาม

6.3 ประโยชน์ที่คาดว่าจะได้รับจากแนวความคิดในการออกแบบ

- 6.3.1 เพื่อตอบสนองความต้องการของผู้ใช้บริการในอาคารศาสนา
- 6.3.2 เพื่อตอบสนองความต้องการของผู้ที่เข้ามาศึกษาอิสลาม

6.4 แนวความคิดกับการออกแบบ

การออกแบบในส่วนแต่ละพื้นที่ของอาคารจะนำรูปทรงของ GEOMETRY มาใช้ในการออกแบบ ในส่วนของโถงทางเข้าและส่วนจัดนิทรรศการถาวร ส่วนโถงมัสยิด ส่วนห้องสมุด ส่วนหอประชุม ส่วนลานอเนกประสงค์



ภาพที่ 6.1 แสดงองค์ประกอบหลักของศาสนา
 ที่มา : จากการศึกษาและวิเคราะห์

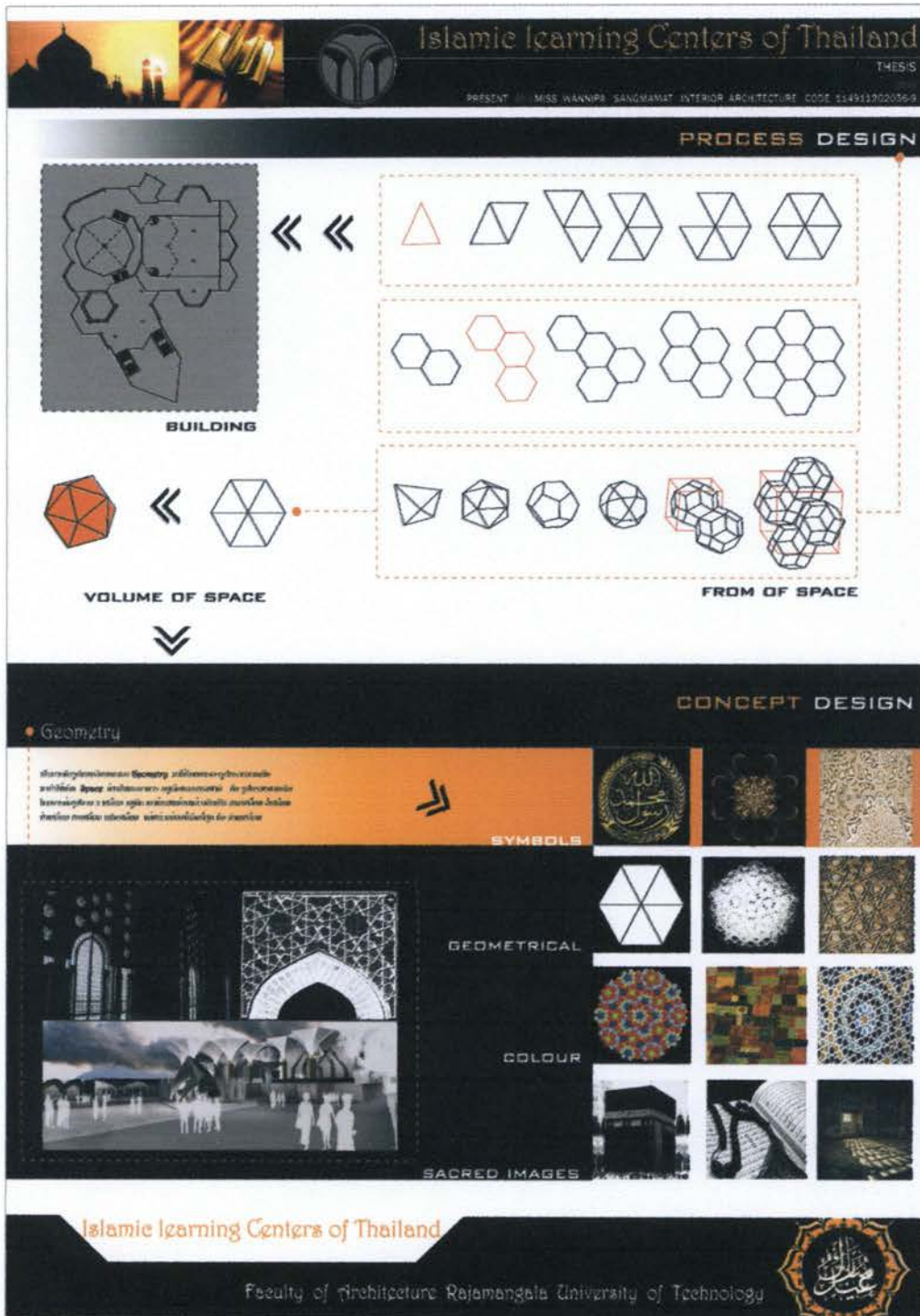

ภาพที่ 6.2 แสดงเหตุและผลของการเกิดแนวความคิด
 ที่มา : จากการศึกษาและวิเคราะห์

จากเกณฑ์และข้อกำหนดต่างๆ ที่ได้จากการวิเคราะห์ และแนวความคิดในที่ได้จากการศึกษาข้อมูลเฉพาะของโครงการ ผู้การออกแบบ โครงการพิพิธภัณฑ์สถานแห่งชาติพระนคร อันประกอบด้วยแบบทางสถาปัตยกรรมดังต่อไปนี้

6.5 ผังการจัดวางพื้นที่ของโครงการ (Furniture Plan)

6.5.1 ผังชั้นที่ 1

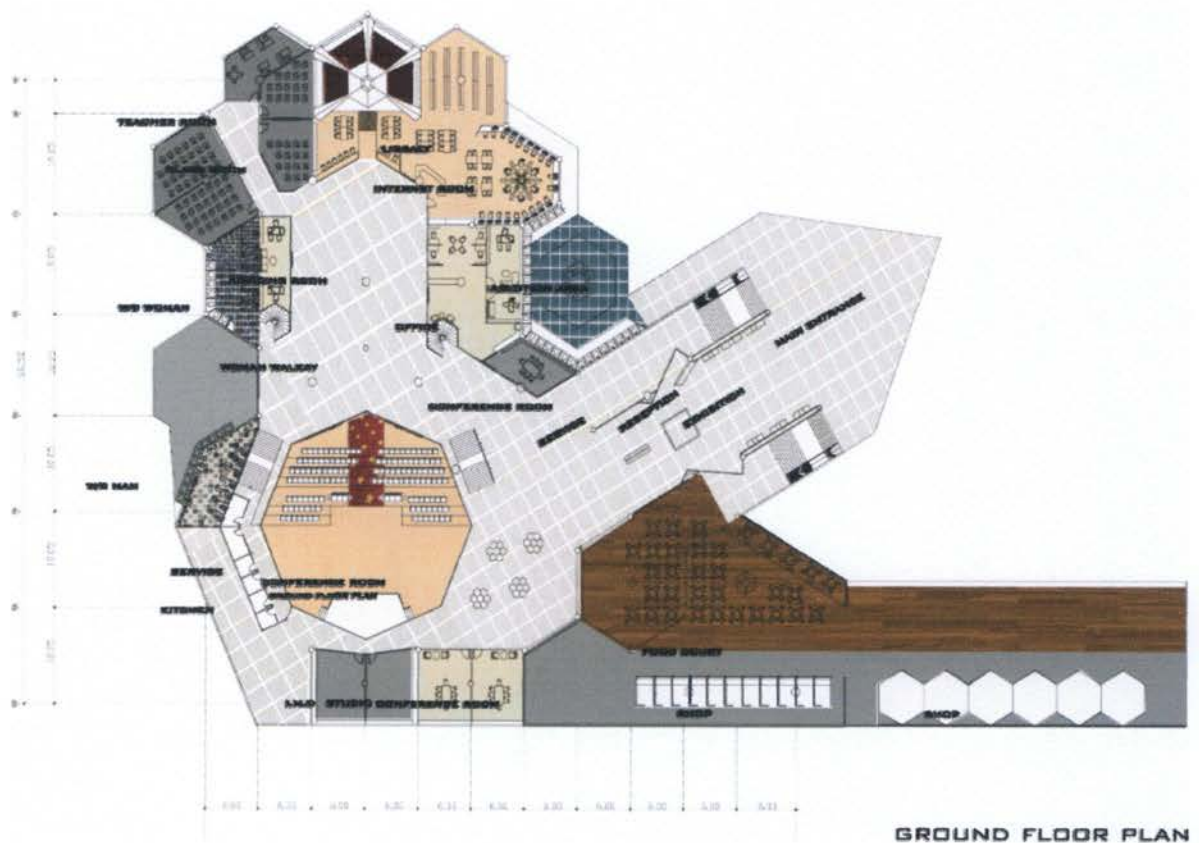

ภาพที่ 6.3 แสดงการจัดวางผัง FURNITURE ชั้นที่ 1

ที่มา : จากการศึกษาและวิเคราะห์

6.5.2 ผังชั้นที่ 2

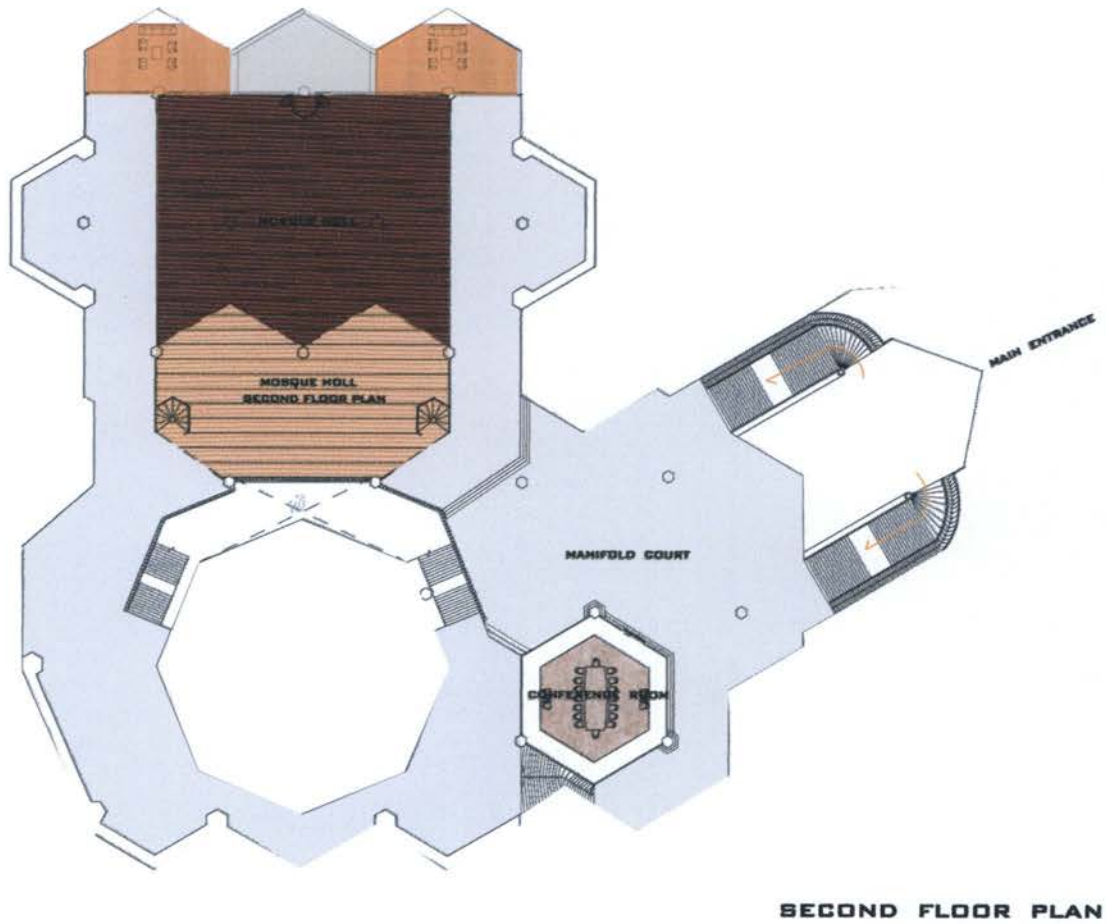

ภาพที่ 6.4 แสดงการจัดวางผัง FURNITURE ชั้นที่ 2
ที่มา : จากการศึกษาและวิเคราะห์

6.6 รูปด้าน (Elevation 1)

6.6.1 รูปด้านตามยาวของอาคาร ชั้น 1 ชั้น 2

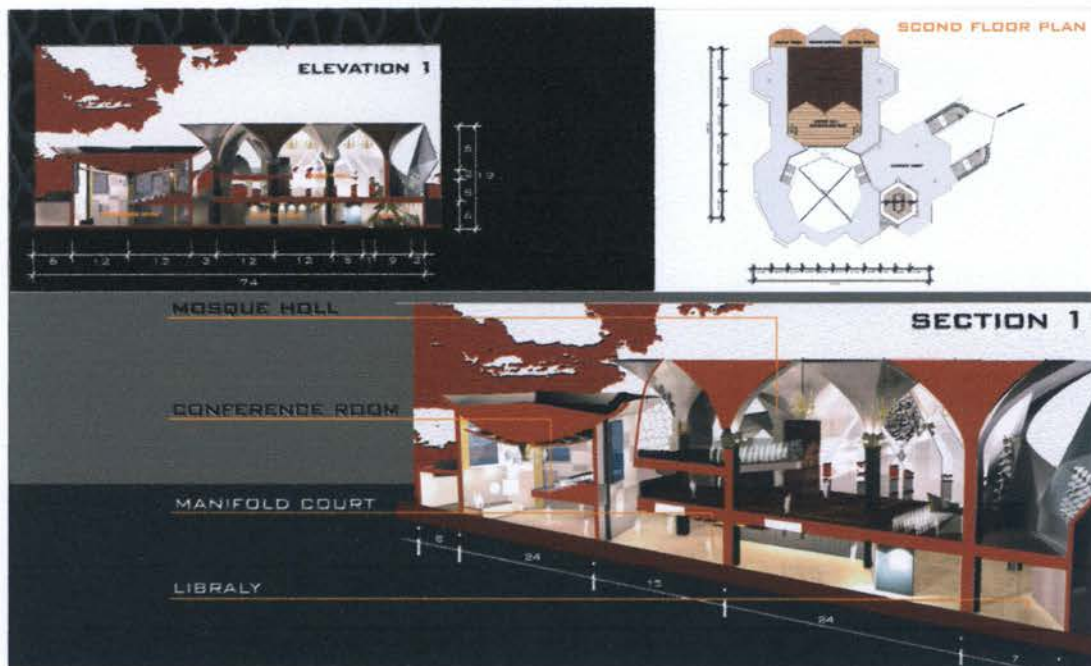

ภาพที่ 6.5 รูปด้านตามยาวของอาคารชั้น 1 ชั้น 2

ที่มา : จากการศึกษาและวิเคราะห์

รูปด้าน (Elevation 2)

6.6.2 รูปด้านตามยาวของอาคาร ชั้น 1 ชั้น 2

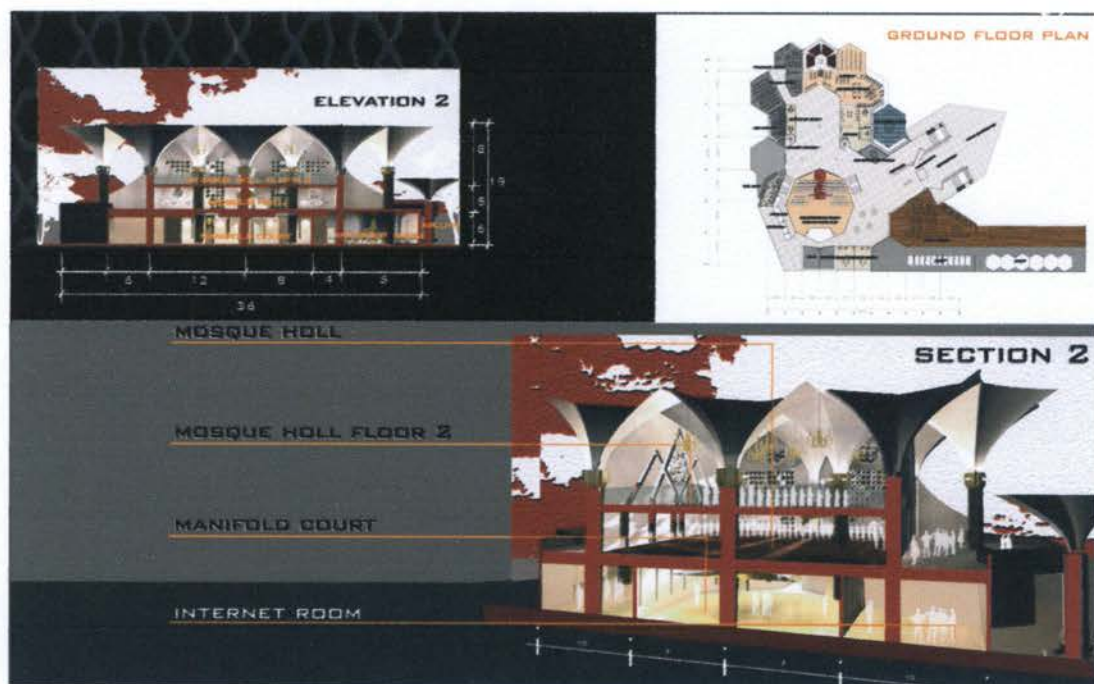

ภาพที่ 6.6 รูปด้านตามยาวของอาคารชั้น 1 ชั้น 2

ที่มา : จากการศึกษาและวิเคราะห์

6.7 ทศนิยมภาพโครงการ



ภาพที่ 6.7 ทศนิยมภาพโครงการ
ที่มา : จากการศึกษาและวิเคราะห์

6.8 ทัศนียภาพอาคารชั้น 1

6.8.1 EXHIBITION

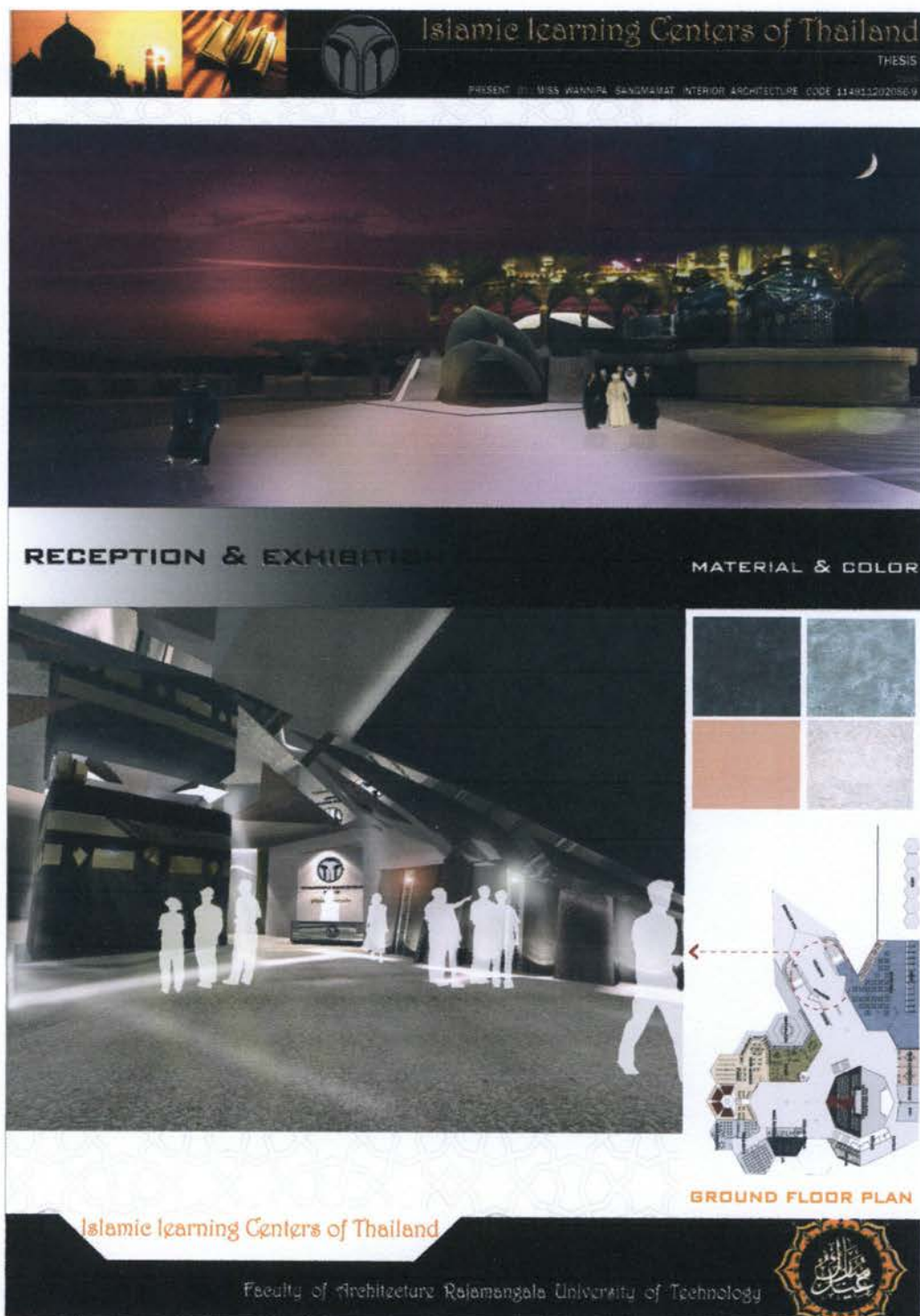

ภาพที่ 6.8 EXHIBITION

ที่มา : จากการศึกษาและวิเคราะห์

6.8.2 MANIFOLD COURT

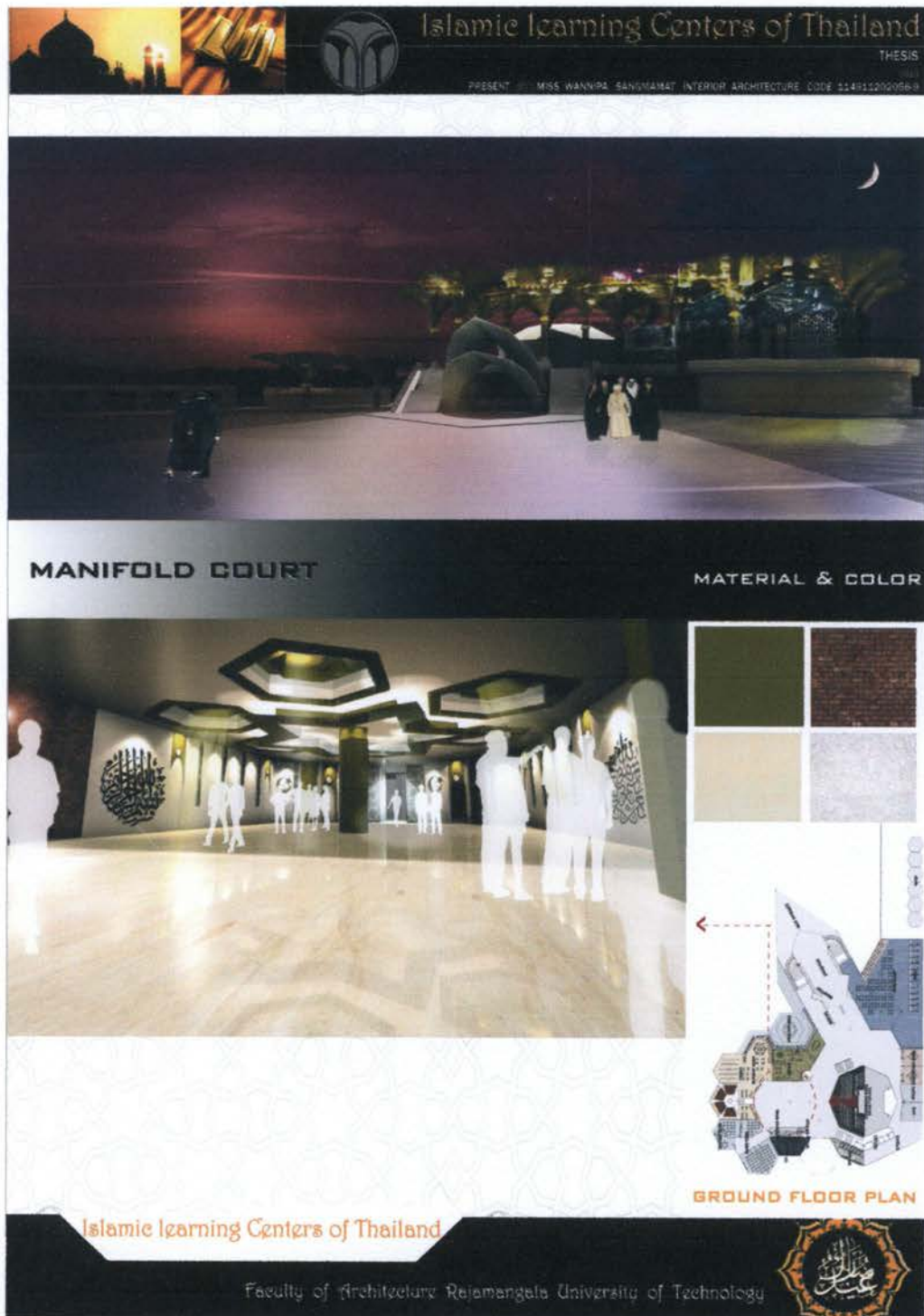

ภาพที่ 6.9 MANIFOLD COURT
ที่มา : จากการศึกษาและวิเคราะห์

6.8.3 INTERNET ROOM

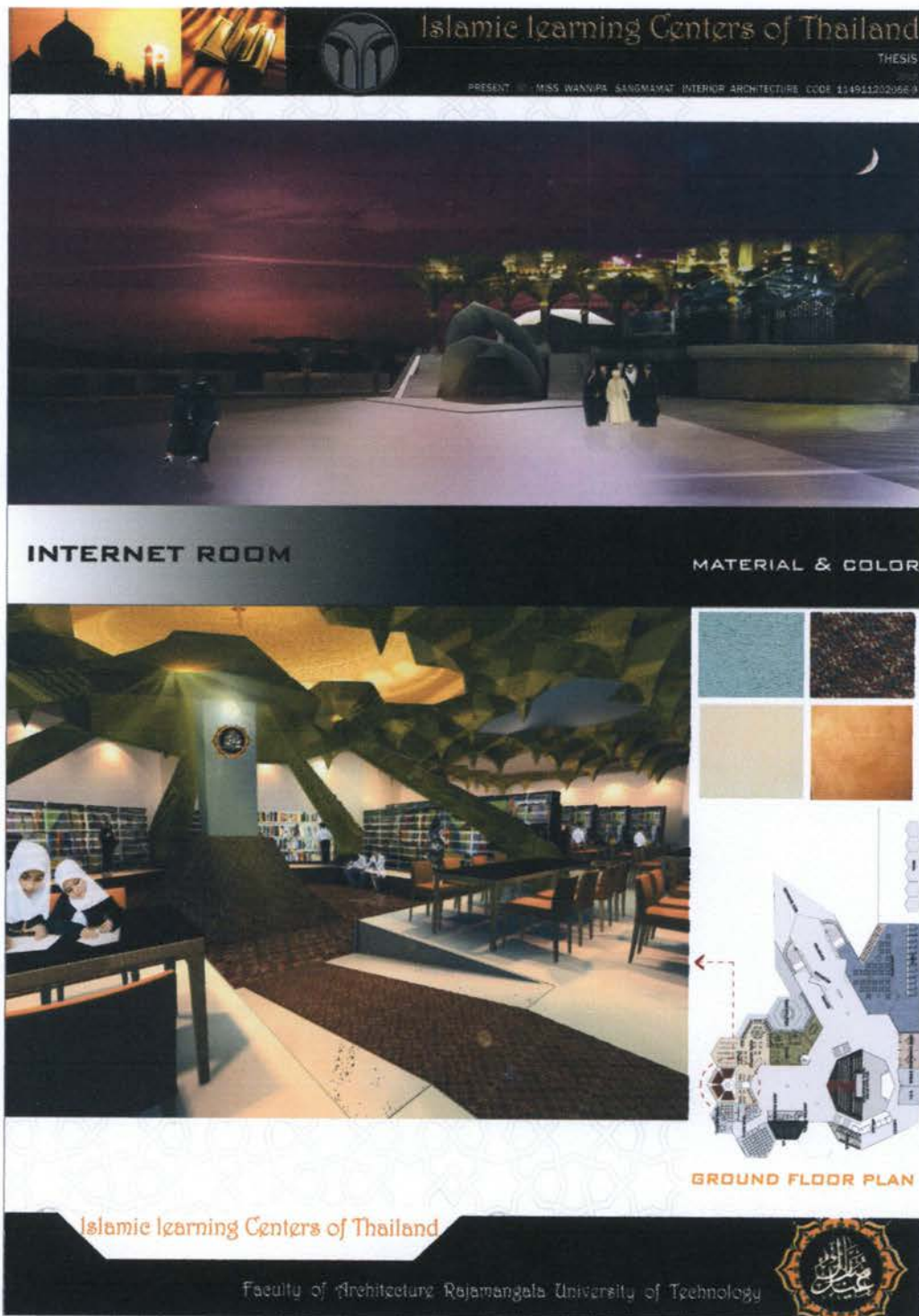

ภาพที่ 6.10 INTERNET ROOM

ที่มา : จากการศึกษาและวิเคราะห์

6.8.4 LIBRALY

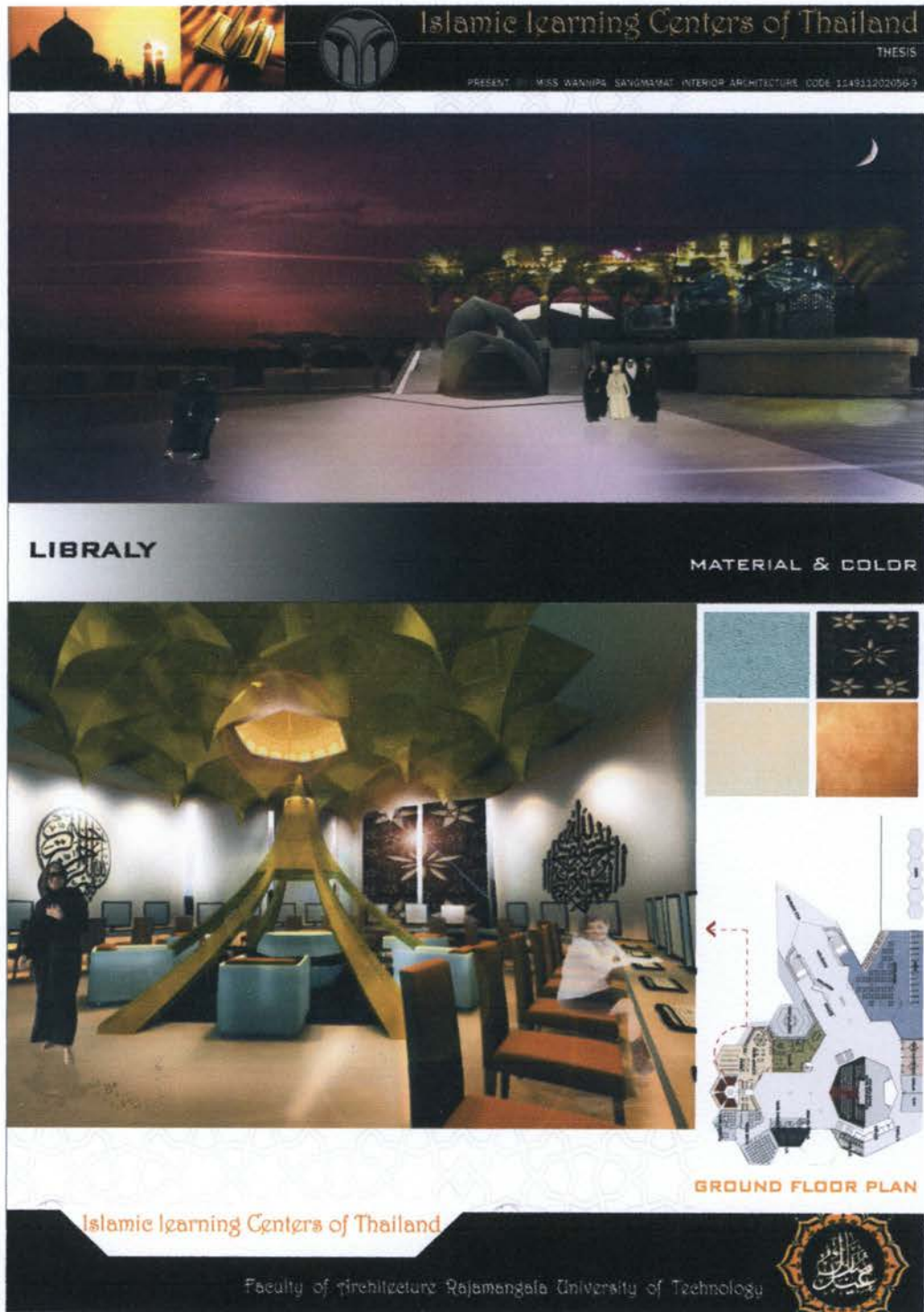

ภาพที่ 6.11 LIBRALY
ที่มา : จากการศึกษาและวิเคราะห์

6.9 ทัศนียภาพอาคารชั้น 2

6.8.5 CONFERENCE ROOM





ภาพที่ 6.12 CONFERENCE ROOM

ที่มา : จากการศึกษาและวิเคราะห์

6.8.6 AUDITORIUM ROOM

Islamic Learning Centers of Thailand
THESIS
PRESENT BY MISS WANNIPA SANGNAMAT INTERIOR ARCHITECTURE CODE 114921202009-4

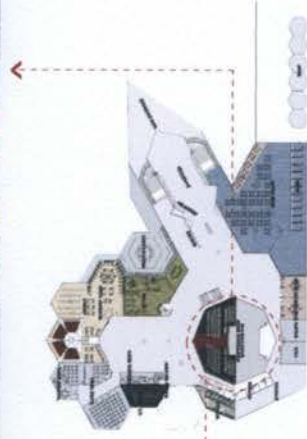
AUDITORIUM ROOM 1



GROUND FLOOR PLAN

AUDITORIUM ROOM 2



MATERIAL & COLOR



Islamic Learning Centers of Thailand
Faculty of Architecture Rajamangala University of Technology

ภาพที่ 6.13 AUDITORIUM ROOM

ที่มา : จากการศึกษาและวิเคราะห์

6.8.7 HOSQUE HOLL

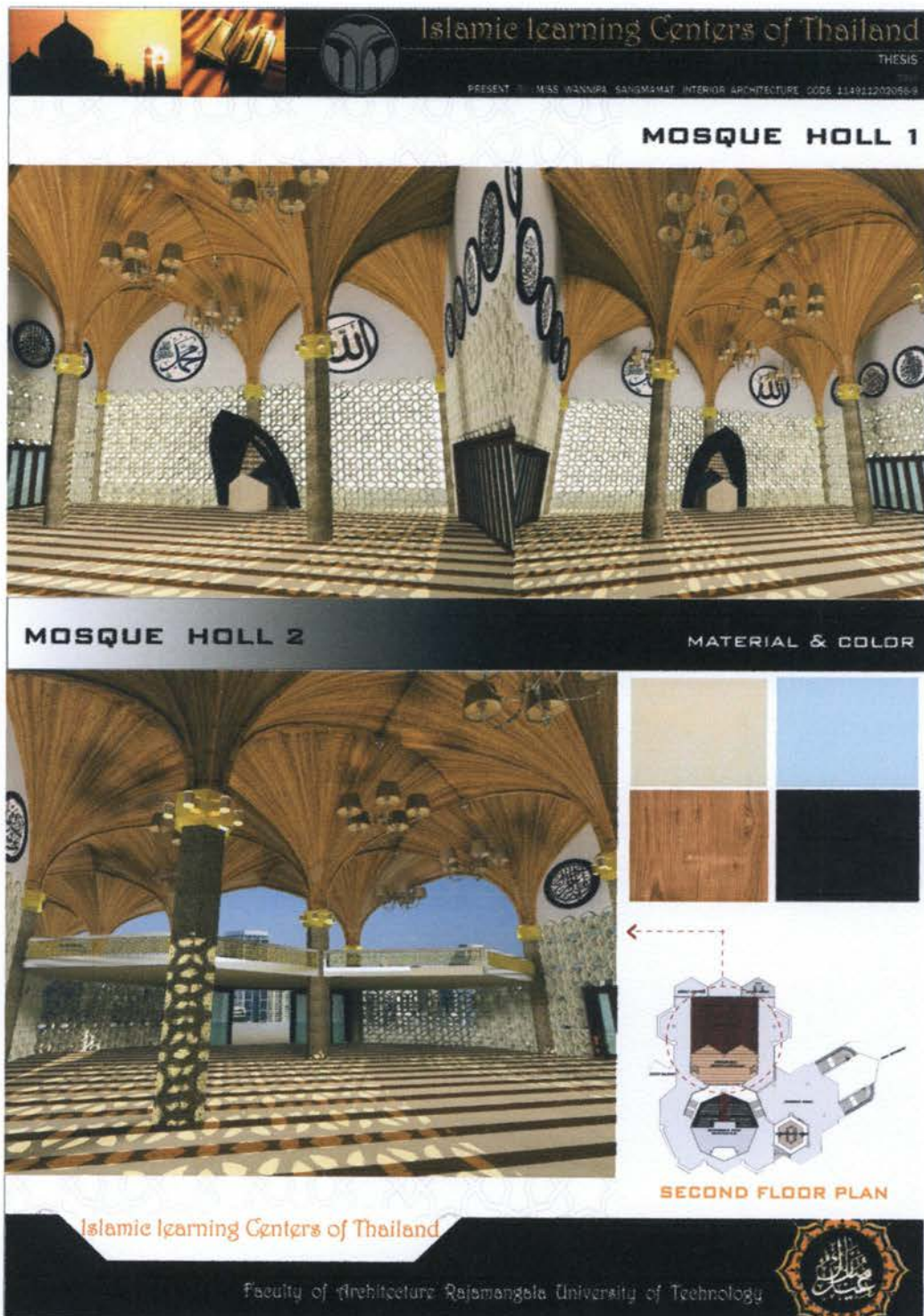

ภาพที่ 6.14 HOSQUE HOLL

ที่มา : จากการศึกษาและวิเคราะห์

6.8.8 FOOD CORUT

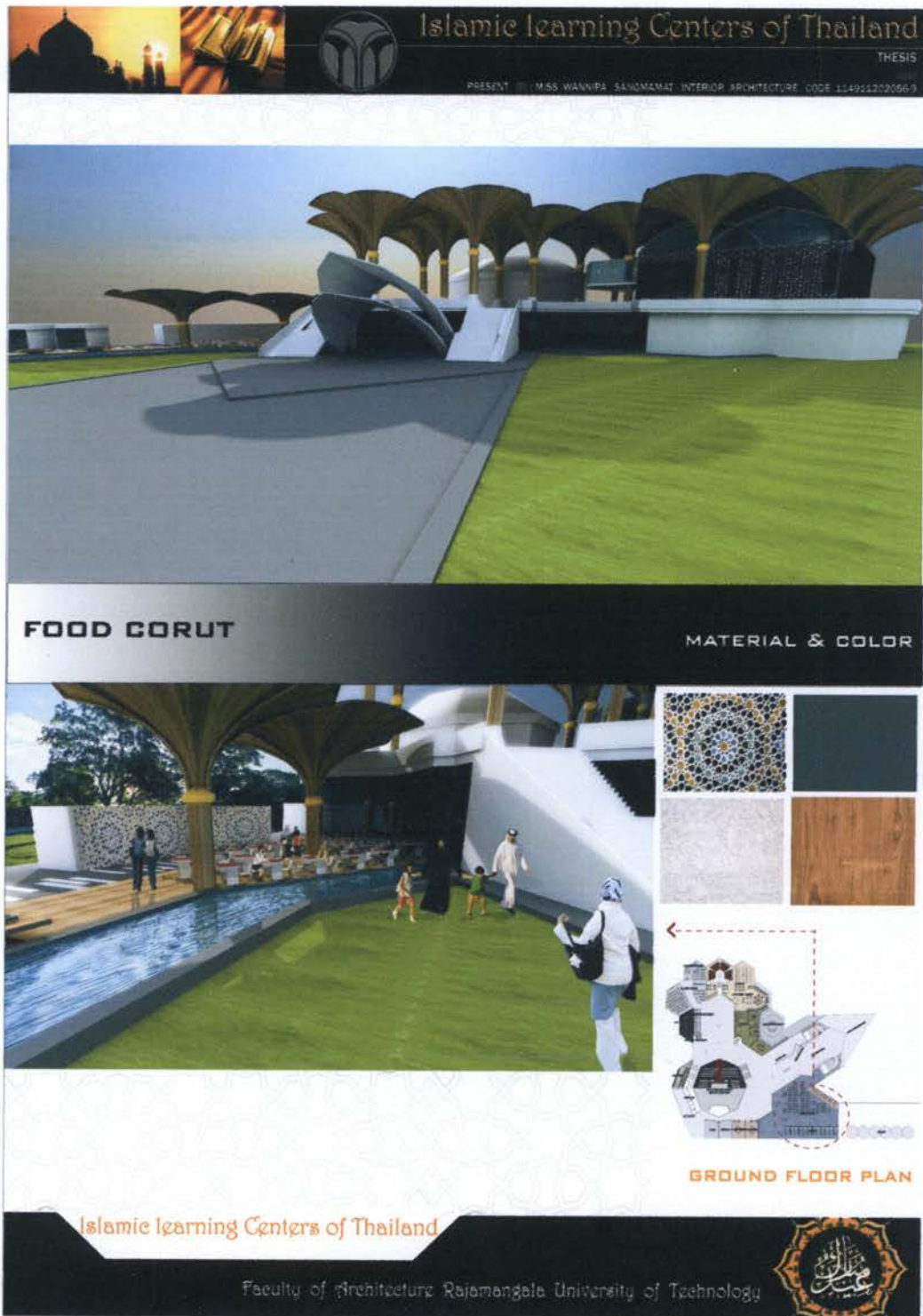

ภาพที่ 6.15 FOOD CORUT
ที่มา : จากการศึกษาและวิเคราะห์

6.8.9 EXTERIOR



ภาพที่ 6.16 EXTERIOR

ที่มา : จากการศึกษาและวิเคราะห์

6.8.10 MODIL

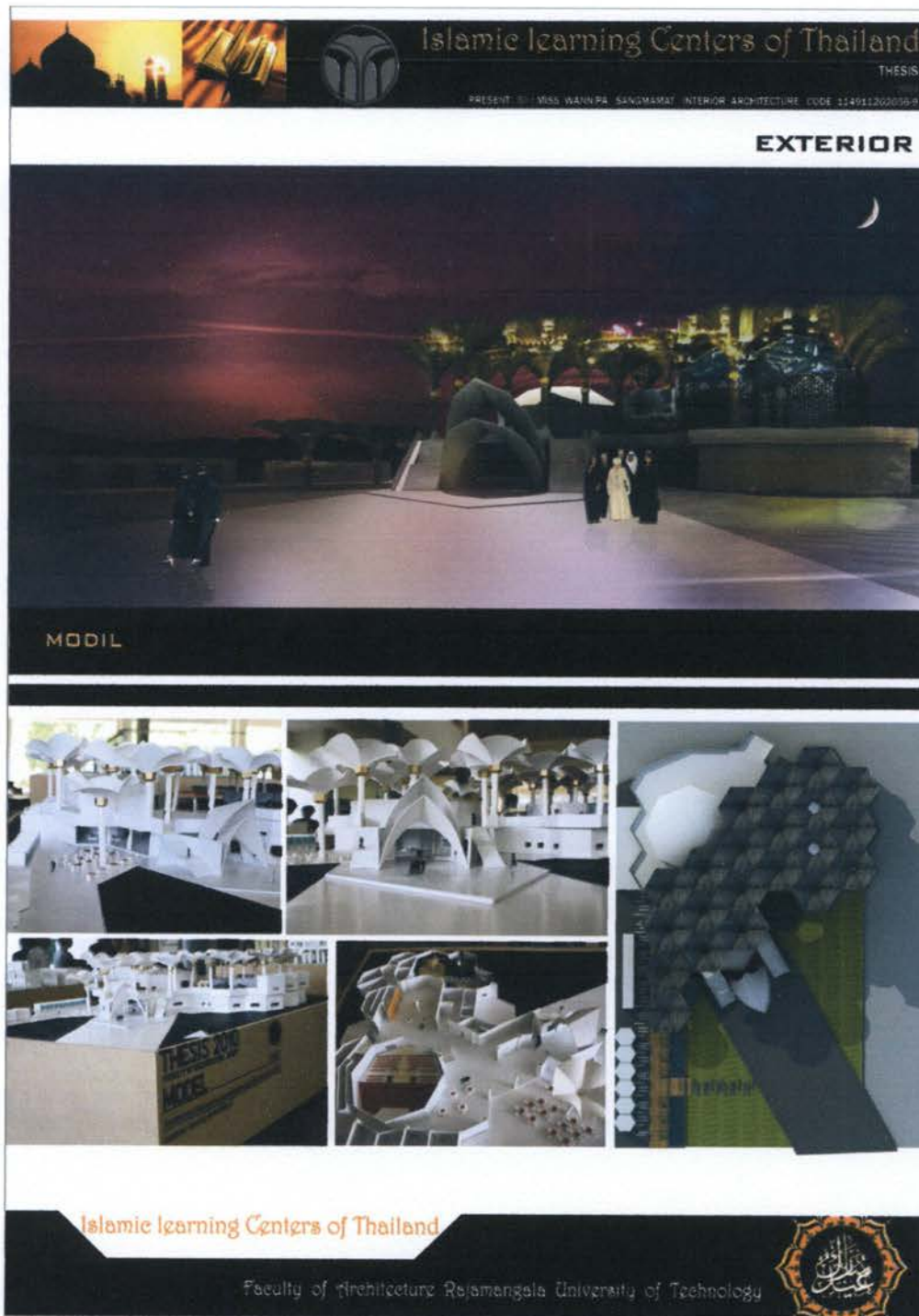

ภาพที่ 6.17 MODIL

ที่มา : จากการศึกษาและวิเคราะห์

บรรณานุกรม

คัมภีร์ อัลกรุอาน ฉบับแปลภาษาไทย

สารานุกรมวัฒนธรรมไทย, มูลนิธิธนาคารไทยพานิช. “มัศยิด” สารานุกรมวัฒนธรรม
ไทยภาคใต้

อาดิศร์ รัชมณี. “มัศยิดกับspaceในงานสถาปัตยกรรมอิสลาม” วารสารเกษมบัณฑิต
(กรกฎาคม – ธันวาคม 2543) : 35-46

อะหมัด ฟอน เคนเฟอร์. ความรู้ทั่วไป เกี่ยวกับ คัมภีร์-กรุอาน : ศูนย์หนังสืออิสลาม,
2536

<http://www.kalan.edu.my>

<http://www.akdn.org.dgeney/akf.html>

ประวัติผู้จัดทำ



ชื่อ

นางสงมมากรมณิศา สงมมะหมัด

WANNIPA SANGMAMAT

รหัสนักศึกษา 114911202056-9

ภาควิชาสถาปัตยกรรมภายใน

คณะสถาปัตยกรรมศาสตร์

มหาวิทยาลัยเทคโนโลยีราชมงคลธัญบุรี

ที่อยู่

12/1 หมู่ 3 ต.คลองตะเคียน อ.พระนครศรีอยุธยา

จ. พระนครศรีอยุธยา 13000

โทรศัพท์

089-0771503

E-Mail

Mafia.lovely@hotmail.com

ประวัติการศึกษา

ประถมศึกษา	-โรงเรียนบ้านคลองตะเคียน(วันครู)
มัธยมศึกษาตอนต้น	-โรงเรียนอยุธยาวิทยาลัย
มัธยมศึกษาตอนปลาย	-โรงเรียนอยุธยาวิทยาลัย
ปริญญาตรี	-มหาวิทยาลัยเทคโนโลยีราชมงคลธัญบุรี

ประวัติการทำงาน

DesignAlliance Limited Co.,Ltd

กิจกรรมและการประกวด

เข้าร่วม โครงการประกวดแบบบ้านพักอาศัย "Harmony of Differene Tones" ปี 2007

